

INSTALLATIEVOORSCHRIFTEN EN GEBRUIKSAANWIJZING
INSTALLATION INSTRUCTIONS AND OPERATING MANUAL
INSTALLATION ET MODE D'EMPLOI
EINBAUANLEITUNG UND GEBRAUCHSANWEISUNG
INSTRUCCIONES DE INSTALACIÓN Y USO
ISTRUZIONI PER L'INSTALLAZIONE E L'USO
MONTERINGS- OG BRUKSANVISNING

HOUTKACHEL
WOOD STOVE
POELE A BOIS
HOLZ-FEUERSTÄTTE
ESTUFA DE LEÑA
STUFA A LEGNA
PEISOVN



SAGA 301



03.28352.100 - 09/2025

Inhoudsopgave

Inleiding	3
Prestatieverklaring	4
Veiligheid	6
Productbeschrijving	6
Kenmerken van het toestel	7
Gebruik van de koude hand	7
Installatiecondities	8
Algemeen	8
Schoorsteen	8
Ventilatie van de ruimte	9
Vloer en wanden	9
Installatie	10
Voorbereiding	10
Schoorsteenaansluiting voorbereiden	10
Buitenluchtaansluiting	11
Plaatsen en aansluiten	11
Gebruik	12
Eerste gebruik	12
Brandstof	12
Aanmaken	12
Stoken met hout	13
Regeling verbrandingslucht	14
Doven van het vuur	14
Ontassen	14
Nevel en mist	15
Eventuele problemen	15
Onderhoud	15
Schoorsteen	15
Schoonmaken en ander regelmatig onder- houd	15
Vermiculietstenen in en uit het toestel plaatsen	17
Wisselstukken	19
Bijlage 1: Technische gegevens	20
Bijlage 2: Afmetingen	21
Bijlage 3: Afstand tot brandbaar materiaal	22
Bijlage 4: Diagnoseschema	24
Index	25

Inleiding

Geachte gebruiker,

Met de aankoop van dit verwarmingstoestel van DOVRE heeft u gekozen voor een kwaliteitsproduct. Dit product maakt deel uit van een nieuwe generatie energiezuinige en milieuvriendelijke verwarmingstoestellen. Deze toestellen maken optimaal gebruik van zowel convectiewarmte als stralingswarmte.

- ▶ Uw DOVRE toestel is geproduceerd met de modernste productiemiddelen. Mocht er onverhoopt toch iets mankeren aan uw toestel, dan kunt u altijd een beroep doen op de DOVRE service.
- ▶ Het toestel mag niet gewijzigd worden; gebruik steeds originele onderdelen.
- ▶ Het toestel is bedoeld voor plaatsing in een woonruimte. Het moet hermetisch worden aangesloten op een goed werkende schoorsteen.
- ▶ Wij adviseren u het toestel te laten installeren door een bevoegd installateur.
- ▶ DOVRE kan niet aansprakelijk worden gesteld voor problemen of schade door een onjuiste installatie.
- ▶ Bij installatie en gebruik moeten de hierna beschreven veiligheidsvoorschriften in acht worden genomen.

In deze handleiding leest u hoe u het DOVRE verwarmingstoestel op een veilige manier installeert, gebruikt en onderhoudt. Als u aanvullende informatie of technische gegevens wilt of een installatieprobleem heeft, neemt u dan eerst contact op met uw leverancier.

© 2025 DOVRE NV

Prestatieverklaring

Volgens de bouwproductenverordening 305/2011 nr. 063-CPR-2025

1. Unieke identificatiecode van het producttype:

SAGA 301

2. Type-, partij- of serienummer, dan wel een ander identificatiemiddel voor het bouwproduct, zoals voorgeschreven in artikel 11, lid 4:

Uniek serienummer.

3. Beoogde gebruiken van het bouwproduct, overeenkomstig de toepasselijke geharmoniseerde technische specificatie, zoals door de fabrikant bepaald:

Kachel voor vaste brandstof zonder productie van warm water volgens EN 16510.

4. Naam, geregistreeerde handelsnaam of geregistreerd handelsmerk en contactadres van de fabrikant, zoals voorgeschreven in artikel 11, lid 5:

Dovre N.V. Nijverheidsstraat 18 2381 Weelde Belgium.

5. Indien van toepassing, naam en contactadres van de gemachtigde wiens mandaat de in artikel 12, lid 2, vermelde taken bestrijkt:

-

6. Het systeem of de systemen voor de beoordeling en verificatie van de prestatiebestendigheid van bouwproduct, vermeld in bijlage V:

Systeem 3

7. Indien de prestatieverklaring betrekking heeft op een bouwproduct dat onder een geharmoniseerde norm valt:

De aangestelde instantie GAS.BE, geregistreerd onder het nummer 2013, heeft onder systeem 3 een typekeur uitgevoerd en heeft testrapport nr 2025-0067 verstrekt.

8. Indien de prestatieverklaring betrekking heeft op een bouwproduct waarvoor een Europese technische beoordeling is afgegeven:

-

9. Aangegeven prestatie:

De geharmoniseerde norm		EN16510-1:2022, EN16510-2-1:2022		
Maximaal gewicht schouw		120	kg	
Schoorsteen aanduiding Tclass		T400G		
Veiligheidsafstanden	Voorkant	1000	mm	
	Achterkant	300	mm	
	Zijkant	500	mm	
	Onderkant	N/A	mm	
	Bovenkant	750	mm	
	Straling onderkant	400	mm	
	Straling zijkant	500	mm	
Beschermende isolatie (inbouw)		-	mm	SILCA
Emissies		Nominaal	Deelbelasting	
CO-emissie (13% O ₂)		742	-	mg/Nm ³
NO _x -emissie (13% O ₂)		113	-	mg/Nm ³
OGC-emissie (13% O ₂)		46	-	mg/Nm ³
PM-emissie (13% O ₂)		22,5	-	mg/Nm ³
Rookgastemperatuur		295		°C
Minimum trek		12		Pa
Massadebiet van rookgassen		10		g/s
Vermogen		10,5	-	kW
Rendement		79	-	%
Elektriciteitsverbruik		0	0	kW
Seizoensgebonden energie-efficiëntie		69	%	
Energie-efficiëntie-index		104,55		
Energie-efficiëntie klasse		A		

10. De prestaties van het in de punten 1 en 2 omschreven product zijn conform de in punt 9 aangegeven prestaties.

Deze prestatieverklaring wordt verstrekt onder de exclusieve verantwoordelijkheid van de in punt 4 vermelde fabrikant:

12/11/2025 Weelde

Tom Gehem
CEO

In het kader van een continue productverbetering, kunnen specificaties van het geleverde toestel afwijken van de beschrijving in deze brochure, zonder voorafgaande kennisgeving.

DOVRE N.V.

Nijverheidsstraat 18 Tel : +32 (0) 14 65 91 91



B-2381 Weelde

België

E-mail : info@dovre.be

Veiligheid

-  Let op! Alle veiligheidsvoorschriften moeten strikt worden nageleefd.
-  Lees aandachtig de instructies voor installatie, gebruik en onderhoud die met het toestel zijn meegeleverd, voordat u het toestel in gebruik neemt.
-  Het toestel moet worden geïnstalleerd overeenkomstig de wetgeving en voorschriften van uw land.
-  Alle lokale bepalingen en de bepalingen die betrekking hebben op nationale en Europese normen moeten worden nageleefd bij het installeren van het toestel.
-  Laat het toestel bij voorkeur installeren door een bevoegd installateur. Deze is op de hoogte van de geldende bepalingen en voorschriften.
-  Het toestel is ontworpen voor verwarmingsdoeleinden. Alle oppervlaktes, inclusief het glas en de aansluitbuis kunnen zeer heet worden (meer dan 100°C)! Gebruik voor de bediening een 'koude hand' of een hittebestendige handschoen.
-  Zorg voor voldoende afscherming als jonge kinderen, mindervaliden, ouderen en dieren zich in de nabijheid van het toestel bevinden.
-  Veiligheidsafstanden tot brandbaar materiaal moeten strikt worden aangehouden.
-  Plaats geen gordijnen, kleren, wasgoed of andere brandbare materialen bovenop of in de nabijheid van het toestel.
-  Gebruik tijdens het gebruik van uw toestel geen licht ontvlambare of explosieve stoffen in de nabijheid van het toestel.
-  Voorkom schoorsteenbrand door regelmatig de betreffende schoorsteen te laten reinigen. Stook het toestel nooit met open deur.
-  Bij schoorsteenbrand: sluit de luchtinlaten van het toestel en waarschuw de brandweer.

-  Als het glas van het toestel is gebroken of gebarsten, moet dit glas worden vervangen voordat u het toestel opnieuw in gebruik neemt.
-  Oefen geen kracht uit op de deur, voorkom dat kinderen aan de geopende deur trekken, ga nooit op de geopende deur staan of zitten en plaats geen zware voorwerpen op de deur.
-  Zorg voor voldoende ventilatie van de ruimte waar het toestel wordt geplaatst. Bij onvoldoende ventilatie vindt onvolledige verbranding plaats, waardoor zich giftige gassen in de ruimte kunnen verspreiden. Zie het hoofdstuk "Installatiecondities" voor meer informatie over ventilatie.

Productbeschrijving

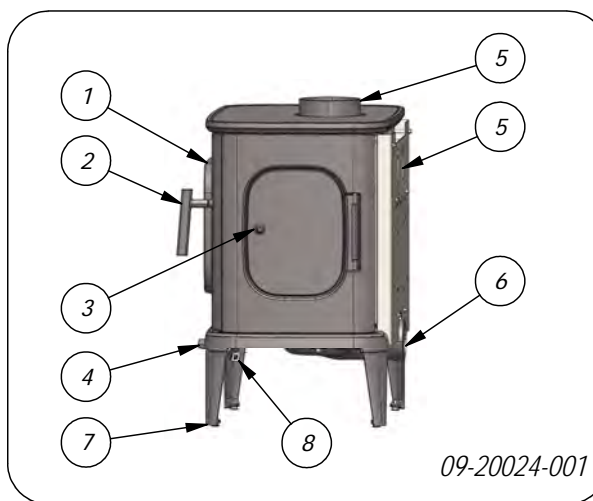

1. Frontdeur
2. Grendel
3. Zijdeur
4. Luchtregelschuif
5. Rookgasaansluiting (achter of boven)
6. Buitenluchtaansluiting
7. Stelvoetje
8. Houder grendel

Kenmerken van het toestel

- ▶ Het toestel kan aan de achterkant of aan de bovenkant op de schoorsteen aangesloten worden.
- ▶ De stookbodem is uitgevoerd met een rillenpatroon. De assen die zich tussen de rillen ophopen zorgen voor een isolatielaag en beschermlaag voor de stookbodem.

Gebruik van de koude hand

U kunt ervoor kiezen om de hendel permanent te bevestigen aan de kachel, of om deze te gebruiken als een afneembare hendel.

A. Permanente bevestiging (zo geleverd op de frontdeur):

- ⚠ Pas op voor brandwonden! Het handvat wordt warm. Gelieve de meegeleverde handschoen te gebruiken bij het openen en sluiten van de kachel. Wij raden het gebruik als koude hand aan, zie hieronder.

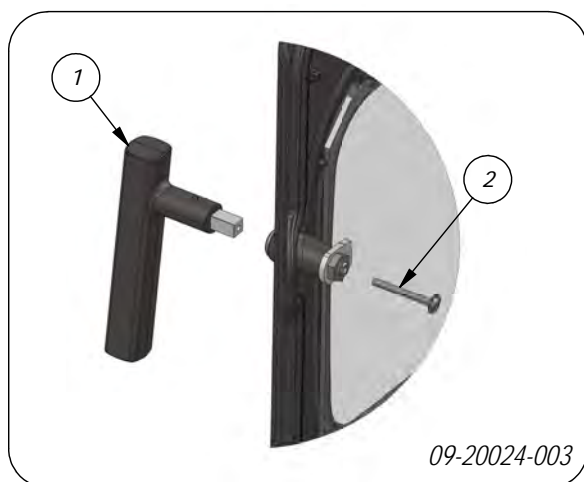

B. Keuze afneembare hendel (zo geleverd op de zijdeur).

U kunt de hendel losschroeven (zie schroef 2 in figuur 09-20024-003). Vervolgens kunt u de hendel afnemen na het openen of sluiten van de deur.

- ⚠ Vergeet niet het gat dat ontstaat in de deur na het uitnemen van de hendel te dichten met een bijgeleverde anti-lek schroefje; (1) in figuur 09-20024-004. Indien u dit niet doet, ontsnapt er schadelijke rook uit het toestel en zal het toestel niet naar behoren functioneren.

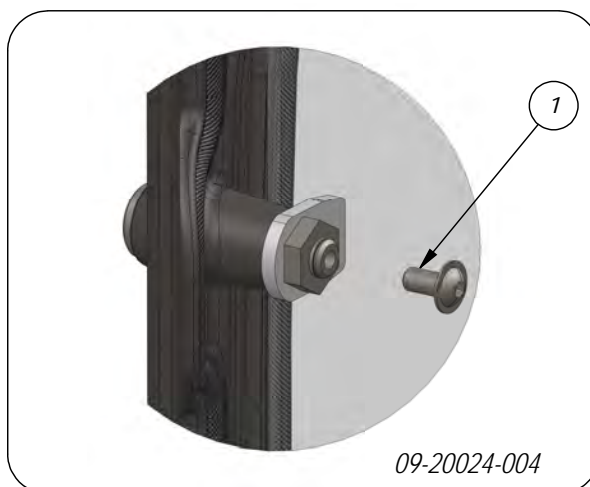
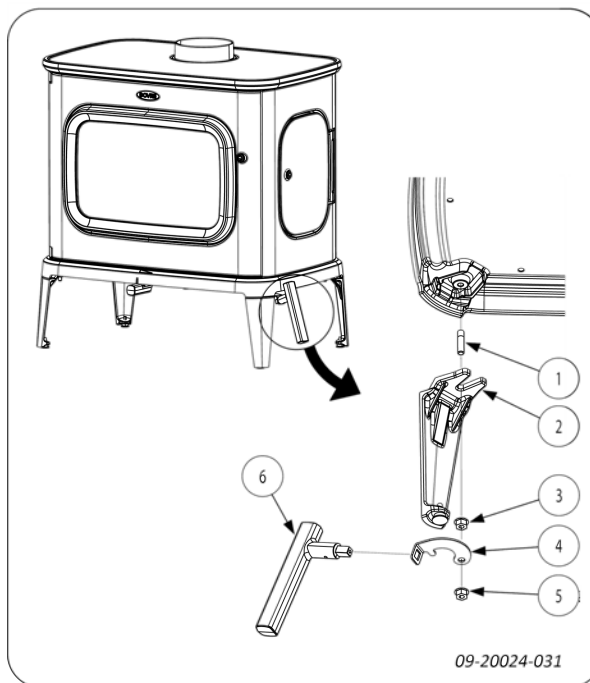

Er is een meegeleverde hendelhouder (4) voorzien bij de kachel. deze kunt u onder een voorpoot bevestigen met behulp van een extra meegeleverde zeskantmoer (5).

Installatiecondities

Algemeen

- ▶ Het toestel moet worden aangesloten op een goed werkende schoorsteen.
- ▶ Voor de aansluitmaten: zie de bijlage "Technische gegevens".
- ▶ Informeer bij de brandweer en/of verzekeringsmaatschappij naar eventuele specifieke vereisten en voorschriften.

Schoorsteen

De schoorsteen is nodig voor:

- ▶ Het afvoeren van de verbrandingsgassen door natuurlijke trek.
 - i** De warme lucht in de schoorsteen is lichter dan de buitenlucht en stijgt daarom.
- ▶ Het aanzuigen van lucht, nodig voor de verbranding van de brandstof in het toestel.

Een niet goed werkende schoorsteen kan tijdens het openen van de deur rookterugslag geven. Schade ontstaan door rookterugslag is uitgesloten van garantie.

- !** Sluit niet meerdere toestellen (bijvoorbeeld ook nog een centrale verwarmingsketel) op dezelfde schoorsteen aan, tenzij lokale of nationale regelgeving hierin voorziet. Zorg in ieder geval bij twee aansluitingen dat het hoogteverschil tussen de aansluitingen minimaal 200 mm bedraagt.

Vraag uw installateur om advies over de schoorsteen. Raadpleeg de Europese norm EN13384 voor een juiste berekening van de schoorsteen.

De schoorsteen moet aan de volgende **voorwaarden** voldoen:

- ▶ De schoorsteen moet gemaakt zijn van vuurvast materiaal, bij voorkeur keramiek of roestvrij staal.
- ▶ De schoorsteen moet luchtdicht en goed gereinigd zijn en voldoende trek garanderen.
 - i** Een trek/onderdruk van 15 - 20 Pa tijdens normale belasting is ideaal.

- ▶ De schoorsteen moet - vertrekkend van de uitgang van het toestel - zo verticaal mogelijk lopen. Richtingsveranderingen en horizontale stukken verstoren de afvoer van verbrandingsgassen en veroorzaken mogelijk roetophoping.
- ▶ De binnenmaten mogen niet te groot zijn, om te voorkomen dat de verbrandingsgassen te sterk afkoelen waardoor de trek minder wordt.
- ▶ De schoorsteen moet bij voorkeur dezelfde diameter hebben als de aansluitkraag.
 - i** Voor de nominale diameter: zie de bijlage "Technische gegevens". Als het rookkanaal goed is geïsoleerd, kan de diameter eventueel wat groter zijn (maximaal tweemaal de sectie van de aansluitkraag).
- ▶ De sectie (oppervlakte) van het rookkanaal moet constant zijn. Verwijdingen en (vooral) vernauwingen verstoren de afvoer van verbrandingsgassen.
- ▶ Bij toepassing van een regenkap/afvoerkap op de schoorsteen: let erop dat de kap niet de uitmonding van de schoorsteen vernauwt en dat de kap niet de afvoer van verbrandingsgassen belemmert.
- ▶ De schoorsteen moet uitmonden in een zone die niet wordt verstoord door omliggende gebouwen, vlakbijstaande bomen of andere hindernissen.
- ▶ Het schoorsteengedeelte buiten de woning moet geïsoleerd zijn.
- ▶ De schoorsteen moet minimaal 4 meter hoog zijn.
- ▶ Als vuistregel geldt: 60 cm boven de nok van het dak.
- ▶ Als de nok van het dak meer dan 3 meter is verwijderd van de schoorsteen: houd de maten aan die in de volgende figuur zijn aangegeven. A = het hoogste punt van het dak binnen een afstand van 3 meter.

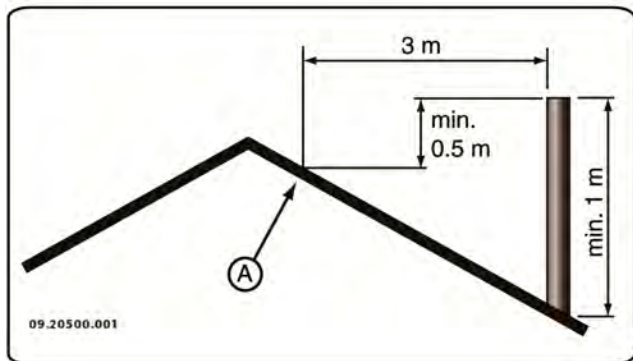

Ventilatie van de ruimte

Voor een goede verbranding heeft het toestel lucht (zuurstof) nodig. Die lucht wordt via regelbare luchtinlaten aangevoerd vanuit de ruimte waar het toestel is geplaatst.

- ⚠ Bij onvoldoende ventilatie vindt onvolledige verbranding plaats, waardoor zich giftige gassen in de ruimte kunnen verspreiden.

Een vuistregel is dat de luchttoevoer $5,5 \text{ cm}^2/\text{kW}$ moet zijn. Extra ventilatie is nodig:

- ▶ Als het toestel in een ruimte staat die goed is geïsoleerd.
- ▶ Als er mechanische ventilatie is, bijvoorbeeld een centraal afzuigstelsysteem of een afzuigkap in een open keuken.

U kunt voor extra ventilatie zorgen door een ventilatierooster in de buitenmuur te laten plaatsen.

Zorg dat andere luchtverbruikende apparaten (zoals een wasdroger, ander verwarmingstoestel of badkamerventilator) een eigen buitenluchtaanvoer hebben, of zijn uitgeschakeld wanneer u het toestel stookt.

Dit toestel bevat ook een buitenluchtaansluiting. Indien mogelijk raden wij aan om deze te gebruiken.

Vloer en wanden

De vloer waarop het toestel wordt geplaatst, moet voldoende draagvermogen hebben. Voor het gewicht van het toestel: zie de bijlage "Technische gegevens".

- ⚠ Bescherm een brandbare vloer door middel van een onbrandbare vloerplaat tegen

warmte-uitstraling. Zie de bijlage "Afstand tot brandbaar materiaal".

- ⚠ Verwijder brandbaar materiaal zoals linoleum, tapijt, enzovoorts onder de onbrandbare vloerplaat.
- ⚠ Zorg voor voldoende afstand tussen het toestel en brandbare materialen zoals houten wanden en meubels.

- ⚠ Ook de aansluitbuis straalt warmte uit. Zorg voor voldoende afstand of afscherming tussen de aansluitbuis en brandbare materialen.

De vuistregel voor een enkelwandige buis is een afstand van driemaal de diameter. Als een bekledingsschelp rond de buis is aangebracht, is een afstand van eenmaal de diameter toelaatbaar.

- ⚠ Een vloerkleed moet minimaal 80 cm van het vuur verwijderd zijn.

- ⚠ Bescherm een brandbare vloer voor de kachel met behulp van een onbrandbare vloerplaat tegen eventueel uitvallende assen. De vloerplaat moet voldoen aan nationale normen.

- ⚠ Voor de afmetingen van de onbrandbare vloerplaat: zie de bijlage "Afstand tot brandbaar materiaal".

- ⚠ Voor verdere eisen in verband met brandveiligheid: zie de bijlage "Afstand tot brandbaar materiaal".

Installatie

Vorbereiding

- ▶ Controleer het toestel onmiddellijk bij ontvangst op (transport)schade en eventuele gebreken.

! Als u (transport)schade of gebreken hebt geconstateerd, neem het toestel dan niet in gebruik en stel de leverancier op de hoogte.

- ▶ Verwijder de demontabele onderdelen (vuurvaste binnenplaten, stookbodem, vuurkorf, ontasingsluik en aslade) uit het toestel voordat u het toestel gaat installeren.

i Door de demontabele onderdelen te verwijderen, kunt u het toestel gemakkelijker verplaatsen en beschadiging voorkomen.

! Let bij het verwijderen van demontabele onderdelen op hun oorspronkelijke positie, om ze later weer op de juiste plaats te kunnen aanbrengen.

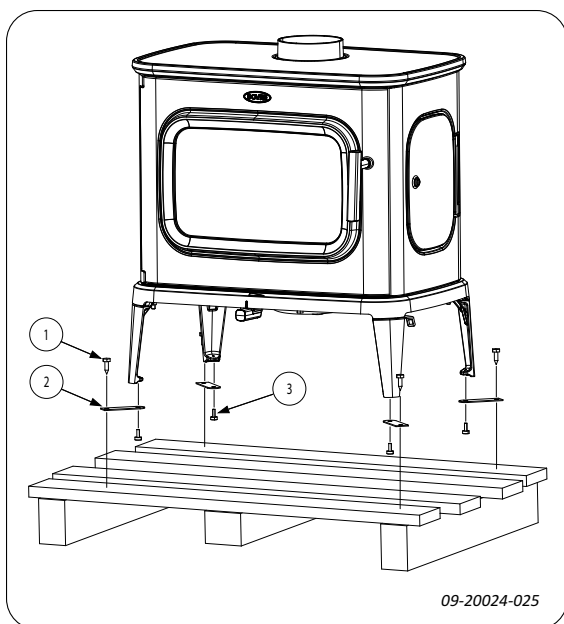

1. Verwijder het toestel van de pallet door de bouten(1) te verwijderen.
2. Verwijder de bevestigingsbeugels (2) door de stelvoeten (3) uit te draaien.
3. Hermonteer de stelvoeten (3).

i Vermiculiet binnenplaten zijn licht van gewicht en bij levering meestal okerkleurig. Zij isoleren de verbrandingskamer zodat de verbranding beter is.

Schoorsteenaansluiting voorbereiden

Bij het aansluiten van het toestel op de schoorsteen hebt u de keuze uit aansluiting aan de bovenkant of aan de achterzijde. Zie de paragrafen "Aansluiten op de achterkant" en "Aansluiten op de bovenkant".

Aansluiten op de achterzijde

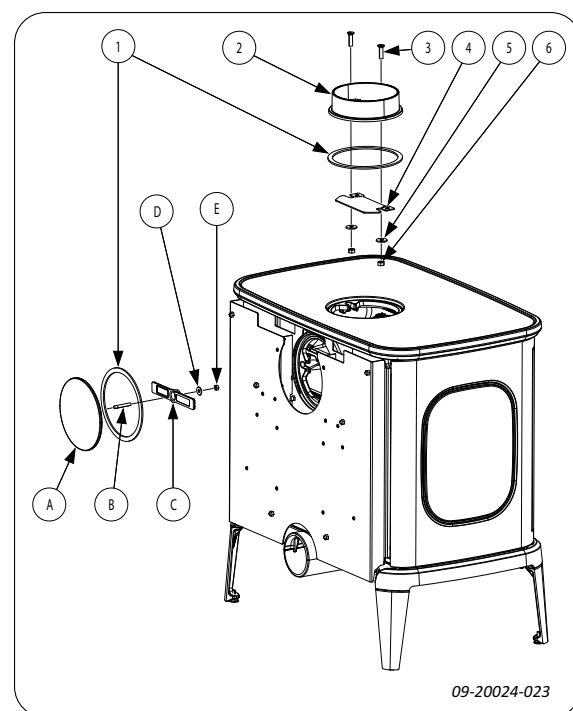

1. Verwijder de aansluitkraag (2) en remplaatje (4) van de bovenzijde van het toestel.
2. Verwijder het afsluitdeksel (A) uit achterzijde van het toestel, nadat je de breekplaat in het hitteschild hebt verwijderd.

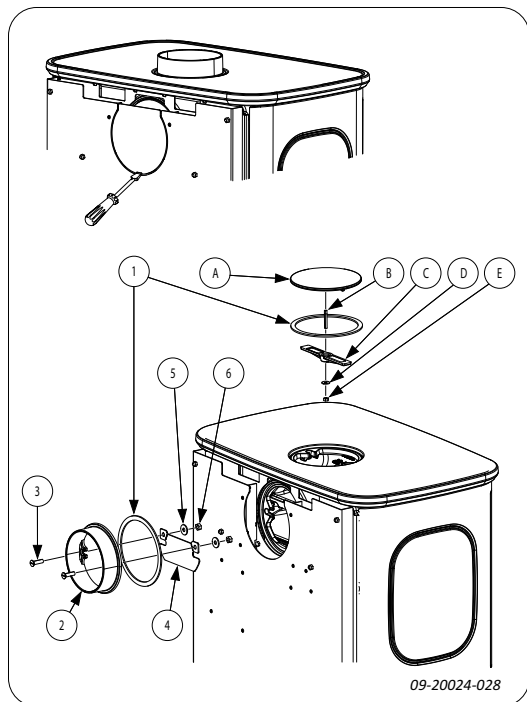

3. Monteer de aansluitkraag (2) en het remplaatje (4) met de bevestigingsmaterialen (3,5,6) op de achterwand.
4. Monteer het afsluitdeksel (A) met bevestigingsmaterialen (B,C,D,E) in de topplaat.
5. Zorg ervoor dat het afdichtingsmateriaal (1) steeds goed geplaatst is.

Aansluiten op de bovenzijde

Het toestel wordt standaard geleverd met de aansluitkraag gemonteerd voor een aansluiting aan de bovenzijde, zie volgende afbeelding.

Bij levering is de aansluiting op de achterkant gesloten. U hoeft dus geen afsluitdeksel op de achterkant aan te brengen.

-  Vanwege de afstand tot de (brandbare) wand, mag de afschermplaat in het rugschild niet worden verwijderd.

Buitenluchtaansluiting

Als het toestel wordt geplaatst in een ruimte die onvoldoende is geventileerd, kunt u de aansluitset voor het aanvoeren van buitenlucht op het toestel aansluiten. De luchtaanvoerbuis heeft een diameter van 100 mm. Bij toepassing van een gladde buis mag deze buis maximaal 12 meter lang zijn. Bij gebruik van hulpstukken zoals bochten moet u per

hulpstuk de maximale lengte (12 meter) met 1 meter verminderen.

Zorg ervoor dat de toevoer van de verbrandingslucht afsluitbaar is, zodat deze bij niet gebruik afgesloten kan worden, dit ter voorkoming van toevoer van vochtige lucht.

Plaatsen en aansluiten

1. Zet het toestel op de juiste plaats, vlak en waterpas. Het toestel is uitgevoerd met stelvoetjes die al op het toestel zijn gemonteerd of worden bijgeleverd. Gebruik deze stelvoetjes zodat het toestel perfect waterpas kan worden gesteld. Indien het toestel op een gladde ondergrond staat kunnen de vier anti-slip pads onder de stelvoeten worden geplaatst om verschuiven van het toestel te voorkomen, zie volgende afbeelding.

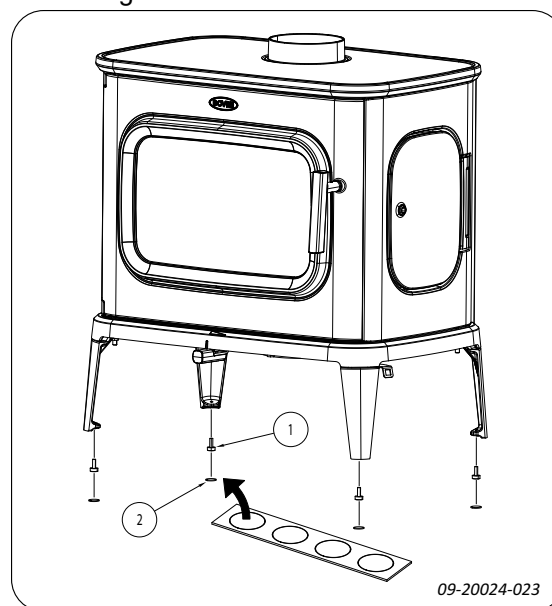

2. Sluit het toestel hermetisch aan op de schoorsteen.
 3. Plaats alle gedemonteerde onderdelen op de juiste plaats terug in het toestel.
-  Laat het toestel nooit branden zonder de vuurvaste binnenplaten.

Het toestel is nu klaar voor gebruik.

Gebruik

Eerste gebruik

Wanneer u het toestel voor het eerst gebruikt, stook het dan enkele uren flink door. Hierdoor zal de hittebestendige lak uitharden. Hierbij kan wel wat rook en geurhinder ontstaan. Zet eventueel in de ruimte waar het toestel staat de ramen en deuren even open.

Brandstof

Dit toestel is alleen geschikt voor het stoken van natuurlijk hout; gezaagd en gekloofd en voldoende droog.

Gebruik geen andere brandstoffen, want die kunnen leiden tot ernstige schade aan het toestel.

De volgende brandstoffen mag u niet gebruiken omdat zij het milieu vervuilen, en omdat zij het toestel en de schoorsteen sterk vervuilen waardoor schoorsteenbrand kan ontstaan:

- ▶ Behandeld hout, zoals sloophout, geverfd hout, geïmpregneerd hout, verduurzaamd hout, multiplex en spaanplaat.
- ▶ Kunststof, oud papier en huishoudelijk afval.

Hout

- ▶ Gebruik bij voorkeur hard loofhout zoals eik, beuk, berk en fruitbomenhout. Dit hout brandt langzaam met rustige vlammen. Naaldhout bevat meer hars, brandt sneller en geeft meer vonken.
- ▶ Gebruik gedroogd hout met een vochtpercentage van maximaal 20%. Hiervoor moet het hout minstens 2 jaar zijn gedroogd.
- ▶ Zaag het hout op maat en klief het als het nog vers is. Vers hout kliëft gemakkelijker en gekloven hout droogt beter. Bewaar het hout onder een afdek waar de wind vrij spel heeft.
- ▶ Gebruik geen nat hout. Nat hout geeft geen warmte omdat alle energie gaat zitten in het verdampen van vocht. Dit geeft veel rook en roet-aanslag op de deur van het toestel en in de schoorsteen. De waterdamp condenseert in het toestel en kan langs naden uit het toestel lekken en zwarte vlekken op de vloer geven. De waterdamp kan ook in de schoorsteen condenseren en creosoot vormen. Creosoot is zeer brandbaar en kan schoorsteenbrand veroorzaken.

Aanmaken

U kunt controleren of de schoorsteen voldoende trek heeft door boven de vlamplaat een prop krantenpapier aan te steken. Bij een koude schoorsteen is er vaak onvoldoende trek in de schoorsteen en kan er rook in de kamer komen. Door het toestel op de hier beschreven manier aan te maken, voorkomt u dit probleem.

1. Stapel twee lagen middelgrote houtblokken naast elkaar op de stookbodem.
2. Stapel bovenop de houtblokken twee à drie lagen aanmaakhoutjes kruislings op elkaar.
3. Leg een aanmaakblokje tussen de aanmaakhoutjes en steek het aanmaakblokje aan volgens de instructies op de verpakking.

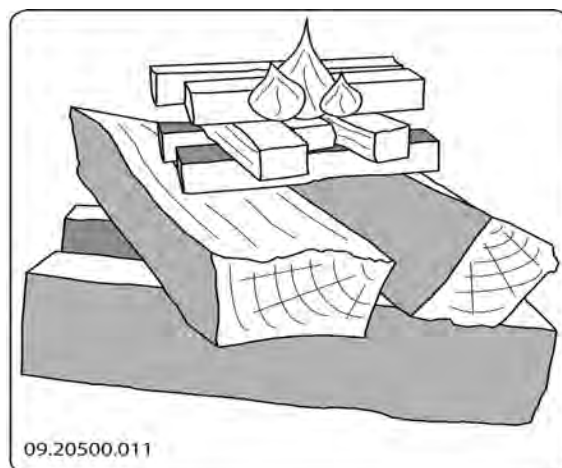

4. Sluit de deur van het toestel en zet de luchtschuif (zie 1 in onderstaande figuur) helemaal open. Open is uiterst links (zie teken 2 in onderstaande figuur). Een merkteken op de bodemplaat geeft de ideale maximum positie aan.
5. Laat het aanmaakvuur flink doorbranden totdat het een gloeiend houtskoolbed is geworden. Hierna kunt u een volgende vulling doen en het toestel gaan regelen; zie de paragraaf "Stoken met hout".



Stoken met hout

Nadat u de instructies voor het aanmaken hebt gevolgd:

1. Open langzaam de deur van het toestel.
2. Verdeel het houtschoolbed gelijkmatig over de stookvloer.
3. Stapel enkele houtblokken op het houtschoolbed.

Losse stapeling

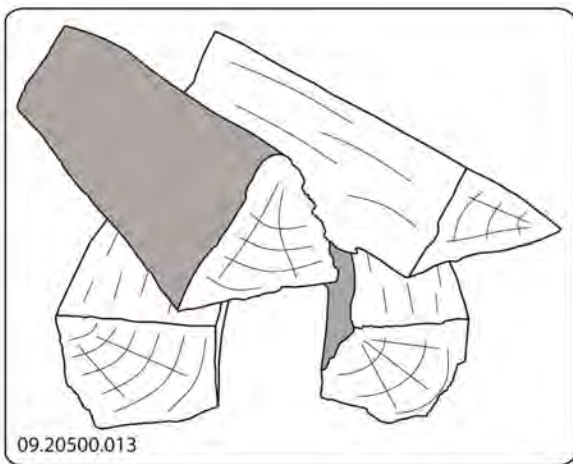

Bij een losse stapeling verbrandt het hout vlug omdat de zuurstof elk stuk hout gemakkelijk kan bereiken. Gebruik een losse stapeling als u kort wilt stoken.

Compacte stapeling



Bij een compacte stapeling verbrandt het hout langzamer omdat de zuurstof maar enkele stukken hout kan bereiken. Gebruik een compacte stapeling als u langer wilt stoken.

4. Sluit de deur van het toestel.
5. Regel het vuur met de luchtschuif onder de deur.

⚠ Maximale hoeveelheid hout per vulling van 45 minuten: 2,3 kg.

⚠ Vermijd sterke rookontwikkeling bv. net na het vullen. Bij plotselinge ontsteking van deze gassen kunnen er hevige drukgolven /knallen ontstaan. Zet de luchtregeling op maximum positie of zet de vuldeur desnoods even op een kier.

Regeling verbrandingslucht

Het toestel heeft diverse voorzieningen voor de luchtregeling; zie volgende figuur.

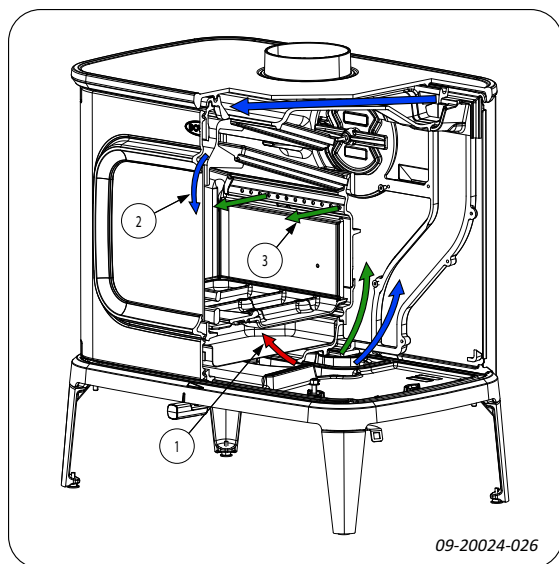

Het toestel heeft één luchtschuif die zowel de primaire lucht als de secundaire lucht regelt. Als de luchtschuif in uiterst linkse positie staat, is de primaire en secundaire luchtinlaat open. Naarmate de luchtschuif verder naar rechts wordt verplaatst sluit de primaire luchtinlaat en daarna de secundaire luchtinlaat. Als de luchtschuif geheel in de rechtse positie staat, blijft een kleine luchtopening open om de naverbranding onder de vlamplaat te verzorgen.

Adviezen



Stook nooit met open deur.



Stook het toestel regelmatig flink door.

Als u langdurig op lage stand stookt, kan zich in de schoorsteen een afzetting vormen van teer en creosoot. Teer en creosoot zijn zeer brandbaar. Als de afzetting van deze stoffen te groot wordt, kan bij een plotselinge hoge temperatuur een schoorsteenbrand ontstaan. Door regelmatig flink doorstoken, verdwijnen eventuele afzettingen van teer en creosoot. Daarnaast kan zich bij te laag stoken teer afzetten op de ruit en deur van het toestel. Bij een milde buitentemperatuur is het dus beter om het toestel een paar uur intens te laten branden, dan lange tijd laag te stoken.

- ▶ Regel de luchttoevoer met de luchtschuif.



De luchtinlaat belucht niet alleen het vuur maar ook het glas, zodat het glas niet snel vervuilt.

- ▶ Zet de primaire luchtinlaat tijdelijk open als de luchttoevoer via de secundaire luchtinlaat onvoldoende is of als u het vuur wilt aanwakkeren.
- ▶ Regelmatig een kleine hoeveelheid houtblokken bijvullen is beter dan veel houtblokken tegelijk.

Doven van het vuur

Vul geen brandstof bij en laat de kachel gewoon uitgaan. Als een vuur wordt getemperd door de luchttoevoer te verminderen, komen schadelijke stoffen vrij. Laat daarom het vuur vanzelf uitbranden. Houd toezicht op het vuur totdat het goed is gedoofd. Als het vuur volledig is gedoofd kunnen alle luchtschuiven worden gesloten.

Ontassen

Na het stoken van hout blijft een relatief kleine hoeveelheid as over. Dit asbed is een goede isolator voor de stookbodem en geeft een betere verbranding. Laat daarom gerust een dun laagje as op de stookbodem liggen.

De luchttoevoer door de stookbodem mag echter niet worden belemmerd en er mag zich geen as ophopen achter een binnenplaat. Verwijder daarom regelmatig de overtollige as.

1. Open de deur van het toestel.
2. Gebruik het trekschepje (1) om het ontassingsluik (3) in de stookbodem te openen: zie volgende figuur.
3. Schuif de overtollige as met het trekschepje door het ontassingsluik in de aslade (2) eronder.
4. Sluit het ontassingsluikje.
5. Verwijder de aslade met behulp van de bijgeleverde handschoen en leeg de aslade.
6. Plaats de aslade terug en sluit de deur van het toestel.

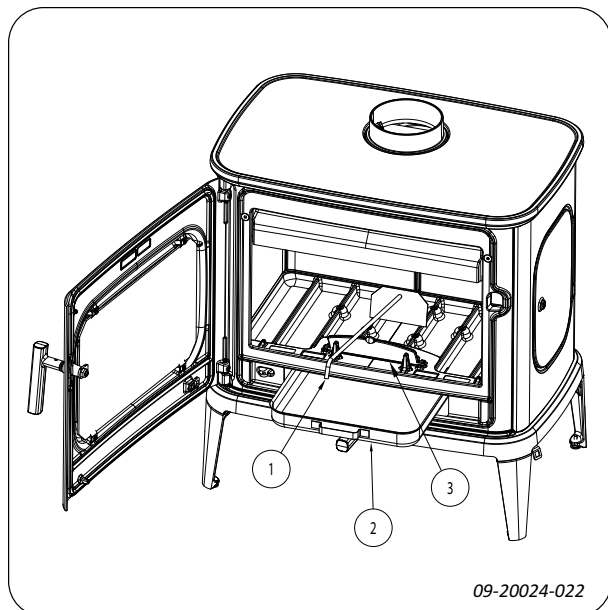

Nevel en mist

Nevel en mist belemmeren de afvoer van rookgassen door de schoorsteen. Rook kan neerslaan en stankoverlast geven. Als het niet echt nodig is, kunt u bij nevel en mist beter niet stoken.

Eventuele problemen

Raadpleeg de bijlage "Diagnoseschema" om eventuele problemen bij het gebruik van het toestel op te lossen.

Onderhoud

Volg de onderhoudsinstructies in dit hoofdstuk om het toestel in goede staat te houden.

Schoorsteen

In veel landen bent u wettelijk verplicht de schoorsteen te laten controleren en onderhouden.

- ▶ Aan het begin van het stookseizoen: laat de schoorsteen vegen door een erkend schoorsteenveger.
- ▶ Tijdens het stookseizoen en nadat de schoorsteen lange tijd niet is gebruikt: laat de schoorsteen controleren op roet.

Schoonmaken en ander regelmatig onderhoud

 Maak het toestel niet schoon wanneer het nog warm is.

- ▶ Maak de buitenkant van het toestel schoon met een droge niet pluizende doek.

Na afloop van het stookseizoen kunt u de binnenkant van het toestel goed schoonmaken:

- ▶ Verwijder eventueel eerst de binnenplaten.
- ▶ Maak eventueel de luchtaanvoerkanalen schoon.

Binnenplaten controleren

De binnenplaten zijn verbruiksonderdelen die aan slijtage onderhevig zijn. Controleer de binnenplaten regelmatig en vervang ze indien nodig.

- ▶ Zie het hoofdstuk "Vermiculietstenen in het toestel plaatsen" voor instructies voor het verwijderen en aanbrengen van binnenplaten.

 Laat het toestel nooit branden zonder de binnenplaten.

Frontglas schoonmaken

Goed schoongemaakt glas (Frontglas in de deur) neemt minder snel vuil op. Ga als volgt te werk:

1. Verwijder stof en loszittend roet met een droge doek.

2. Maak het glas schoon met kachelruitenreiniger:
 - a. Breng kachelruitenreiniger aan op een keukenspons, wrijf het gehele glasoppervlak in en laat even inwerken.
 - b. Verwijder het vuil met een vochtige doek of keukenpapier.
3. Maak het glas nogmaals schoon met een gewoon glasreinigingsproduct.
4. Wrijf het glas schoon met een droge doek of keukenpapier.

- ▶ Gebruik geen schurende of bijtende producten om het glas schoon te maken.
- ▶ Gebruik schoonmaakhandschoenen om uw handen te beschermen.

 Als het glas van het toestel is gebroken of gebarsten, moet dit glas worden vervangen voordat u het toestel opnieuw in gebruik neemt.

 Voorkom dat kachelruitenreiniger tussen het glas en de deur loopt.

- ▶ Controleer het toestel op luchtlekken. Kit eventuele kieren dicht met kachelkit.

 Laat de kit goed uitharden voordat u het toestel aanmaakt, anders blaast het vocht in de kit op en ontstaat opnieuw een lek.

Onderhoud kachel

Smeren

Hoewel gietijzer enigszins zelfsmerend is, moet u bewegende delen toch regelmatig smeren.

- ▶ Smeer de bewegende delen (zoals geleidersystemen, scharnierpennen, grendels en luchtschuiven) met hittevast vet dat verkrijgbaar is bij de vakhandel.

Lakbeschadigingen bijwerken

Kleine lakbeschadigingen kunt u bijwerken met een spuitbus speciale hittebestendige lak die verkrijgbaar is bij uw leverancier.

 Zorg dat de kachel niet wordt overbelast. Bij overbelasting wordt de oppervlaktetemperatuur extreem hoog en kan er blijvende schade ontstaan.

Afdichting controleren

- ▶ Controleer of het afdichtingskoord van de deur nog goed afsluit. Afdichtkoord verslijt en moet tijdig worden vervangen.

Vermiculietstenen in en uit het toestel plaatsen

⚠ De nummers staan aan de achterzijde en zijn niet meer zichtbaar na inbrengen van de vermiculiet. Volg de volgende stappen voor het plaatsen van de vermiculietstenen in het toestel. Het uitnemen van de vermiculietstenen gebeurt in omgekeerde volgorde.

Volgorde inbrengen vermiculietstenen:

Vermiculiet zijwand R onder 03.77702.000

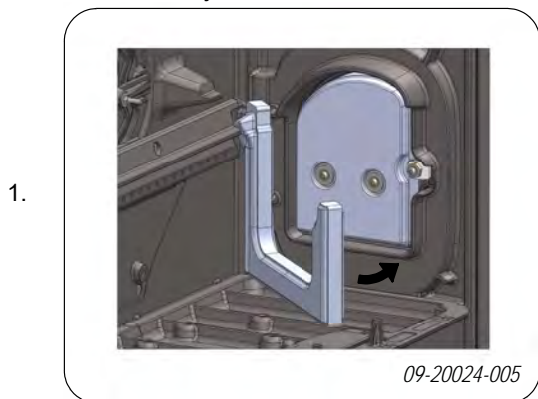

Vermiculiet zijwand R boven 03.77711.000

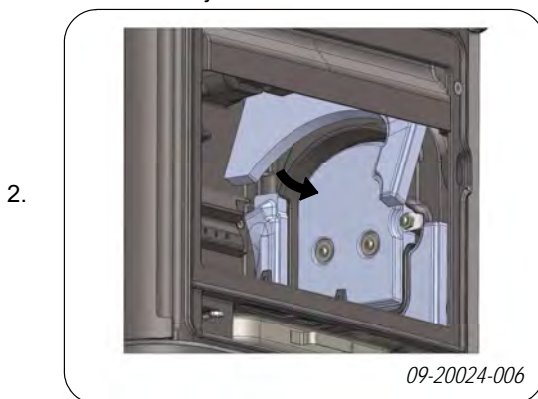

Vermiculiet achterwand R 03.77700.000

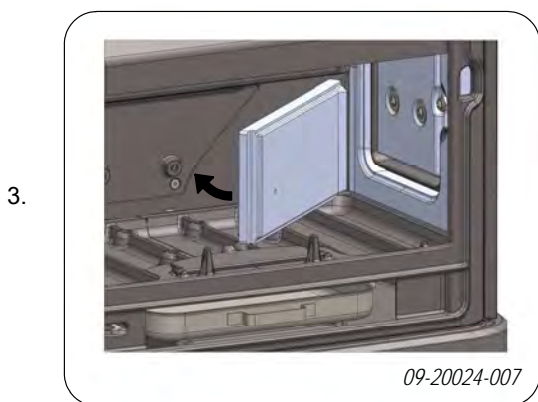

Vermiculiet achterwand L 03.77701.000

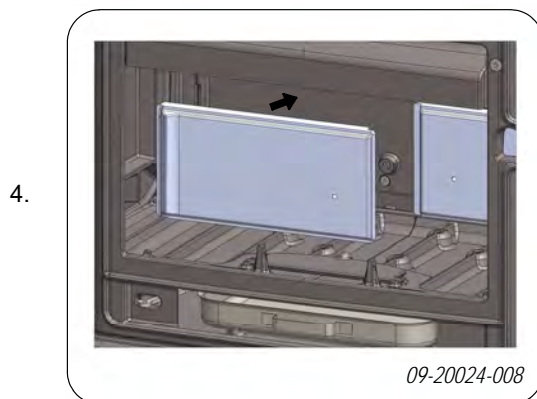

Vermiculiet zijwand L onder 03.77703.000

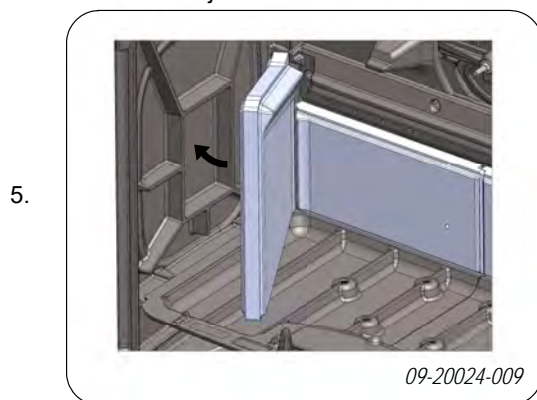

Vermiculiet zijwand L boven 03.77712.000



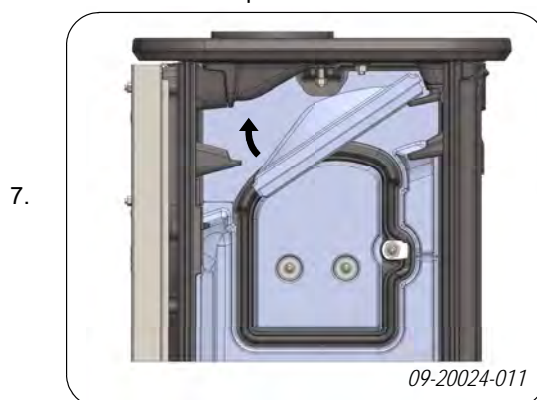

Vermiculiet Vlamplaat R boven 03.77713.000

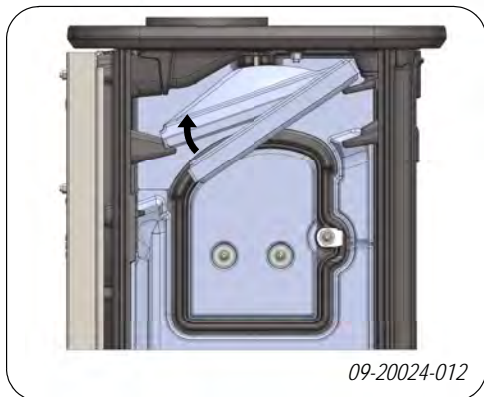

Vermiculiet Vlamplaat L boven 03.77714.000

8.



 Let op dat de vlamplaten op de juiste oplegvlakken steunen:



Vermiculiet Vlamplaat R onder 03.77704.000

9.

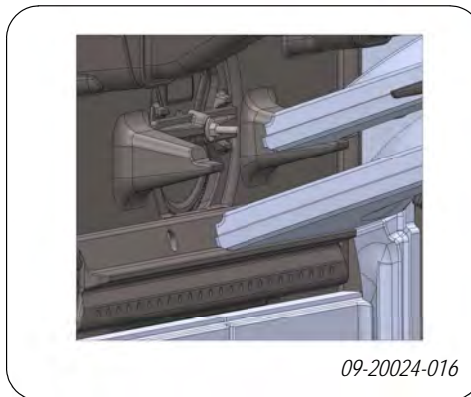

Vermiculiet Vlamplaat L onder 03.77705.000

10.



Vermiculiet vuldeur 03.77708.000

11.

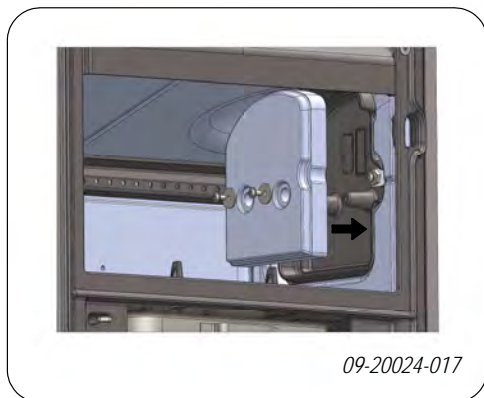

Wisselstukken

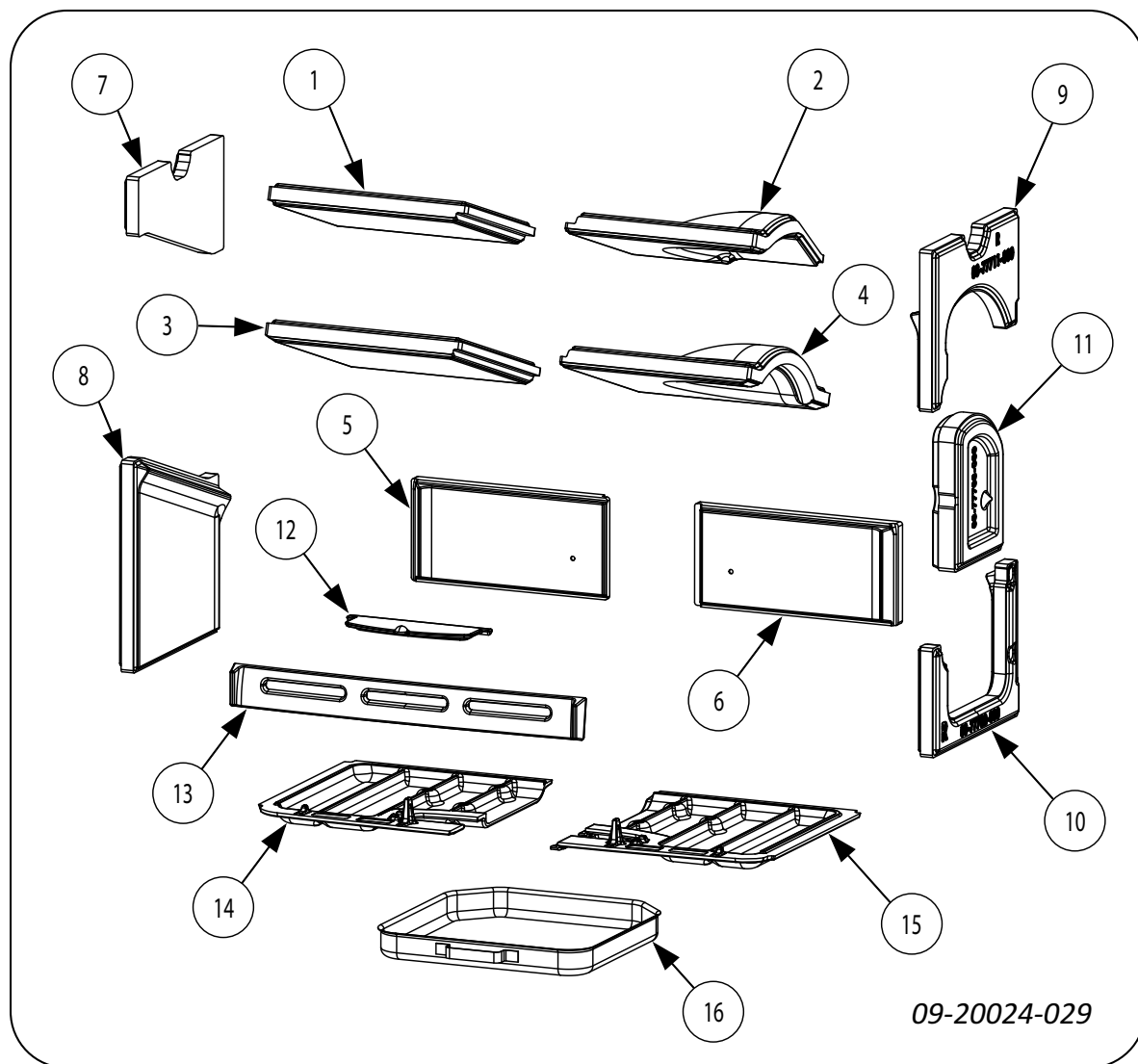

09-20024-029

1.	03.77714	Vermiculiet vlamplaat links boven	9.	03.77711	Vermiculiet zijwand rechts boven
2.	03.77713	Vermiculiet vlamplaat rechts boven	10.	03.77702	Vermiculiet zijwand rechts onder
3.	03.77705	Vermiculiet vlamplaat links onder	11.	03.77708	Vermiculiet vulzijdeur
4.	03.77704	Vermiculiet vlamplaat rechts onder	12.	03.05407	Asluik
5.	03.77701	Vermiculiet achterwand links	13.	03.77486	Vuurkorf
6.	03.77700	Vermiculiet achterwand rechts	14.	03.66592	Stookbodem links
7.	03.77712	Vermiculiet zijwand links boven	15.	03.66591	Stookbodem rechts
8.	03.77703	Vermiculiet zijwand links onder	16.	03.05215	Aslade

Bijlage 1: Technische gegevens

Technische gegevens volgens EU 305/2011 (bouwproducten); EU2015/1185 (ecodesign) en EU2015/1186 (labelling).

Model		SAGA301		
Type (EN-16510-1)		BE		
Schoorsteenaansluiting (Ø)		150	mm	
Schoorsteen aanduiding Tclass		T400G		
Maximum belasting schouw		120	kg	
Gewicht		200	kg	
Afmetingen (mm)		720x740x535		
Voorkeursbrandstof		Hout		
Kenmerk brandstof, max. lengte hout		45	cm	
Beschermende isolatie (inbouw)		-	mm	SILCA
Elektrische aansluiting		-	V	
Afstand tot onbrandbaar materiaal		100	mm	
Veiligheidsafstanden	Voorkant	1000	mm	
	Achterkant	300	mm	
	Zijkant	500	mm	
	Onderkant	N/A	mm	
	Bovenkant	750	mm	
	Straling onderkant	400	mm	
	Straling zijkant	500	mm	
Emissies		Nominaal	Deelbelasting	
Vermogen		10,5		kW
CO-emissie (13% O ₂)		742		mg/Nm ³
NO _x -emissie (13% O ₂)		113		mg/Nm ³
OGC-emissie (13% O ₂)		46		mg/Nm ³
PM-emissie (13% O ₂)		22,5		mg/Nm ³
Rendement		79		%
Rookgastemperatuur		295		°C
Minimum trek		12		Pa
Massadebiet van rookgassen		10		g/s
Elektriciteitsverbruik		0		kW
Seizoensgebonden energie-efficiëntie		69	%	
Energie-efficiëntie-index		104,55		
Energie-efficiëntie klasse		A		

Bijlage 2: Afmetingen

SAGA 301

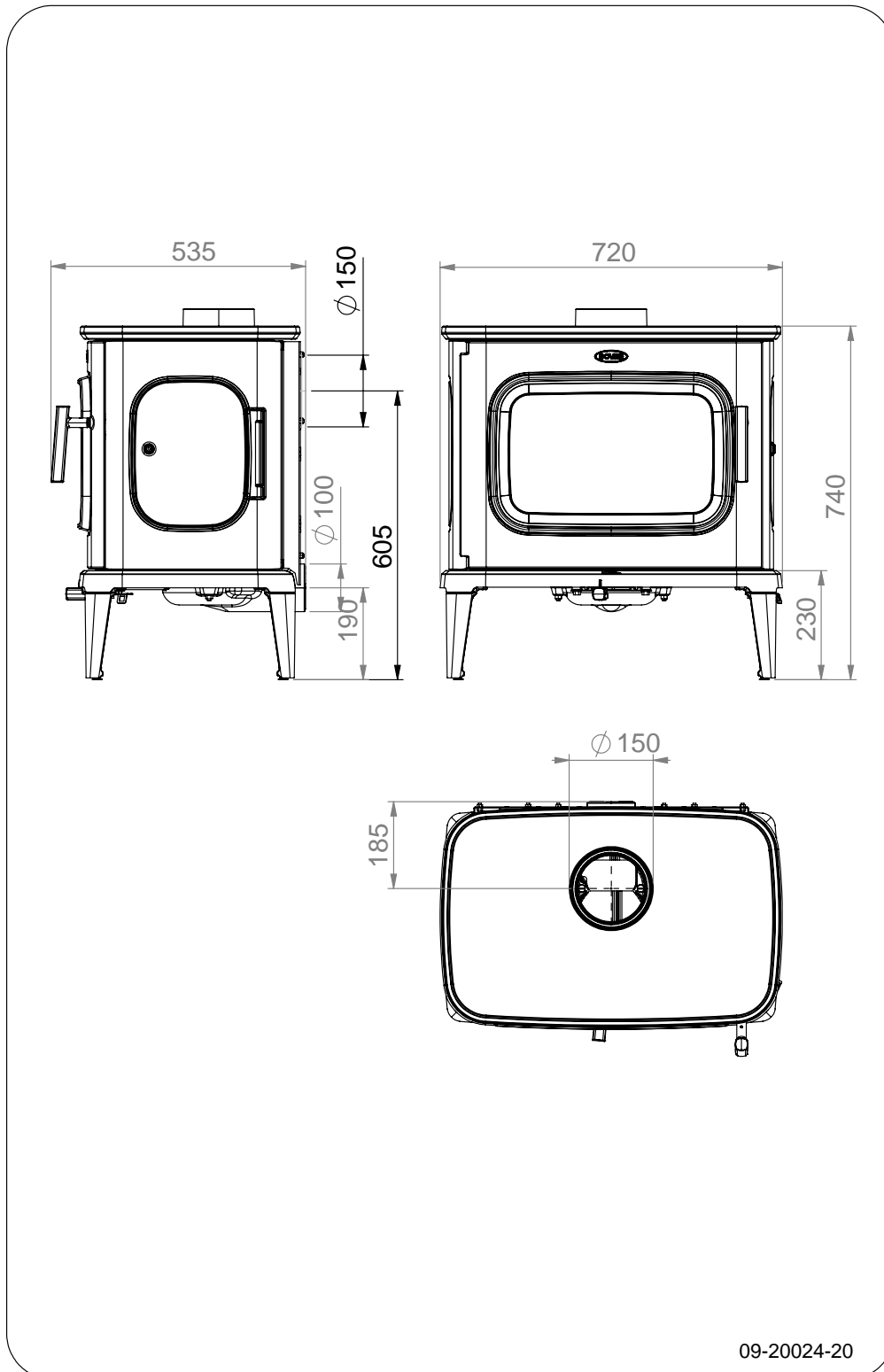

Bijlage 3: Afstand tot brandbaar materiaal

SAGA 301- Minimale afstanden in millimeters

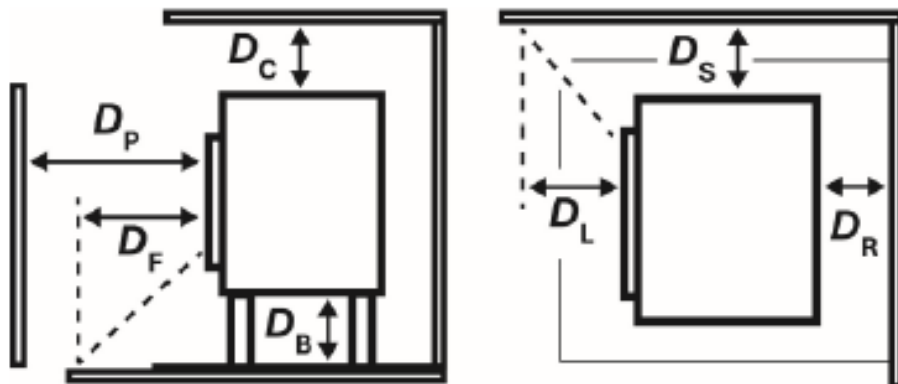

Voorkant (D_p)	1000	mm
Achterkant (D_r)	300	mm
Zijkant (D_s)	500	mm
Onderkant (D_b)	N/A	mm
Bovenkant (D_c)	750	mm
Straling onderkant (D_f)	400	mm
Straling zijkant (D_l)	500	mm

SAGA 301 - Afmetingen onbrandbare vloerplaat

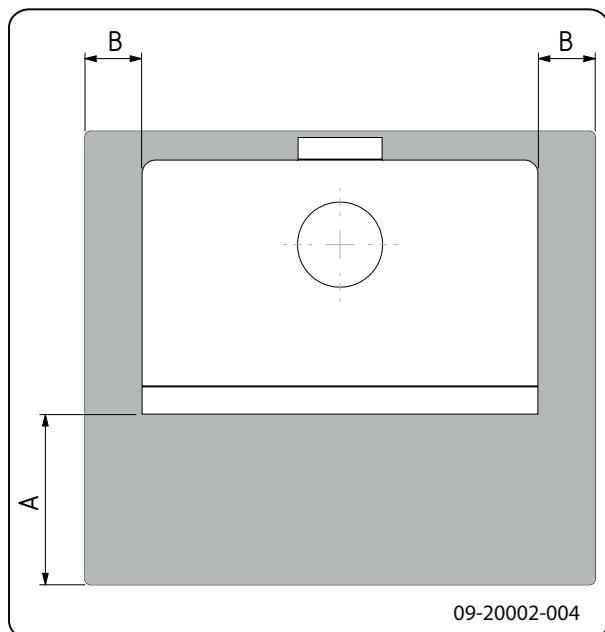

Minimale afmetingen onbrandbare vloerplaat

	A (mm)	B (mm)
Din 18891	500	300
Duitsland	500	300
Finland	400	100
Noorwegen	300	100

Bijlage 4: Diagnoseschema

					Probleem	
●					Hout wil niet doorbranden	
	●				Geeft onvoldoende warmte	
		●			Rookterugslag tijdens het bijvullen	
			●		Toestel brandt te hevig, niet goed regelbaar	
				●	Aanslag op het glas	
					mogelijke oorzaak	mogelijke oplossing
●	●	●		●	Onvoldoende trek	Een koude schoorsteen creëert vaak onvoldoende trek. Volg de instructies voor het aanmaken in het hoofdstuk "Gebruik"; open een raam.
●	●	●		●	Hout te vochtig	Gebruik hout met maximaal 20% vocht.
●	●	●		●	Afmetingen hout te groot	Gebruik kleine stukjes aanmaakhout. Gebruik gekloven houtblokken met een omtrek van maximaal 30 cm.
●	●	●	●	●	Stapeling hout niet correct	Stapel het hout zodanig dat er voldoende lucht tussen de houtblokken kan stromen (losse stapeling, zie "Stoken met hout").
●	●	●		●	Werking van de schoorsteen onvoldoende	Controleer of de schoorsteen aan de voorwaarden voldoet: minimaal 4 meter hoog, juiste diameter, goed geïsoleerd, gladde binnenzijde, niet te veel bochten, geen obstructies in de schoorsteen (vogelnest, te veel roetafzetting), hermetisch dicht (geen kieren).
●	●	●		●	Uitmondning van de schoorsteen niet correct	Voldoende hoog boven het dakvlak, geen obstructies in de nabijheid.
●	●	●	●	●	Instelling van de luchtinlaten niet correct	Open de luchtinlaten volledig.
●	●	●		●	Aansluiting van het toestel met de schoorsteen niet correct	Aansluiting moet hermetisch dicht zijn.
●	●	●		●	Onderdruk in de ruimte waar het toestel is geplaatst	Zet afzuigsystemen uit.
●	●	●		●	Onvoldoende toevoer van verse lucht	Zorg voor voldoende luchttoevoer, maak desnoods gebruik van de buitenluchtaansluiting.
●	●	●		●	Ongunstige weersomstandigheden? Inversie (omgekeerde luchtstroom in de schoorsteen door hoge buitentemperatuur), extreme windsnelheden	Bij inversie is gebruik van het toestel af te raden. Plaats desnoods een trekkende kap op de schoorsteen.
		●			Tocht in de woonkamer	Voorkom tocht in de woonkamer; plaats het toestel niet in de nabijheid van een deur of verwarmingsluchtkanalen.
				●	Vlammen raken het glas	Zorg dat het hout niet te dicht tegen het glas ligt. Schuif de primaire luchtinlaat verder dicht.
			●		Toestel lekt lucht	Controleer de afdichtingen van de deur en de naden van het toestel.

Index

A	
Aanmaakhout	24
Aanmaakvuur	12
Aansluiten	
achterkant	10-11
afmetingen	21
bovenzijde	11
Aansteken	12
Afdichtingskoord van deur	16
Afmetingen	21
Afwerklaag, onderhoud	16
As verwijderen	14
B	
Beluchting van het vuur	14
Bijvullen van brandstof	14
rookterugslag	24
Binnenplaten	
onderhoud	15
vermiculite	10
waarschuwing	11
Brandbaar materiaal	
afstand tot	22
Brandstof	
benodigde hoeveelheid	15
bijvullen	13-14
geschikte	12
hout	12
ongeschikte	12
Brandveiligheid	
afstand tot brandbaar materiaal	22
meubels	9
vloer	9
wanden	9
Buitenluchtaanvoer	
aansluiting op	11
C	
Creosoot	14
D	
Deur	
afdichtingskoord	16
Draagvermogen van vloer	9
Drogen van hout	12

E	
Emaille	
onderhoud	16
G	
Geschikte brandstof	12
Gewicht	20
Glas	
aanslag	24
schoonmaken	15
H	
Hout	12
bewaren	12
drogen	12
geschikte soort	12
nat	12
wil niet doorbranden	24
Houtblokken stapelen	13
K	
Kachelruitenreiniger	15
Kap op de schoorsteen	8
Kieren in toestel	16
L	
Lak	12
Luchtlek	16
Luchtregeling	14
Luchtoevoer regelen	14
M	
Mist, niet stoken	15
Muren	
brandveiligheid	9
N	
Naaldhout	12
Nat hout	12
Nevel, niet stoken	15
Nominaal vermogen	15, 20
O	
Onderhoud	
afdichting	16
binnenplaten	15
emaille	16
glas schoonmaken	15

schoorsteen	15
smeren	16
toestel schoonmaken	15
Ongeschikte brandstof	12
Ontassen	14
Opslag van hout	12

P

Plaatsen	
afmetingen	21
Problemen oplossen	15, 24

R

Rendement	5, 20
Rook	
bij eerste gebruik	12
Rookgas	
massedebiet	20
temperatuur	5
Rookterugslag	8, 24
Ruiten	
aanslag	24
schoonmaken	15

S

Schoonmaken	
glas	15
toestel	15
Schoorsteen	
aansluitdiameter	20
aansluiting op	11
hoogte	8
onderhoud	15
voorwaarden	8
Schoorsteenbrand voorkomen	14
Schoorsteenkap	8
Smeren	16
Stof-emissie	20
Stoken	13
brandstof bijvullen	13-14
onvoldoende warmte	15, 24
toestel brandt te hevig	24
toestel niet goed regelbaar	24

T

Teer	14
Temperatuur	20

Temperatuurstijging	
meetsectie	20
Trek	20

U

Uitgaan van vuur	14
------------------------	----

V

Vegen van schoorsteen	15
Ventilatie	9
vuistregel	9
Ventilatioerooster	9
Verbrandingsluchtregeling	14
Vermiculite	
vuurvast	10
Verwijderen	
as	14
Vet voor smering	16
Vloeren	
brandveiligheid	9
draagvermogen	9
Vloerkleed	9
Vulhoogte van toestel	13
Vuur	
aanmaken	12
doven	14
Vuurvaste binnenplaten	
waarschuwing	11

W

Waarschuwing	
binnenplaten	11
brandbare materialen	6
deur belasten	6
glas gebroken of gebarsten	6, 16
heet oppervlak	6
kachelruitreiniger	16
schoorsteenbrand	6, 12, 14
ventilatie	6, 9
verzekeringsvoorwaarden	8
voorschriften	6
vuurvaste binnenplaten	11
Wanden	
brandveiligheid	9
Warmte, onvoldoende	15, 24
Weersomstandigheden, niet stoken	15
Wisselstukken	19

Table of contents

Introduction	3
Performance declaration	4
Safety	6
Product description	6
Features of the appliance	6
Using the cold hand	7
Installation requirements	8
General	8
Flue	8
Room ventilation	9
Floor and walls	9
Installation	10
Preparation	10
Preparing the connection to the flue	10
Outside air connection	11
Installing and connecting	11
Use	11
First use	11
Fuel	12
Lighting	12
Burning wood	12
Controlling combustion air	13
Extinguishing the fire	14
Removing ash	14
Fog and mist	14
Resolving problems	14
Maintenance	15
Flue	15
Cleaning and other regular maintenance	15
Placing and removing vermiculite stones in the appliance	16
Spare parts	19
Appendix 1: Technical data	20
Appendix 2: Dimensions	21
Appendix 3: Distance from combustible material	22
Appendix 4: Diagnosis diagram	24
Index	25

Introduction

Dear user,

By purchasing this heating appliance from DOVRE you have selected a quality product. This product is part of a new generation of energy-efficient and environmentally friendly heating appliances. These appliances make optimum use of convection heat as well as radiant heat.

- ▶ Your DOVRE appliance has been manufactured with state-of-the-art production equipment. In the unlikely event of a malfunction, you can always rely on DOVRE for support and service.
- ▶ The appliance should not be modified; please always use original parts.
- ▶ The appliance is intended for use in a living room. It must be hermetically connected to a properly working flue.
- ▶ We advise you have the appliance installed by an authorised and competent installer.
- ▶ DOVRE cannot be held liable for any problems or damage resulting from incorrect installation.
- ▶ Observe the following safety regulations when installing and using the appliance.

In this manual, you can read how the DOVRE heating appliance can be installed, used and maintained safely. Should you require additional information or technical data, or should you experience an installation problem, please first contact your supplier.

© 2025 DOVRE NV

Performance declaration

In accordance with construction products regulation 305/2011 nr. 063-CPR-2025

1. Unique identification code of the product type:

SAGA 301

2. Type, batch or serial number or other form of identification for the construction product, as prescribed in article 11, subsection 4:

Unique serial number.

3. Intended use for the construction product, in accordance with the applicable harmonised technical specification, as specified by the producer:

Stove for solid fuel without production of warm water in accordance with EN 16510.

4. Name, registered trade name or registered trademark and contact address of the producer, as prescribed in article 11, subsection 5:

Dovre N.V. Nijverheidsstraat 18 2381 Weelde Belgium.

5. If applicable, name and contact address for the authorised individual whose mandate covers the tasks specified in article 12, subsection 2:

-

6. The system or systems for the assessment and verification of the performance durability of the construction product, specified in appendix V:

System 3.

7. If the performance declaration refers to a construction product that is subject to a harmonised standard:

The appointed agency GAS.BE, registered under number 2013, has performed a type test under system 3 and has issued test report no. 2025-0067.

8. If the performance declaration concerns a construction product for which a European technical assessment is issued:

-

9. Declared performance:

The harmonised norm		EN16510-1:2022, EN16510-2-1:2022		
Maximum load chimney		120	kg	
Chimney designation Tclass		T400G		
Safety distances	Front	1000	mm	
	Rear	300	mm	
	Side	500	mm	
	Bottom	N/A	mm	
	Ceiling	750	mm	
	Floor radiation area	400	mm	
	Side radiation area	500	mm	
Protective isolation (insert)		-	mm	SILCA
Emissions		Nominal	Part-load	
CO-emission (13% O ₂)		742		mg/Nm ³
NO _x -emission (13% O ₂)		113		mg/Nm ³
OGC-emission (13% O ₂)		46		mg/Nm ³
PM-emission (13% O ₂)		22,5		mg/Nm ³
Flue gas temperature		295		°C
Minimum draught		12		Pa
Mass flow of flue gasses		10		g/s
Output		10,5		kW
Efficiency		79		%
Electrical consumption		0		kW
Seasonal efficiency		69	%	
Energy-efficiency-index		104,55		
Energy-efficiency-class		A		

10. The performance of the product described in points 1 and 2 conform with the performance reported in point 9.

This performance declaration is supplied under the exclusive responsibility of the producer specified in point 4:

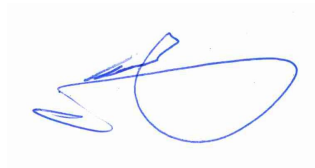

12/11/2025 Weelde

Tom Gehem
CEO

Due to continuous product improvement, the supplied appliance specifications may vary from the description in this brochure without prior notice having been given.

DOVRE N.V.













Nijverheidsstraat 18 Tel : +32 (0) 14 65 91 91



B-2381 Weelde

Belgium

Email : info@dovre.be

Safety

-  Please note: All safety regulations must be complied with strictly.
-  Please read carefully the instructions supplied with the appliance for installation, use and maintenance before using the appliance.
-  The appliance must be installed in accordance with the legislation and requirements applicable in your country.
-  All local regulations and the regulations relating to national and European standards must be observed when installing the appliance.
-  The appliance should preferably be installed by an authorised installer. Installers will be aware of the applicable regulations and requirements.
-  The appliance is designed for heating purposes. All surfaces, including the glass and connecting tube, can become very hot (over 100°C)! When operating, use a so-called 'cold hand' or an oven glove.
-  Ensure that the appliance is adequately guarded if young children, disabled people, the elderly or animals are present in the vicinity.
-  Safety distances from flammable materials must be strictly adhered to.
-  Do not place any curtains, clothes, laundry or other combustible materials on or near the appliance.
-  When in use, do not use flammable or explosive substances in the vicinity of the appliance.
-  Avoid chimney fires by having the chimney swept regularly. Never burn wood with the door open.
-  In the event of a chimney fire: close all the appliance's air inlets and alert the fire service.
-  If the glass in the appliance is broken or cracked, it must be replaced before the stove is used again.

-  Do not exert force on the door, do not allow children to pull on the opened door, never stand or sit on the opened door and do not place heavy objects on the door.
-  Ensure that there is adequate ventilation in the room in which the appliance is installed. If ventilation is insufficient, combustion will be incomplete, which may lead toxic gases to spread through the room. See the chapter 'Installation requirements' for more information on ventilation.

Product description

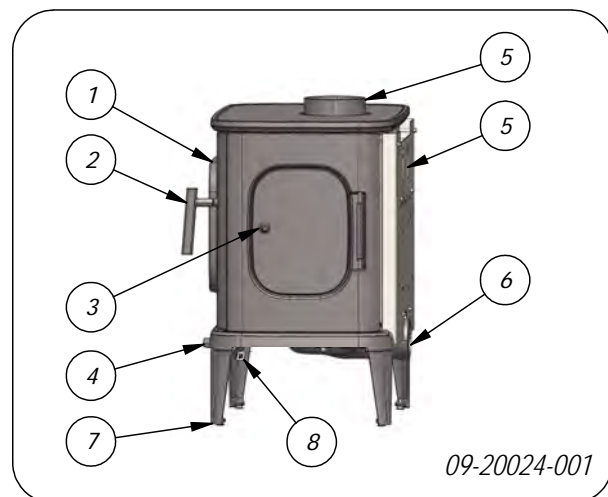

1. Front door
2. Latch
3. Side door
4. Air control scraper
5. Smoke gas connection (rear or top)
6. Outside air connection
7. Adjustable foot
8. Door latch

Features of the appliance

- ▶ The appliance can be connected to the chimney via the rear or top.
- ▶ The stove base is grooved. The ashes that accumulate between the grooves provide an insulating and protective layer for the stove base.

Using the cold hand

You can opt for attaching the handle to the stove permanently or to use it as a removable handle.

A. Permanent fixture (as supplied on the front door):

-  **Caution, do not get burned! The handle gets hot. Use the glove supplied when you open and close the stove. We recommend the use of a cold hand (see below).**

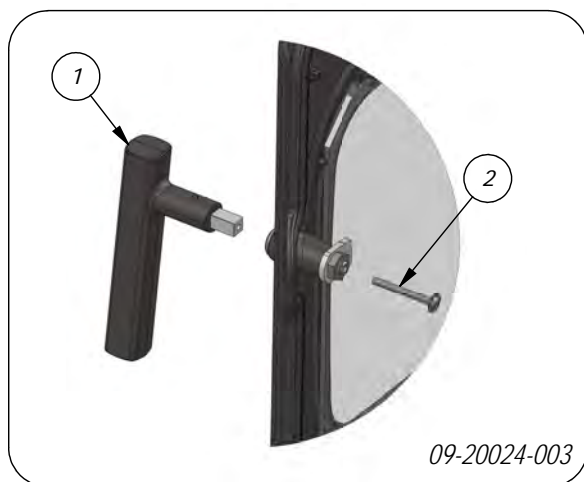

B. Use the detachable handle (as supplied on the side door).

You can unscrew the handle (see screw 2 in figure 09-20024-003). Next, you can detach the handle after opening or closing the door.

-  **Do not forget to close the gap in the door that is created when you remove the handle. For this, use the supplied anti-leak screw; (1) in figure 09-20024-004. If you do not close the gap, hazardous smoke escapes from the appliance, and the appliance will not function properly.**

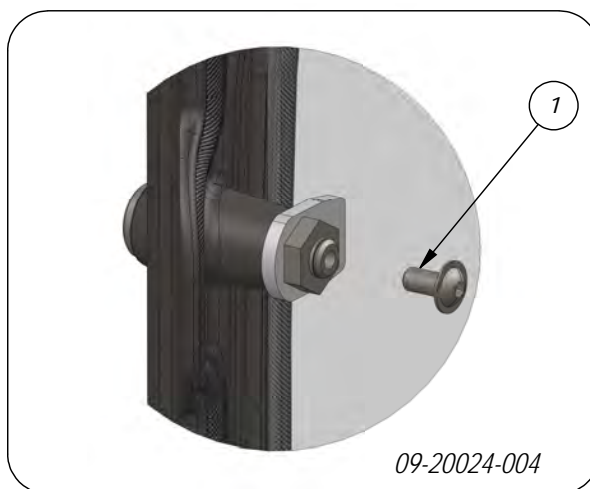
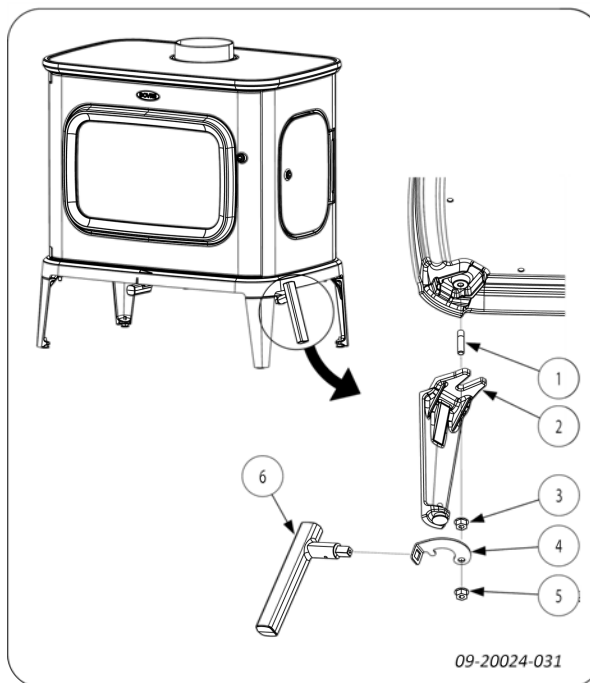

The stove comes with a handle holder (4). You can attach it under one of the front legs with the help of the supplied hexagonal nut (5).

Installation requirements

General

- ▶ The appliance must be connected tightly to a well-functioning flue.
- ▶ For connection measurements: see 'Technical data' appendix.
- ▶ Ask the fire service and/or your insurance company about any specific requirements and regulations.

Flue

The flue is needed for:

- ▶ Removal of combustion gases via natural draught.
 - i** As the warm air in the flue or chimney is lighter than the outside air, it rises.
- ▶ Air intake, needed for the combustion of fuel in the appliance.

A poorly functioning flue or chimney can cause smoke to escape into the room when the door is opened. Damage caused by smoke emissions into the room is not covered by the warranty.

- !** Do not connect multiple appliances (such as a boiler for central heating) to the same flue, unless local or national regulations allow this. In the event of two connections ensure that the difference in height between the connections is no less than 200 mm.

Ask your installer for advice regarding the flue. Refer to the European norm EN13384 for a correct calculation for the flue.

The flue must satisfy the following **requirements**:

- ▶ The flue or chimney must be made of fire-resistant material, preferably ceramics or stainless steel.
- ▶ The flue or chimney must be airtight and well cleaned and guarantee sufficient draught.

- i** A draught/vacuum of 15 - 20 Pa during normal operation is ideal.

- ▶ Starting from the flue spigot, the flue must run as vertically as possible. Changes in direction and horizontal pieces disrupt the outward flow of combustion gases and may cause soot deposits.
- ▶ To prevent combustion gases from cooling down too much, which reduces the draught, ensure that the interior diameter is not too big.
- ▶ The flue or chimney should ideally have the same diameter as the connection collar.

- i** For nominal diameter: see 'Technical data' appendix. If the smoke channel is well insulated, the diameter may be slightly bigger (up to 2x the section of the connection collar).

- ▶ The section (area) of the smoke channel must be constant. Wider segments and (in particular) narrower segments disrupt the outward flow of combustion gases.
- ▶ In fitting a cover plate/exhaust cap to the flue: make sure that the cover does not restrict the flue outlet and that the cap does not impede the outward flow of combustion gases.
- ▶ The flue must end in a zone that is not affected by surrounding buildings, trees or other obstacles.
- ▶ The flue outside the house must be insulated.
- ▶ The flue should be at least 4 metres high.
- ▶ As a rule of thumb: 60 cm above the ridge of the roof.
- ▶ If the ridge of the roof is more than 3 metres from the flue: use the measurements given in the following figure. A = the highest point of the roof within a distance of 3 metres.

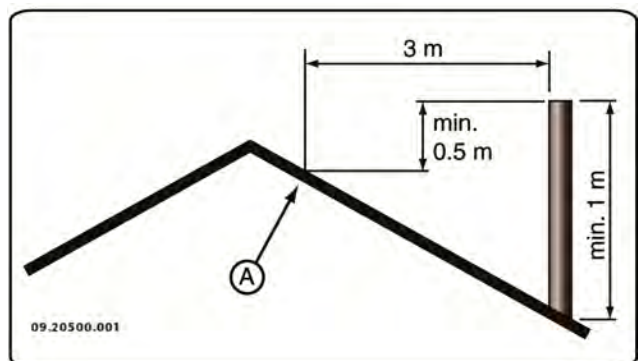

Room ventilation

For good combustion, the appliance needs air (oxygen). This air is supplied via adjustable air inlets from the area in which the appliance is installed.

-  If ventilation is insufficient, combustion will be incomplete, which may lead toxic gases to spread through the room.

As a rule of thumb, the air supply should be 5.5 cm²/kW. Extra ventilation is needed when:

- ▶ The appliance is in a well-insulated area.
- ▶ There is mechanical ventilation, for example a central extraction system or an extraction hood in an open kitchen.





You can provide extra ventilation by having a ventilation louvre fitted on the outside wall.

Make sure that other air consuming appliances (such as tumble-driers, other heating appliances or a bathroom fan) have their own supply of outside air, or are switched off when you use the appliance.





This appliance also has a connection to outside air. We recommend that you use it where this is possible.

Floor and walls

The floor on which the appliance is placed must have sufficient bearing capacity. The weight of the appliance is given in the appendix "Technical Data appendix".

-  Protect flammable flooring from heat radiation by means of a fireproof protective plate. See the appendix "Distance from combustible material".
-  Remove combustible material such as linoleum, carpets/rugs and similar materials below the fireproof protective plate.
-  Keep sufficient distance between the appliance and combustible materials such as wooden walls and furniture.
-  The connecting tube also radiates heat. Ensure that there is sufficient distance or a shield between the connecting tube and combustible material.
The rule of thumb for a single-walled tube is a

distance of 3x the diameter. If a lining shell is fitted around the tube, a distance of 1x the diameter is permissible.

-  Carpets and rugs must be at least 80 cm away from the fire.
-  Use a fireproof floor plate to protect a flammable floor from any ash that may fall in front of the stove. The floor plate must comply with national standards.
-  For the dimensions of the fireproof protective plate: see the appendix "Distance from combustible material".
-  For further requirements with respect to fire safety, see the appendix "Distance from combustible material".

Installation

Preparation

- ▶ Please check the appliance for damage caused during transport or any damage or defects immediately after delivery.
- ⚠ If you detect transport damage or any other damage or defects, do not use the appliance and notify the supplier.
- ▶ Remove the removable parts (fire-resistant inner plates, fire compartment, fire basket, ash removal port and ash pan) from the appliance before you start installing the appliance.

i By removing removable parts, it is easier to move the appliance and to avoid damage.

⚠ Note the location of the removable parts, so that you can re-position the parts in the correct place later on.

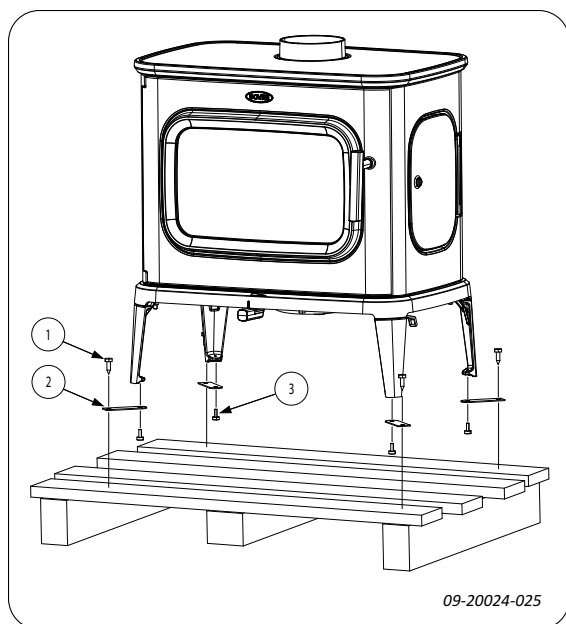

1. Remove the appliance from the pallet by removing the bolts (1).
2. Remove the mounting brackets (2) by turning the adjustable feet (3) out.
3. Reassemble the adjustable feet (3).

i Vermiculite inner plates are light and tend to be ochrous in colour on delivery. They insulate the combustion chamber to boost combustion.

Preparing the connection to the flue

When connecting the appliance to the flue you have the choice of connecting via either the top or the rear. See the paragraphs "Connecting to the rear" and "Connecting to the top".

Connecting to the rear

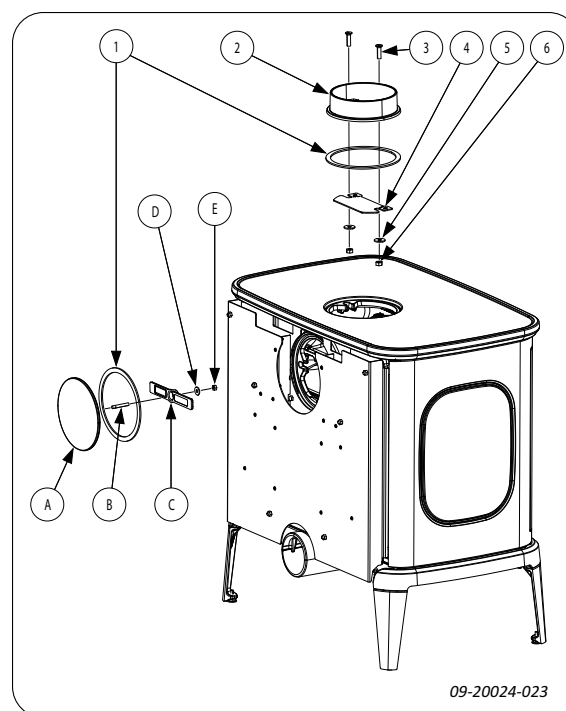

1. Remove the connection collar (2) and baffle plate (4) from the top of the appliance.
2. Remove the cover (A) from the rear of the appliance after you have removed the rupture disc in the heat shield.

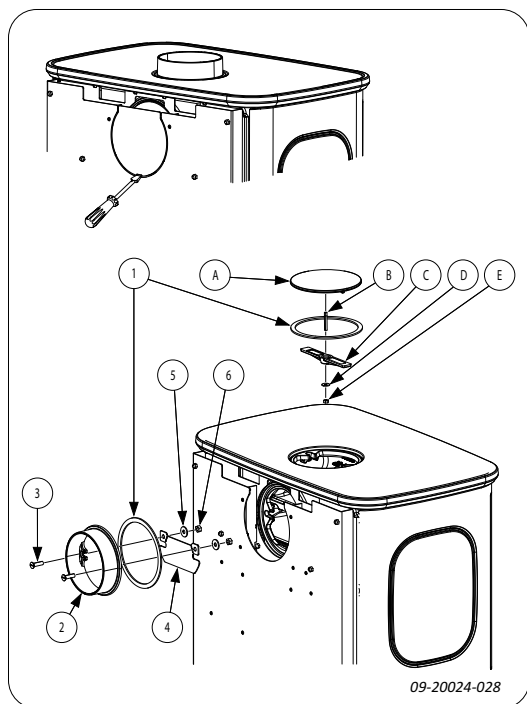

3. Fit the connection collar (2) and the baffle plate (4) to the back wall using the mounting materials supplied (3,5,6).
4. Fit the cover (A) to the top plate using mounting materials (B,C,D,E).
5. Ensure that the sealing material (1) is always correctly positioned.

Connecting to the top

As standard, the appliance is delivered with the connection collar fitted for a connection at the top, see following figure.

On delivery, the connection at the rear is closed, so that a back cover does not need to be installed.

-  Because of the distance to the (combustible) wall, the protection plate may not be removed in the back shield.

Outside air connection

If the appliance is placed in a room with insufficient ventilation, you can connect the connection set to the appliance for the supply of outside air. The air intake pipe is 100 mm in diameter. If using a straight pipe, this pipe may be up to 12 metres long. When using attachments such as bends, reduce the maximum length (12 metres) by 1 metre per attachment. Make sure that you can shut off the combustion air

supply when not in use to prevent the influx of moist air.

Installing and connecting

1. Position the appliance in the correct place, and make sure it is level. The appliance is designed with adjustable feet, which may already be mounted on the appliance or be included. Use these adjustable feet so that the appliance can be placed perfectly level. If the appliance is to be placed on a smooth floor, the four anti-slip pads can be placed beneath the adjustable feet to prevent the appliance from moving, see next image.

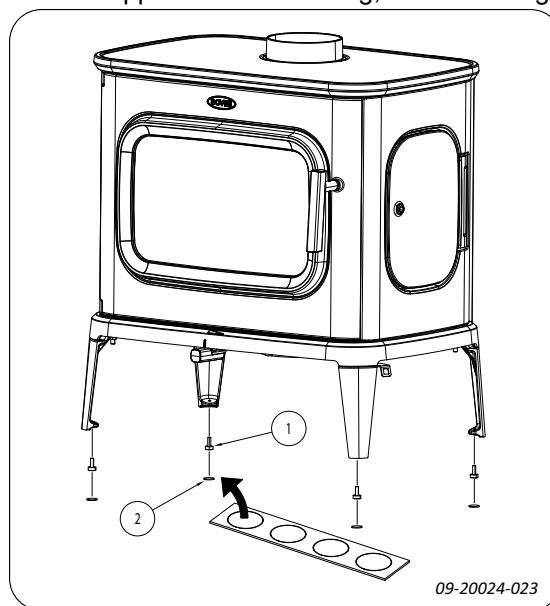

2. Connect the appliance to the flue hermetically.
3. Re-position all removed parts in the correct places in the appliance.

-  Never use the appliance without the fire-resistant inner plates.

The appliance is now ready for use.

Use

First use

When you use the appliance for the first time, make an intense fire and keep it going for a good few hours. This will cure the heat-resistant paint finish. This may result in some smoke and odours. You could open windows and doors for a while in the area in which the appliance is located.

Fuel

This appliance is only suitable for burning natural wood, namely sawn and chopped wood that is sufficiently dry.

Do not use other fuels, as they can cause serious damage to the appliance.

The following fuels may not be used as they pollute the environment, and because they heavily pollute the appliance and flue, which may lead to a chimney fire:

- ▶ Treated wood, such as scrap wood, painted wood, impregnated wood, preserved wood, plywood and chipboard.
- ▶ Plastics, scrap paper and domestic waste.

Wood

- ▶ Hardwood, such as oak, beech, birch and fruit tree wood is the ideal fuel for your stove. This type of wood burns slowly with calm flames. Softwood contains more resins, burns faster and sparks more.
- ▶ Use seasoned wood that contains no more than 20% moisture. The wood should have been seasoned for at least 2 years.
- ▶ Saw the wood to size and split it while it is still fresh. Fresh wood is easier to split, and split wood dries more easily. Store the wood under a roof where the wind has free access.
- ▶ Do not use damp wood. Damp logs do not produce heat as all the energy is used in the evaporation of moisture. This will result in a lot of smoke and soot deposits on the appliance door and in the flue. The water vapour will condense in the appliance and can leak away through chinks in the stove, causing black stains on the floor. It may also condense in the chimney and form creosote. Creosote is a highly flammable compound and may cause a chimney fire.

Lighting

You can check whether the flue has sufficient draught by lighting a ball of paper above the baffle plate. A cold flue often has insufficient draught and consequently, some smoke may escape into the room instead of up the chimney. You can avoid this problem by lighting the fire as described below.

1. Stack two layers of medium-sized logs next to each other on the fire compartment.
2. Stack two to three layers of kindling crosswise on top of the logs.
3. Place a firelighter between the bottom layer of kindling and light the firelighter according to the instructions on the packaging.

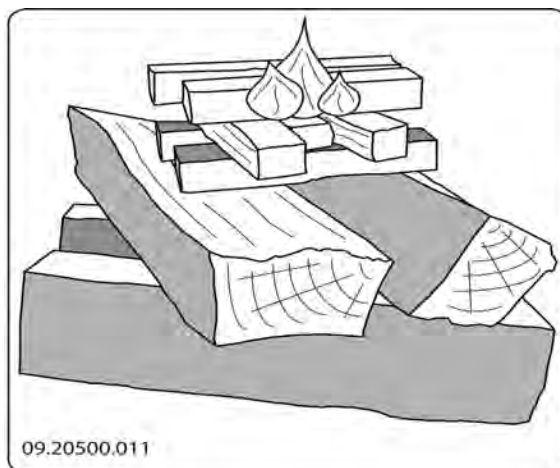

4. Close the appliance door and open the air slider (see 1 in the figure below) in the door completely (see drawing 2 in the figure below). A mark on the bottom plate indicates the ideal maximum position.
5. Allow the fire to develop into a good blaze until there is a glowing bed of charcoal. You can then add fuel and adjust the appliance; see the chapter 'Stoking with wood'.



Burning wood

After you have followed the instructions for lighting:

1. Slowly open the door of the appliance.
2. Spread the charcoal evenly across the bottom of the stove base.
3. Stack a few logs on the charcoal.

Open stacking

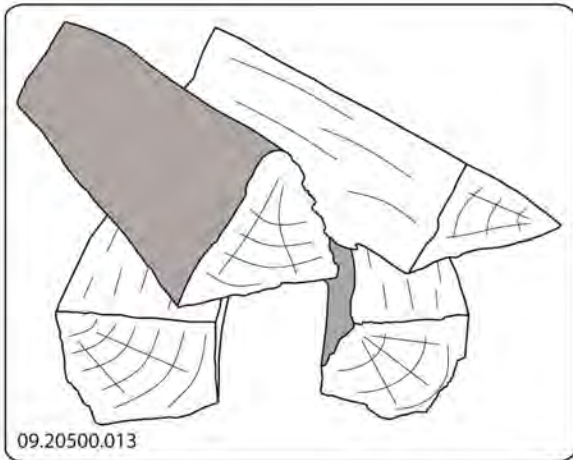

If the logs are stacked openly, the wood will burn quickly as the oxygen can reach each log easily. If you want to use the stove for a short while, make an open stack.

Compact stacking

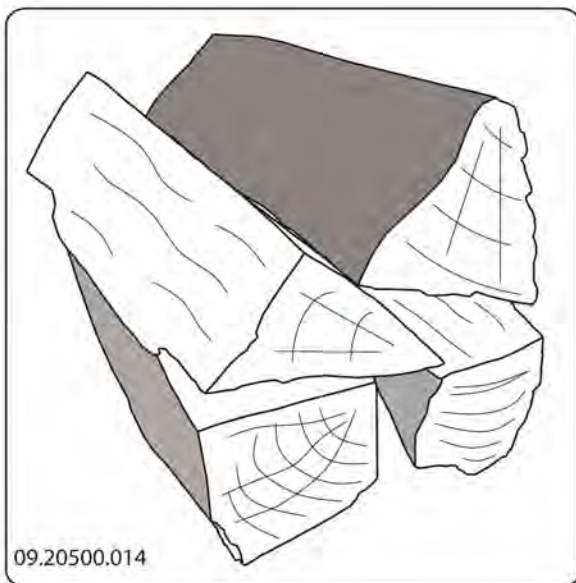

If the logs are stacked tightly, the wood will burn more slowly as the oxygen can only reach some logs easily. If you want to burn wood for a longer period, make a compact stack.

4. Close the door of the appliance.
5. Control the fire using the air slider under the door.

 Maximum amount of wood you can add for 45 minutes: 2,3 kg.

 Avoid excessive smoke development e.g. just after filling. Intense pressure waves/popping can occur when these gases are suddenly ignited. Set the air control to maximum position or leave the stove door open slightly for a while.

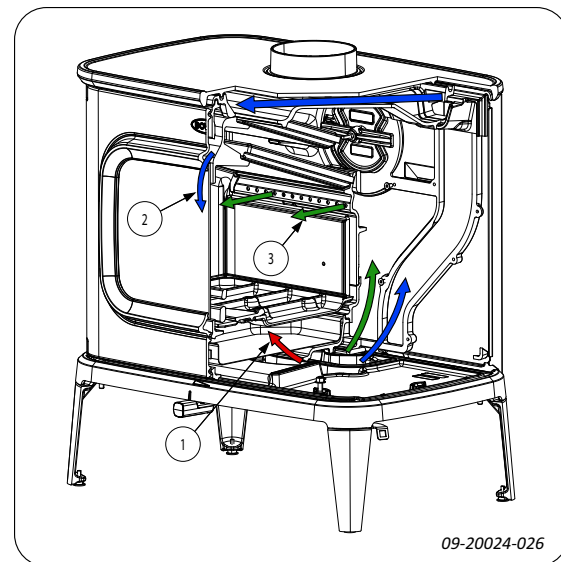

Controlling combustion air

The appliance has various features for air control; see next figure.



The appliance has one air slide that regulates both the primary and the secondary air inlet. If the air slide is as far to the left as it will go, the primary and secondary air inlets are open. As the air slide is moved more to the right, this closes off the primary air inlet and then the secondary air inlet. If the air slide is slid as far to the right as it will go, a small air vent remains open to allow for post-combustion under the baffle plate.

Advice

-  Never burn wood with an open door.
-  Regularly burn wood with intense roaring fires.

If you burn at a low setting frequently, tar and

creosote may be deposited in the flue. Tar and creosote are highly combustible substances. Thicker layers of these substances may catch fire if the temperature in the flue increases suddenly. By allowing the fire to burn very intensely regularly, layers of tar and creosote will disappear.

Low-intensity fires can also cause tar deposits on the stove window and door.

When the outside temperature is mild, it is better to burn wood intensely for a few hours instead of having a low-intensity fire for a long period of time.

- ▶ Control the air supply using the air vent.

i The air inlet not only supplies air to the fire but to the glass as well, so that it does not quickly become dirty.

- ▶ Open the primary air inlet for the time being if the air supply by the secondary air inlet is inadequate or if you want to fan the fire.
- ▶ Topping up with a few logs regularly is better than adding many logs in one go.

Extinguishing the fire

Do not add fuel and just let the fire go out. If a fire is damped down by reducing the air supply, harmful substances will be released. For this reason, the fire should be allowed to go out naturally. Keep an eye on the fire until it has gone out. All air inlets can be closed once the fire has died completely.

Removing ash

After wood has been burnt, a relatively small amount of ash remains. This ash bed is a good insulating layer for the stove base plate and improves combustion. It is a good idea to leave a thin layer of ash on the stove base plate.

The flow of air through the fire plate must not be obstructed, however, and no ash may be allowed to accumulate behind an inner plate. Remove the excess ash regularly.

1. Open the door of the appliance.
2. Use the scraper (1) to open the ash removal port (3) in the bottom of the fire compartment: see the following figure.

3. Scrape the excess ash through the ash removal port into the ash pan (2) below it.
4. Close the ash removal port.
5. Using the glove supplied, remove the ash pan and empty it.
6. Replace the ash pan and close the door of the appliance.

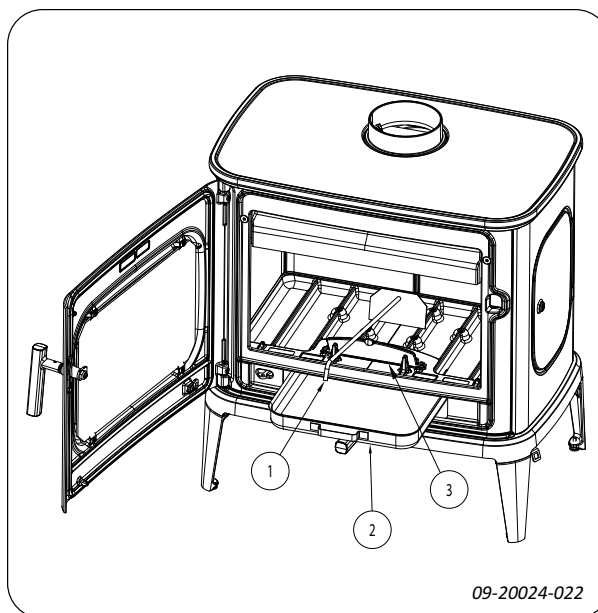

Fog and mist

Fog and mist hinder the flow of flue gases through the flue. Smoke can blow back and cause a stench. If it is not strictly necessary, it is better not to use the stove in foggy and misty weather.

Resolving problems

Refer to the appendix 'Diagnostic diagram' to resolve any problems in using the appliance.

Maintenance

Follow the maintenance instructions in this chapter to keep the appliance in good condition.

Flue

In many countries, you are required by law to have your chimney checked and maintained.

- ▶ At the start of the heating season: have the chimney swept by a recognised chimney sweep.
- ▶ During the heating season and after the chimney has not been used for a long time: have the chimney checked for soot.

Cleaning and other regular maintenance

- ⚠ Do not clean the appliance when it is still warm.
- ▶ Clean the exterior of the appliance with a dry lint-free cloth.

You can clean the appliance interior thoroughly at the end of the heating season:

- ▶ If necessary, first remove the inner plates.
- ▶ If necessary, clean the air supply ducts.

Checking inner plates

The inner plates are consumables that are subject to wear and tear. Check the fire-resistant inner plates frequently and replace them when necessary.

- ▶ See the chapter 'Placing vermiculite stones into the appliance' for instructions on removing and installing inner plates.

- ⚠ Never use the appliance without the inner plates.

Cleaning front glass

Dirt clings less easily to well-cleaned glass (front glass in the door). Proceed as follows:

1. Remove dust and loose soot with a dry cloth.
 2. Clean the glass with stove glass cleaner:
 - a. Apply stove glass cleaner to a kitchen sponge, rub down the entire glass surface and give the cleaning agent time to react.
 - b. Remove the dirt with a moist cloth or kitchen tissue.
 3. Clean the glass again with a normal glass cleaning product.
 4. Rub the glass clean with a dry cloth or kitchen tissue.
- ▶ Do not use abrasive or aggressive products to clean the glass.
 - ▶ Wear household gloves to protect your hands.
 - ⚠ If the glass in the appliance is broken or cracked, it must be replaced before the stove is used again.
 - ⚠ Ensure that no stove glass cleaner runs between the glass and the door.

Stove maintenance

Lubrication

Although cast-iron is slightly self-lubricating, you will still need to lubricate moving parts frequently.

- ▶ Lubricate the moving parts (such as guide systems, hinge pins, latches and air slides) with heat-resistant grease that is available in the specialist trade.

Touching up damaged paint

Small areas of damaged paint finish can be touched up with a spray can of special heat-resistant paint, available from your supplier.

- ⚠ Ensure that the stove is not overloaded. If the stove is overloaded, the surface will become very hot, possibly resulting in lasting damage.

Checking the seal

- ▶ Check whether the door sealing rope is still in good condition and works well. The sealing rope is subject to wear and will need to be replaced over time.

- ▶ Check the appliance for air leaks. Close any chinks with stove sealant.

⚠ Allow the sealant to harden fully before lighting the appliance, as any moisture in the sealant will form bubbles, resulting in a new air leak.

Placing and removing vermiculite stones in the appliance

⚠ The numbers are on the back and are no longer visible once the vermiculite has been placed. Follow the steps below to place the vermiculite bricks in the appliance. You should remove the vermiculite bricks in reverse order.

Order of inserting vermiculite bricks:

Vermiculite bottom side wall R 03.77702.000

1.

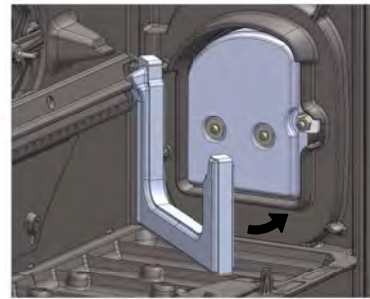

09-20024-005

Vermiculite top side wall R 03.77711.000

2.



09-20024-006

Vermiculite back wall R 03.77700.000

3.

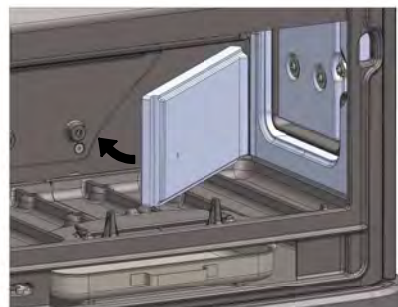

09-20024-007

Vermiculite back wall L 03.77701.000

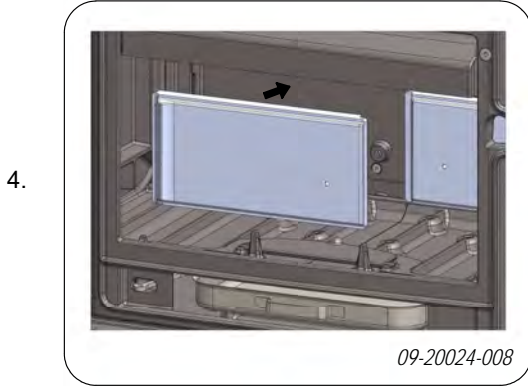

Vermiculite top Baffle plate L 03.77714.000

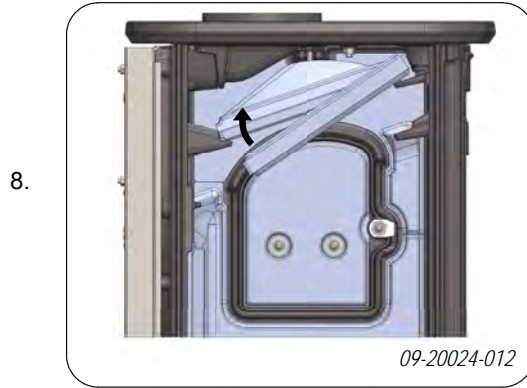

Vermiculite bottom side wall L 03.77703.000

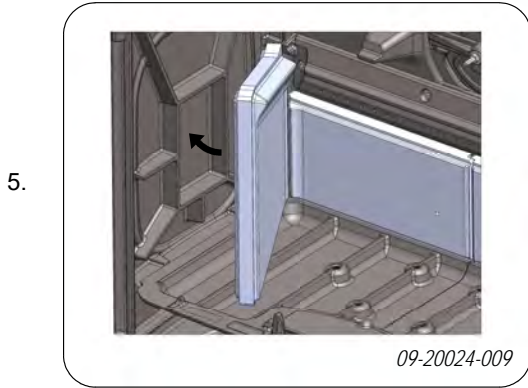

Vermiculite bottom Baffle plate R 03.77704.000

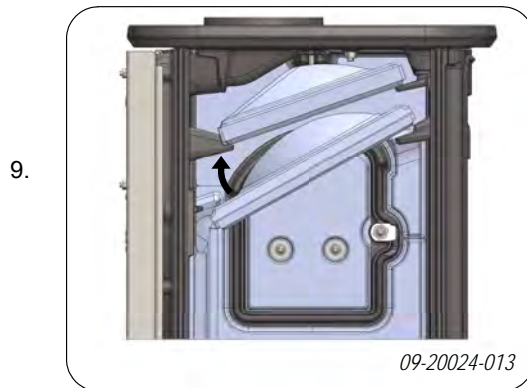

Vermiculite top side wall L 03.77712.000



Vermiculite bottom Baffle plate L 03.77705.000

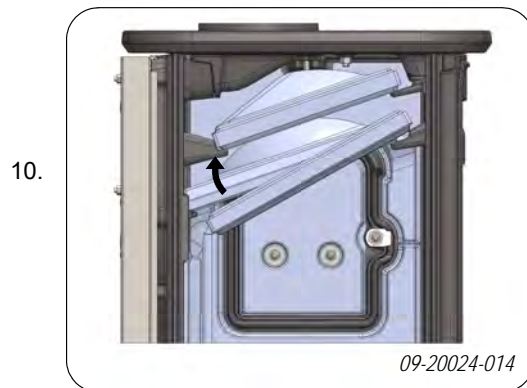

Vermiculite top Baffle plate R 03.77713.000

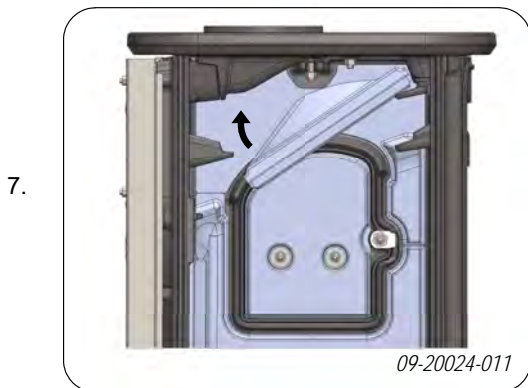

Vermiculite loading door 03.77708.000

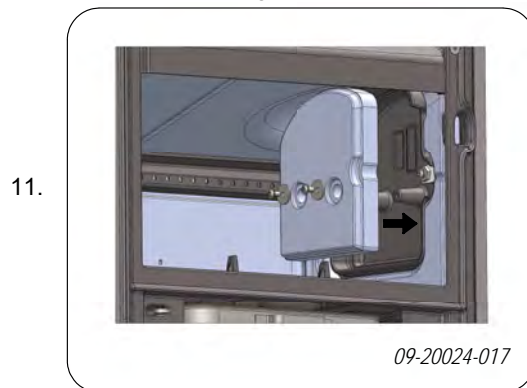

 Ensure that the baffle plates stand on the correct support surfaces:

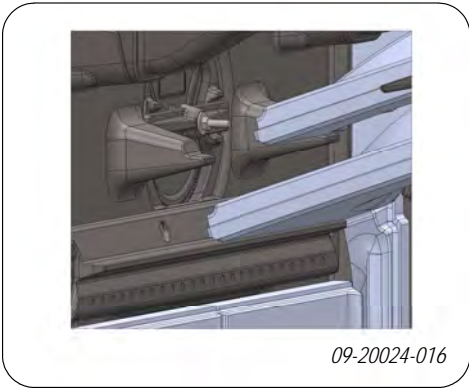

Spare parts

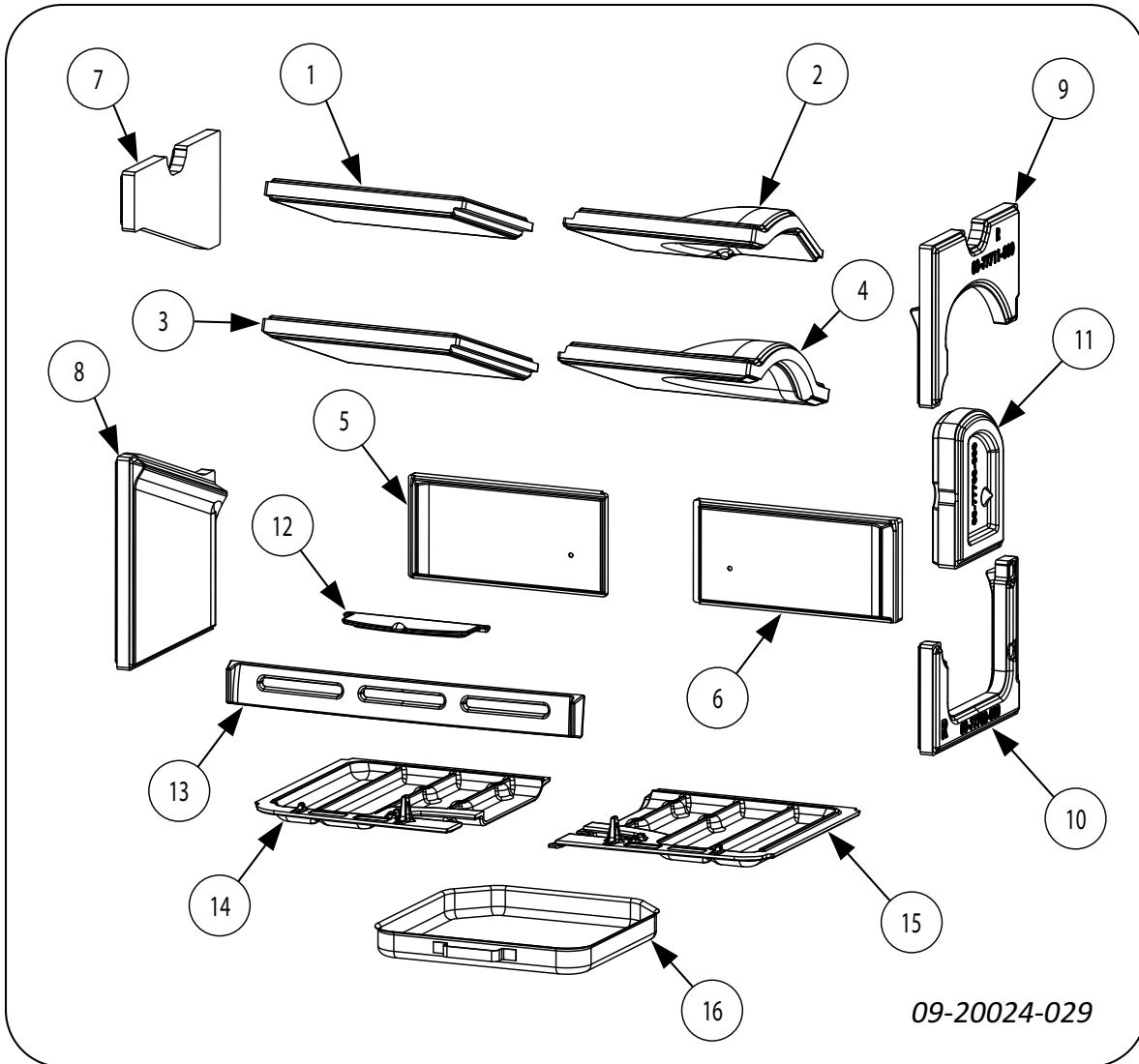

09-20024-029

1.	03.77714	Vermiculite top left baffle plate	9.	03.77711	Vermiculite top right side wall
2.	03.77713	Vermiculite top right baffle plate	10.	03.77702	Vermiculite bottom right side wall
3.	03.77705	Vermiculite bottom left baffle plate	11.	03.77708	Vermiculite loading door
4.	03.77704	Vermiculite bottom right baffle plate	12.	03.05407	Ash tray door
5.	03.77701	Vermiculite left back wall	13.	03.77486	Fire basket
6.	03.77700	Vermiculite right back wall	14.	03.66592	Left-hand stove base
7.	03.77712	Vermiculite top left side wall	15.	03.66591	Right-hand stove base
8.	03.77703	Vermiculite bottom left side wall	16.	03.05215	Ash pan

Appendix 1: Technical data

Technical data according to EU 305/2011 (construction products); EU2015/1185 (ecodesign) and EU2015/1186 (labelling).

Model		SAGA301		
Type (EN-16510-1)		BE		
Flue connection (Ø)		150	mm	
Chimney designation Tclass		T400G		
Maximum load chimney		120	kg	
Weight		200	kg	
Dimensions (mm)		720x740x535		
Recommended fuel		Wood		
Fuel property, max. length		45	cm	
Protective isolation (insert)		-	mm	SILCA
Power supply voltage		-	V	
Distance to non-combustible materials		100	mm	
Safety distances	Front	1000	mm	
	Rear	300	mm	
	Side	500	mm	
	Bottom	N/A	mm	
	Ceiling	750	mm	
	Floor radiation area	400	mm	
	Side radiation area	500	mm	
Emissions		Nominal	Part-load	
Output		10,5		kW
CO-emission (13% O ₂)		742		mg/Nm ³
NO _x -emission (13% O ₂)		113		mg/Nm ³
OGC-emission (13% O ₂)		46		mg/Nm ³
PM-emission (13% O ₂)		22,5		mg/Nm ³
Efficiency		79		%
Flue gas temperature		295		°C
Minimum draught		12		Pa
Mass flow of flue gasses		10		g/s
Electrical consumption		0		kW
Seasonal efficiency		69	%	
Energy-efficiency-index		104,55		
Energy-efficiency-class		A		

Appendix 2: Dimensions

SAGA 301

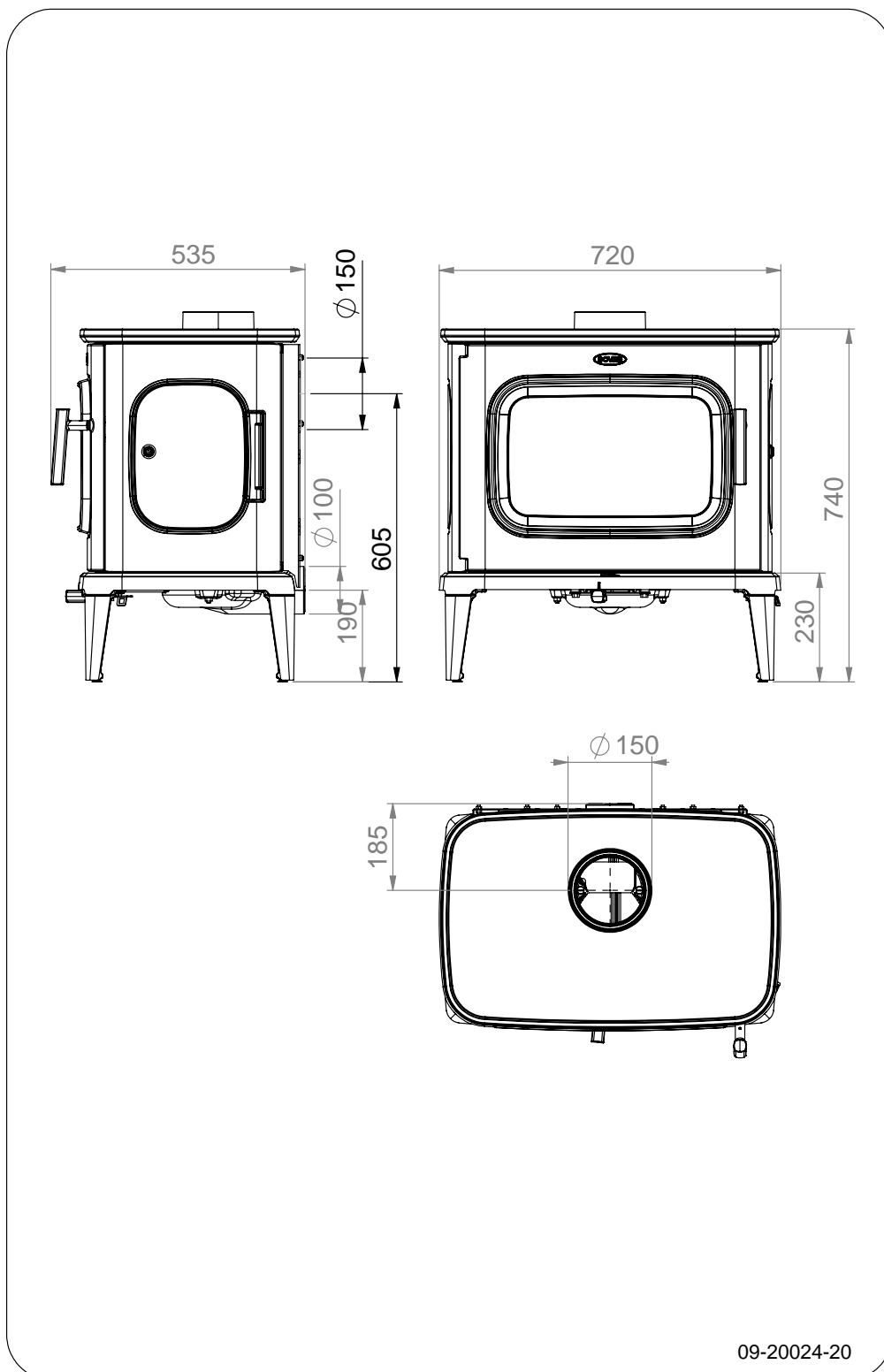

Appendix 3: Distance from combustible material

SAGA 301- Minimum distances in millimetres

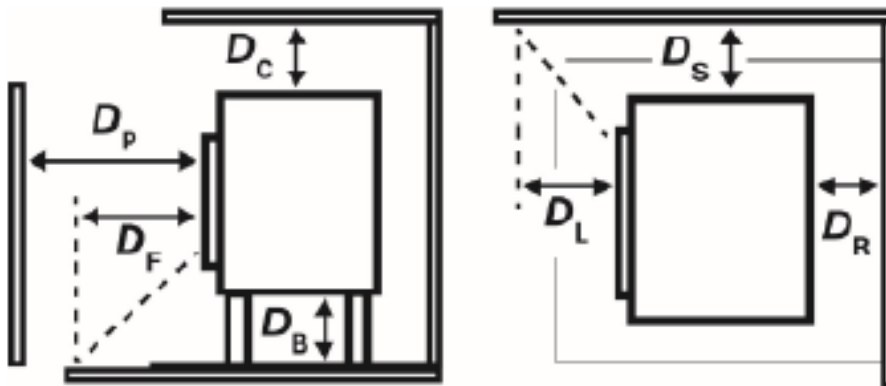

Front (D_p)	1000	mm
Rear (D_r)	300	mm
Side (D_s)	500	mm
Bottom (D_b)	N/A	mm
Ceiling (D_c)	750	mm
Floor radiation area (D_f)	400	mm
Side radiation area (D_l)	500	mm

SAGA 301 - Dimensions of fireproof protective plate

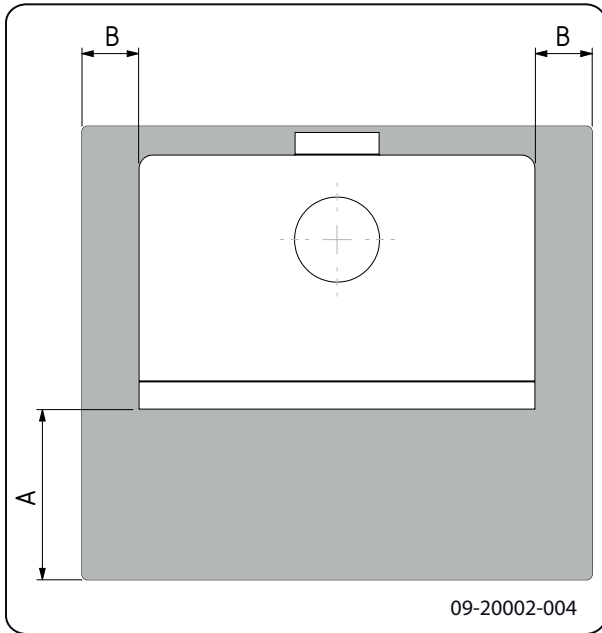

Minimum dimensions of fireproof floor plate

	A (mm)	B (mm)
Din 18891	500	300
Germany	500	300
Finland	400	100
Norway	300	100

Appendix 4: Diagnosis diagram

					Problem	
●					Wood will not stay lit	
	●				Gives off insufficient heat	
		●			Smoke emissions into the room when adding wood	
			●		Fire in appliance is too intense, is hard to adjust	
				●	Deposit on the glass	
					possible cause	possible solution
●	●	●		●	Insufficient draught	A cold flue usually fails to create sufficient draught. Follow the instructions for starting a fire in the 'Use' section; open a window.
●	●	●		●	Wood too damp	Use wood with no more than 20% moisture.
●	●	●		●	Logs too large	Use small pieces of kindling. Use split logs no larger than 30 cm in circumference.
●	●	●	●	●	Wood stacked incorrectly	Stack the logs in a way that allows adequate air flow between the logs (open stacking, see 'Burning wood').
●	●	●		●	Flue does not work properly	Check whether the chimney meets the requirements: at least 4 metres high, correct diameter, well insulated, smooth inside, not too many bends, no obstructions in chimney (bird's nest, too much soot deposit), hermetically tight (no chinks).
●	●	●		●	Chimney stack incorrect	Sufficiently high above the roof, no obstacles in the vicinity
●	●	●	●	●	Air inlets set incorrectly	Open the air inlets completely.
●	●	●		●	Appliance connected to the chimney incorrectly	Connection should be hermetically tight.
●	●	●		●	Vacuum in area in which the appliance is installed	Switch off extraction systems.
●	●	●		●	Insufficient supply of fresh air	Provide an adequate air supply; if necessary, use outside air connection.
●	●	●		●	Bad weather? Inversion (reversed air flow in chimney because of a high outside temperature), extreme wind speeds	We recommend you don't use the appliance in the case of inversion. If required, install an extra hood on the flue to increase the draught.
		●			Draught in the living room	Avoid draught in the living room, do not place the appliance near a door or heating air ducts.
				●	Flames touch the glass	Make sure the wood is not positioned too close to the glass. Slide the primary air inlet cover closer to the 'Closed' position.
			●		Appliance is leaking air	Check the door seals and appliance joints.

Index

A		Draught 20	
Adding fuel		Drying wood 12	
smoking appliance 24		E	
Adverse weather conditions, do not burn wood 14		Efficiency 5, 20	
Aerating the fire 14		Enamel	
Air combustion control 13		maintenance 15	
Air control 13		External air supply	
Air leak 15		connecting to 11	
Ash		Extinguishing the fire 14	
removing 14		F	
Ash removal 14		Filling level of the appliance 13	
B		Finishing coat, maintenance 15	
Bearing capacity of floor 9		Fire	
Burning		extinguishing 14	
adding fuel 12		kindle 12	
appliance is hard to adjust 24		Fire-resistant inner plates	
fire is too intense 24		warning 11	
insufficient heat 24		Fire safety	
topping up fuel 14		distance from combustible material 22	
Burning wood		floor 9	
insufficient heat 14		furniture 9	
C		walls 9	
Cap on the flue 8		Floors	
Carpet 9		bearing capacity 9	
Chinks in appliance 15		fire safety 9	
Cleaning		Flue	
appliance 15		connecting to 11	
glass 15		connection diameter 20	
Combustible material		height 8	
distance from 22		maintenance 15	
Connecting		requirements 8	
dimensions 21		Flue cap 8	
rear 10-11		Flue gas	
top 11		temperature 5	
Controlling air supply 14		Flue gasses	
Creosote 13		mass flow 20	
D		Fog, do not burn wood 14	
Damp wood 12		Fuel	
Dimensions 21		adding 13	
Door		necessary amount 14	
sealing rope 15		suitable 12	
		topping up 14	
		unsuitable 12	
		wood 12	

G	
Glass	
cleaning	15
deposit	24

H	
Heat, insufficient	14, 24

I	
Inner plate	
vermiculite	10
Inner plates	
maintenance	15
warning	11
Installing	
dimensions	21

K	
Kindling	24

L	
Lighting	12
Lighting fire	12
Lubricant	15
Lubricate	15

M	
Maintenance	
Clean appliance	15
cleaning the glass	15
enamel	15
flue	15
inner plates	15
lubrication	15
sealing	15
Mist, do not burn wood	14

N	
Nominal output	14, 20

P	
Paint	11
Particulate emission	20
Preventing chimney fire	13

R	
Removing ash	14

S	
Screens	
deposit	24
Sealing rope for door	15
Smoke	
during first use	11
Smoke emissions into the room	8
Smoking appliance	24
Softwood	12
Solving problems	14, 24
Spare parts	19
Stacking logs	13
Storing wood	12
Stove glass cleaner	15
Suitable fuel	12
Sweeping flue	15

T	
Tar	13
Temperature	20
Temperature increase	
measurement section	20
Topping up with fuel	14

U	
Unsuitable fuel	12

V	
Ventilation	9
rule of thumb	9
Ventilation louvre	9
Vermiculite	
fire-resistant	10

W	
Walls	
fire safety	9
Warning	
chimney fire	12-13
chimney fires	6
fire-resistant inner plates	11
flammable materials	6
glass broken or cracked	6, 15
hot surface	6
inner plates	11
placing a load on door	6

requirements	6
stove glass cleaner	15
terms and conditions for insurance	8
ventilation	6, 9
Weight	20
Wood	12
damp	12
drying	12
right sort	12
storing	12
will not stay lit	24

Table des matières

Introduction	3
Déclaration des performances	4
Sécurité	7
Description du produit	7
Caractéristiques de l'appareil.	8
Utilisation de la « main froide »	8
Conditions d'installation	9
Généralités	9
Cheminée	9
Aération de la pièce	10
Sol et murs	10
Installation	11
Préparation	11
Préparation du raccordement au conduit de cheminée	11
Raccordement à l'air extérieur	12
Pose et raccordement	12
Utilisation	13
Première utilisation	13
Combustible	13
Allumage	13
La combustion au bois	14
Air de combustion insuffisant	15
Extinction du feu	15
Décendrage	15
Brume et brouillard	16
Problèmes éventuels	16
Entretien	16
Conduit de cheminée	16
Nettoyage et autre entretien régulier	16
Placement et enlèvement des pierres en vermiculite dans le poêle	18
Pièces de rechange	21
Annexe 1 : Caractéristiques techniques	22
Annexe 2 : Dimensions	23
Annexe 3 : Distance d'éloignement avec des matériaux combustibles	24
Annexe 4 : Tableau de diagnostic	26
Index	28

Introduction

Chère utilisatrice, cher utilisateur,
En achetant ce poêle DOVRE, vous avez opté pour un produit de qualité. Ce produit fait partie d'une nouvelle génération d'appareils de chauffage écologiques et économiques en énergie. Ces appareils utilisent de manière optimale la chaleur convective, ainsi que la chaleur rayonnante.

- ▶ Votre poêle DOVRE est fabriqué avec les moyens de fabrication les plus modernes. Si vous rencontrez un défaut quelconque sur votre appareil, vous pouvez toujours faire appel au service DOVRE.
- ▶ L'appareil ne doit jamais être modifié ; veuillez toujours utiliser des pièces d'origine.
- ▶ L'appareil est prévu pour être placé dans un logement. Il doit être raccordé hermétiquement à un conduit de cheminée fonctionnant correctement.
- ▶ Nous vous recommandons de faire appel à un chauffagiste agréé professionnel pour installer votre appareil.
- ▶ DOVRE décline toute responsabilité pour des problèmes ou des dommages dus à une installation incorrecte.
- ▶ Lors de l'installation et de l'utilisation, les consignes de sécurité décrites ci-après doivent toujours être respectées.

Ce mode d'emploi contient des informations concernant l'installation, l'utilisation et l'entretien en toute sécurité de l'appareil de chauffage DOVRE. Si vous souhaitez recevoir des informations complémentaires ou des spécifications techniques ou si vous rencontrez un problème lors de l'installation, veuillez d'abord contacter votre distributeur.

© 2025 DOVRE NV

Déclaration des performances

Selon le règlement produits de construction 305/2011 nr. 063-CPR-2025

1. Code d'identification unique du produit type :

SAGA 301

2. Numéro de type, lot ou série, ou autre élément d'identification du produit de construction, comme prescrit à l'article 11, paragraphe 4 :

Numéro de série unique.

3. Usages prévus du produit de construction, conformément à la spécification technique harmonisée applicable, comme prévu par le fabricant :

Poêle pour combustible solide sans production d'eau chaude selon EN 16510.

4. Nom, raison sociale ou marque déposée et adresse de contact du fabricant, comme prescrit à l'article 11, paragraphe 5 :

Dovre N.V. Nijverheidsstraat 18 2381 Weelde Belgique.

5. Le cas échéant, nom et adresse de contact du mandataire dont le mandat couvre les tâches visées à l'article 12, paragraphe 2 :

-

6. Le ou les systèmes d'évaluation et de vérification de la constance des performances du produit de construction, conformément à l'annexe V :

Système 3

7. Dans le cas où la déclaration des performances concerne un produit de construction couvert par une norme harmonisée :

l'opérateur désigné GAS.BE, enregistré sous le numéro 2013, a réalisé un essai de type selon le système 3 et a délivré le rapport de test n° 2025-0067.

8. Dans le cas de la déclaration des performances concernant un produit de construction pour lequel une évaluation technique européenne a été délivrée :

-

9. Performance déclarée :

La norme harmonisée		EN16510-1:2022, EN16510-2-1:2022		
Maximum support du poids de la cheminée		120	kg	
Désignation de cheminée Tclass		T400G		
Distances de sécurité	Devant	1000	mm	
	Arrière	300	mm	
	Côté	500	mm	
	Bas	N/A	mm	
	Plafond	750	mm	
	Zone de radiation sol	400	mm	
	Zone de radiation côté	500	mm	
Isolation protectrice (insert)		-	mm	SILCA
Emissions		Nominale	Partielle	
CO-emission (13% O ₂)		742		mg/Nm ³
NOx-emission (13% O ₂)		113		mg/Nm ³
OGC-emission (13% O ₂)		46		mg/Nm ³
PM-emission (13% O ₂)		22,5		mg/Nm ³
Température des fumes		295		°C
Tirage minimum		12		Pa
Débit massique des fumes		10		g/s
Puissance		10,5		kW
Rendement		79		%
Consommation électrique		0		kW
Rendement saisonnière		69	%	
Energie-efficacité-indice		104,55		
Energie-efficacité-catégorie		A		

10. Les prestations du produit identifié aux points 1 et 2 sont conformes aux prestations indiquées au point 9.

La présente déclaration des performances est établie sous la seule responsabilité du fabricant identifié au point 4 :



12/11/2025 Weelde

Tom Gehem
PDG

Les produits faisant l'objet d'une amélioration permanente, les spécifications de l'appareil livré pourront diverger de celles mentionnées dans cette brochure sans avis préalable.

DOVRE N.V.

Nijverheidsstraat 18 Tél. : +32 (0) 14 65 91 91

2381 Weelde,

Belgique

E-mail : info@dovre.be



Sécurité

- ⚠ Attention ! Toutes les consignes de sécurité doivent être strictement respectées.
- ⚠ Avant d'utiliser votre poêle, lisez attentivement les instructions pour l'installation, l'utilisation et l'entretien.
- ⚠ L'appareil doit être installé conformément à la législation et aux prescriptions nationales.
- ⚠ Toutes les dispositions régionales et les dispositions concernant les normes européennes et nationales doivent être respectées lors de l'installation de l'appareil.
- ⚠ Nous vous recommandons de faire installer le poêle par un installateur agréé. Ce spécialiste connaît les dispositions et les réglementations en vigueur.
- ⚠ L'appareil est conçu pour le chauffage. Toutes les surfaces, y compris la vitre et le conduit de raccordement, peuvent être brûlantes (plus de 100 °C) ! Pour manipuler l'appareil, portez toujours un gant résistant à la chaleur ou utilisez une poignée main froide.
- ⚠ Assurez-vous de garantir une protection suffisante lorsque de jeunes enfants, des personnes handicapées, des personnes âgées et des animaux se trouvent à proximité de l'appareil.
- ⚠ Respectez impérativement les distances de sécurité entre le poêle et les matériaux inflammables
- ⚠ Ne placez jamais de rideaux, vêtements, linges ou autres matières inflammables sur ou à proximité du poêle.
- ⚠ Lorsque votre poêle fonctionne, n'utilisez jamais de produits explosifs ou facilement inflammables à proximité du poêle.
- ⚠ Prévenez tout départ de feu dans le conduit de cheminée en faisant ramoner régulièrement le conduit concerné. Ne laissez jamais le feu brûler avec la porte du poêle ouverte.
- ⚠ En cas de départ de feu dans le conduit de cheminée : fermez les arrivées d'air du poêle et appelez les pompiers.

- ⚠ Si la vitre du poêle est brisée ou fendue, elle doit être remplacée avant d'utiliser à nouveau l'appareil.
- ⚠ Ne forcez pas la porte, évitez que des enfants tirent la porte quand elle est ouverte, ne vous asseyez pas sur la porte quand elle est ouverte et ne placez pas d'objets lourds sur la porte.
- ⚠ Veillez à garantir une aération suffisante de la pièce où se trouve le poêle. Une aération insuffisante peut engendrer une combustion incomplète et l'échappement de gaz toxiques dans la pièce. Consultez le chapitre « Conditions d'installation » pour de plus amples informations concernant l'aération.

Description du produit

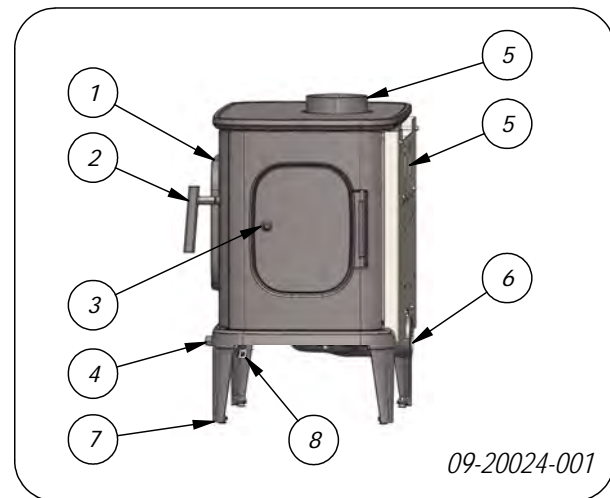

- 1 Porte frontale
- 2 Verrou
- 3 Porte latérale
- 4 Clapet de régulation d'air
- 5 Raccordement du conduit de fumées (à l'arrière ou en haut)
- 6 Raccordement à l'air extérieur
- 7 Pied réglable
- 8 Support pour poignée

Caractéristiques de l'appareil.

- ▶ L'appareil peut être raccordé à la cheminée par l'arrière ou par le haut.
- ▶ Le fond du poêle est rainuré. Les cendres qui s'accumulent dans les rainures forment une couche isolante et protectrice pour le fond du poêle.

Utilisation de la « main froide »

Vous pouvez choisir de fixer la poignée au poêle de façon permanente ou de l'utiliser comme une poignée amovible.

A. Fixation permanente (livré dans cette configuration sur la porte avant) :

-  Attention aux brûlures ! La poignée chauffe. Veuillez utiliser le gant livré avec l'appareil pour ouvrir et fermer le poêle. Nous recommandons l'utilisation en tant que « main froide », voir ci-dessous.

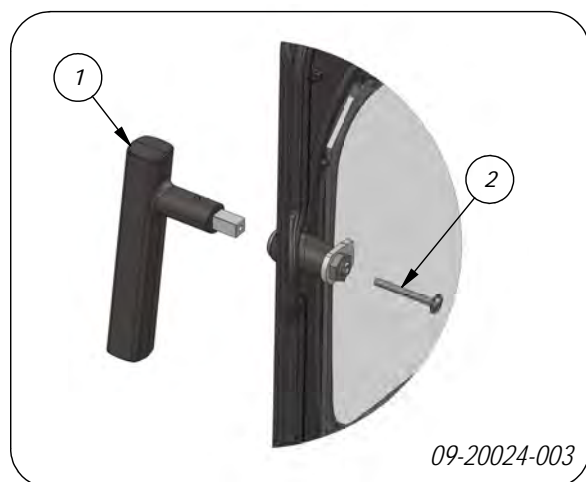

B. Poignée amovible (livré dans cette configuration sur la porte latérale).

Vous pouvez dévisser la poignée (voir la vis n° 2 de la figure 09-20024-003). Ensuite, vous pouvez retirer la poignée après l'ouverture ou la fermeture de la porte.

-  N'oubliez pas de colmater le trou restant dans la porte après en avoir retiré le levier, avec une vis anti-fuite fournie ; (1) dans la figure 09-20024-004. Si vous omettez de le faire,

une fumée nocive sortira de l'appareil et il ne fonctionnera pas correctement.

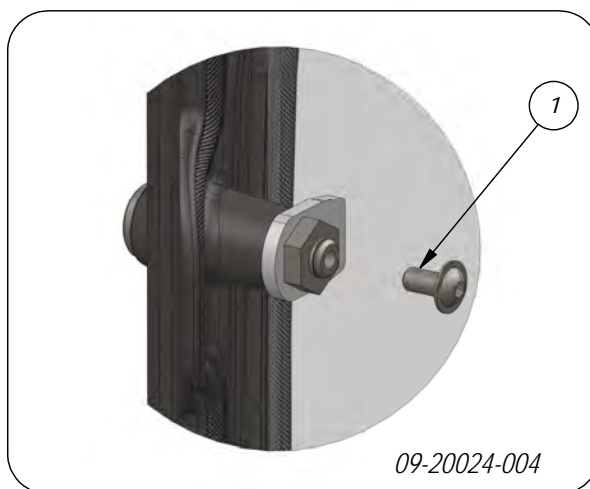
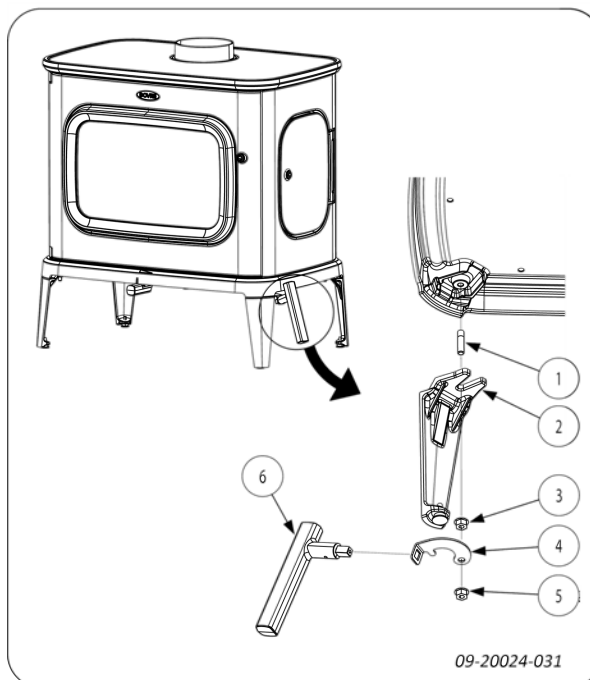

Un support de poignée (4) est livré avec le poêle. Vous pouvez le fixer sous l'un des pieds avant à l'aide d'une clé à six pans livrée en supplément (5).

Conditions d'installation

Généralités

- ▶ L'appareil doit être raccordé à un conduit de cheminée fonctionnant correctement.
- ▶ Pour les mesures de connexion, voir l'annexe « Spécifications techniques ».
- ▶ Informez-vous auprès d'un professionnel des pompiers et/ou de votre compagnie d'assurances pour connaître les éventuelles exigences et dispositions spécifiques.

Cheminée

La cheminée est nécessaire pour :

- ▶ L'évacuation des gaz de combustion par tirage naturel.
 - i** L'air chaud dans la cheminée est plus léger que l'air extérieur et s'élève donc dans le conduit de cheminée.
- ▶ L'aspiration d'air est nécessaire pour la combustion du combustible dans le poêle.

Une cheminée fonctionnant mal peut engendrer un retour de fumée lors de l'ouverture de la porte. Les dommages dus à un retour de fumée sont exclus de la garantie.



Il est interdit de raccorder plusieurs appareils (la chaudière du chauffage central, par exemple) au même conduit de cheminée, sauf dans des cas précis prévus par la réglementation régionale ou nationale. Lors de deux raccordements, veillez en tout cas que la différence de hauteur entre les raccordements s'élève au moins à 200 mm.

Demandez à votre chauffagiste des conseils concernant la cheminée. Consultez la norme européenne EN13384 pour calculer correctement la configuration de la cheminée.

La cheminée doit satisfaire aux **conditions** suivantes :

- ▶ La cheminée doit être fabriquée en matériaux réfractaires, de préférence en acier inoxydable ou

en céramique.

- ▶ La cheminée doit être étanche, bien propre et garantir un tirage suffisant.
 - i** Un tirage/une dépression de 15 - 20 Pa à la charge normale est idéal.
- ▶ La cheminée doit être aussi verticale que possible en partant de la sortie de l'appareil. Les changements de direction et les sections horizontales perturbent l'évacuation des gaz de combustion et peuvent créer une accumulation de suie.
- ▶ La section intérieure du conduit ne doit pas être trop importante, afin d'éviter un refroidissement trop important des gaz de combustion risquant de réduire le tirage.
- ▶ La cheminée doit de préférence présenter le même diamètre que le diamètre de la buse de raccordement.
 - i** Pour le diamètre nominal : voir l'annexe « Spécifications techniques ». Si le conduit de fumée est correctement isolé, le diamètre peut éventuellement être plus important (au maximum deux fois la section de la buse de raccordement).
- ▶ La section (surface) de conduit de fumée doit être constante. Les élargissements et (plus particulièrement) les rétrécissements perturbent l'évacuation des gaz de combustion.
- ▶ En cas de pose d'une mitre à la sortie de la cheminée : veillez à ce que la mitre ne réduise pas la sortie d'évacuation de la cheminée et qu'elle ne perturbe pas l'évacuation des gaz de combustion.
- ▶ La cheminée doit déboucher dans une zone non perturbée par des bâtiments, arbres ou autres obstacles avoisinants.
- ▶ La partie de la cheminée hors du toit doit toujours être isolée.
- ▶ La cheminée doit être d'au moins 4 mètres de haut.
- ▶ La règle de base est la suivante : 60 cm au-dessus du faîtage du toit.
- ▶ Si le faîtage du toit est éloigné de plus de 3 mètres de la cheminée : respectez les dimensions indiquées sur le croquis suivant. A = point le plus haut du toit dans une distance de 3 mètres.

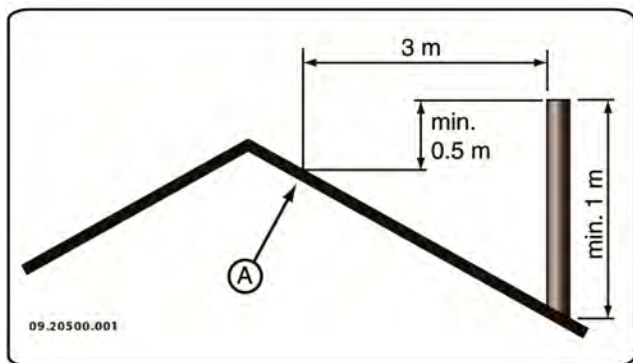

Aération de la pièce

L'appareil a besoin d'air (oxygène) pour garantir une bonne combustion. L'appareil est alimenté en air de la pièce où il se trouve, par le biais d'admissions d'air réglables.

- ⚠ Une aération insuffisante peut engendrer une combustion incomplète et l'échappement de gaz toxiques dans la pièce.

La règle de base est que l'alimentation en air doit être de $5,5 \text{ cm}^2/\text{kW}$. Une aération supplémentaire est nécessaire dans les cas suivants :

- ▶ L'appareil est placé dans une pièce correctement isolée.
- ▶ Il existe une aération mécanique (VMC), un système d'aspiration central ou une hotte de cuisine dans une cuisine américaine, par exemple.

Vous pouvez créer une aération supplémentaire en plaçant une grille d'aération dans un mur donnant sur l'extérieur.

Veillez à ce que les autres appareils utilisant l'air (sèche-linge, second appareil de chauffage ou aérateur de salle de bain) aient une propre arrivée d'air extérieur ou soient éteints lorsque le poêle est allumé.

Cet appareil est également équipé d'un raccordement à l'air extérieur. Nous vous conseillons de l'utiliser dans la mesure du possible.

Sol et murs

Le sol sur lequel l'appareil sera posé, doit présenter une force portative suffisante. Pour connaître le poids de l'appareil : voir l'annexe « Caractéristiques techniques ».

- ⚠ En cas de sol inflammable, posez une plaque de sol ininflammable pour le protéger contre la chaleur rayonnante. Voir l'annexe « Distance d'éloignement avec des matériaux inflammables ».

- ⚠ Placez le matériel inflammable comme le linoléum, les tapis, etc, sous le hourdis ignifuge.

- ⚠ Veillez à ce qu'il y ait une distance suffisante entre l'appareil et les matériaux inflammables, tels que parois et mobilier en bois.

- ⚠ La conduite de raccordement réfracte également de la chaleur. Assurez-vous qu'il y ait une distance ou une protection suffisante entre la conduite de raccordement et le matériel inflammable.

La règle de base pour une conduite à simple paroi est une distance de trois fois le diamètre. Si la conduite est gainée, la distance à respecter est d'une fois le diamètre.

- ⚠ Les tapis doivent se trouver au moins à 80 cm du foyer.

- ⚠ Si le sol devant le poêle est inflammable, protégez-le avec un hourdis ignifuge, pour que les cendres éventuelles ne le brûlent pas. Le hourdis doit répondre aux normes nationales.

- ⚠ Pour les dimensions du hourdis ignifuge : voir l'annexe « Distance d'éloignement avec des matériaux inflammables ».

- ⚠ Pour des exigences supplémentaires concernant la sécurité incendie : voir l'annexe « Distance d'éloignement avec des matériaux inflammables ».

Installation

Préparation

- ▶ Contrôler le poêle immédiatement à la réception en recherchant les dommages (de transport) et autres manquements éventuels.
- ⚠ En cas de manquements ou dommages (de transport) éventuellement constatés, n'utilisez pas le poêle et informez le fournisseur.
- ▶ Déposez les pièces démontables (plaques intérieures réfractaires, plaque de fond, corbeille, volet de décendrage et bac à cendres) de l'appareil avant d'installer ce dernier.

i Afin de faciliter la manipulation et de prévenir des endommagements, vous pouvez d'abord retirer toutes les pièces démontables de l'appareil.

⚠ Veillez bien à la position d'origine de ces pièces, afin de pouvoir les replacer correctement après l'installation.

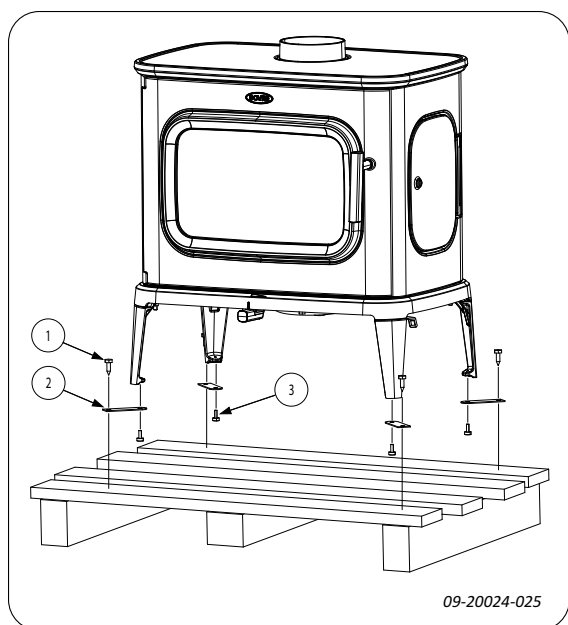

1. Retirez l'appareil de la palette en ôtant les boulons (1).
2. Retirez les colliers de fixation (2) en dévissant les pieds réglables (3).
3. Remontez les pieds réglables (3).

i Les plaques intérieures en vermiculite sont d'un poids léger et sont généralement d'un coloris ocre à la livraison. Elles isolent la chambre de combustion, afin d'améliorer la combustion.

Préparation du raccordement au conduit de cheminée

Lors du raccordement du poêle à un conduit de cheminée, vous avez le choix entre un raccordement sur le dessus ou à l'arrière du poêle. Voir les paragraphes « Raccordement à l'arrière » et « Raccordement sur le dessus ».

Raccordement à l'arrière

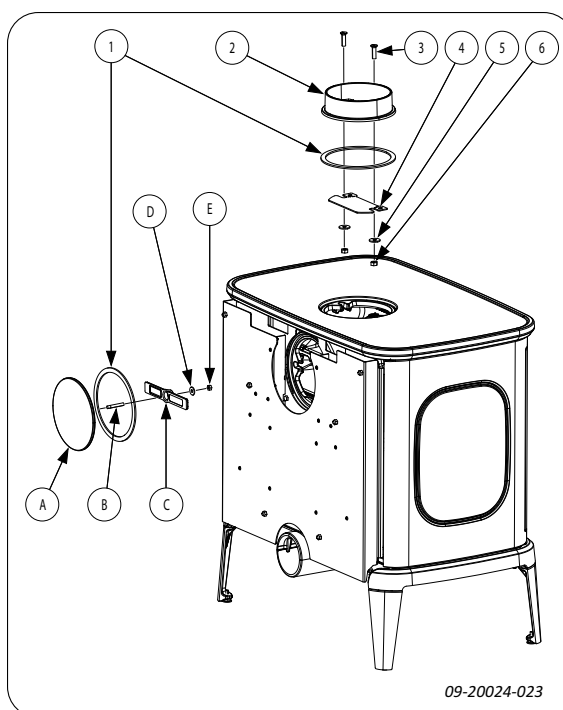

1. Retirez le collier de raccordement (2) et l'obturateur (4) du dessus de l'appareil.
2. Retirez le couvercle de fermeture (A) de la partie arrière de l'appareil, après avoir enlevé le disque de rupture placé dans l'écran thermique.

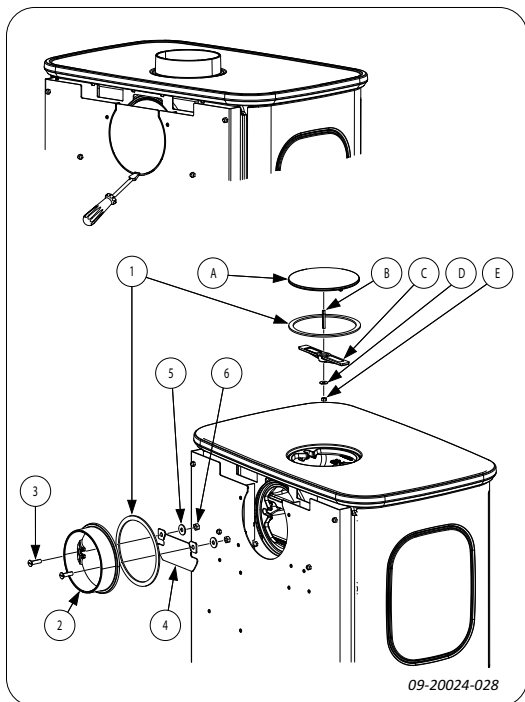

3. Montez le collier de raccordement (2) et l'obturateur (4) sur la paroi arrière, à l'aide du matériel de fixation (3, 5 et 6).
4. Montez le couvercle de fermeture (A) avec le matériel de fixation (B, C, D, E) sur la plaque supérieure.
5. Assurez-vous que le matériau d'étanchéité (1) soit toujours bien en place.

Raccordement sur le dessus

L'appareil est livré par défaut avec le collier de raccordement monté pour un raccordement sur le dessus, voir image suivante.

A la livraison du poêle, le raccordement est fermé à l'arrière. Vous n'avez donc pas à poser de couvercle de fermeture à l'arrière.

-  Du fait de la distance avec la paroi (inflammable), la plaque de protection du bouclier au dos ne doit pas être retirée.

Raccordement à l'air extérieur

Si l'appareil est placé dans une pièce insuffisamment ventilée, vous pouvez installer sur l'appareil le kit de raccordement pour l'amenée d'air extérieur. Le tuyau d'amenée d'air a un diamètre de 100 mm. Si un tuyau lisse est utilisé, ce tuyau peut avoir une longueur maximale de 12 mètres. Si vous utilisez

des accessoires tels que des coudes, réduisez la longueur maximale (12 mètres) de 1 mètre par accessoire.

Veillez à ce que l'amenée d'air de combustion soit verrouillable, de sorte à pouvoir être fermée lorsqu'elle n'est pas utilisée, ceci pour éviter une amenée d'air humide.

Pose et raccordement

1. Placez l'appareil à l'endroit approprié, sur un sol plat et de niveau. L'appareil est équipé de pieds de réglage qui sont déjà montés sur l'appareil ou sont fournis. Utilisez ces pieds de réglage pour mettre l'appareil parfaitement à niveau. Si l'appareil est posé sur une surface lisse, les quatre patins antidérapants peuvent être placés sous les pieds réglables de manière à empêcher l'appareil de glisser ; voir figure suivante.

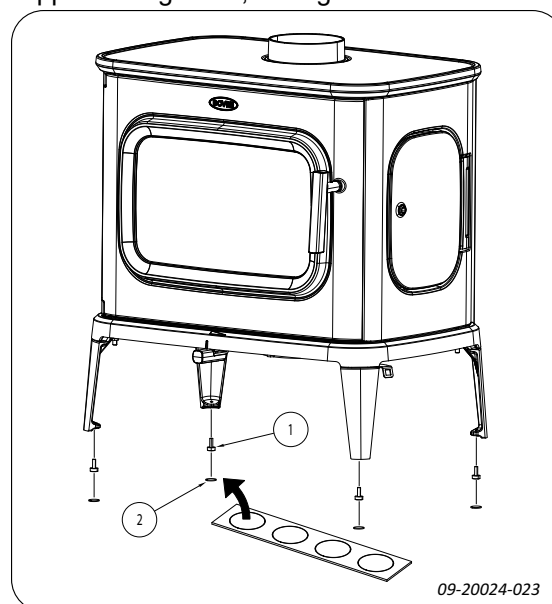

2. Raccordez hermétiquement le poêle au conduit de cheminée.
 3. Remplacez toutes les pièces démontées au bon endroit sur l'appareil.
-  Ne faites jamais faire fonctionner votre appareil si les plaques intérieures réfractaires ne sont pas montées.

L'appareil est à présent prêt pour l'emploi.

Utilisation

Première utilisation

Lorsque vous utilisez le poêle pour la première fois, faites un feu intensif pendant quelques heures. Ce feu durcira la laque résistante à la chaleur. Cela peut toutefois générer de la fumée et une odeur inconfortable. Ouvrez éventuellement quelques minutes les portes et les fenêtres de la pièce dans laquelle se trouve le poêle.

Combustible

Ce poêle est uniquement adapté pour brûler du bois naturel, scié et fendu et suffisamment sec.

N'utilisez jamais d'autres combustibles que celui prévu pour le poêle, car ils risquent d'endommager irrémédiablement le poêle.

Les combustibles suivants ne doivent jamais être utilisés car ils sont polluants, et peuvent encrasser intensivement l'appareil et le conduit de cheminée et engendrer un départ de feu dans le conduit de cheminée :

- ▶ Bois traités, tels que bois de démolition, bois peint, bois imprégné, bois conservé, contreplaqué et aggloméré.
- ▶ Plastique, vieux papier et déchets ménagers.

Bois

- ▶ Utilisez de préférence du bois dur provenant d'essences feuillues telles que le chêne, le hêtre, le bouleau et les arbres fruitiers. Ces bois brûlent lentement avec des flammes douces et régulières. Le bois de conifères contient plus de résine, brûle plus rapidement et produit plus d'étincelles.
- ▶ Utilisez du bois sec d'un pourcentage d'humidité maximum de 20 %. Pour cela le bois doit avoir séché pendant 2 ans au moins.
- ▶ Sciez le bois à la mesure et fendez-le lorsqu'il est encore vert. Le bois vert se fend plus facilement et le bois fendu sèche mieux. Stockez le bois sous un auvent où le vent peut circuler.
- ▶ N'utilisez pas de bois mouillé. Le bois mouillé donne moins de chaleur car toute l'énergie va être consacrée à l'évaporation de l'humidité. Cela produit également beaucoup de fumée et des dépôts

de suie sur la porte du poêle et dans le conduit de cheminée. La vapeur d'eau se condense dans le poêle et peut provoquer des fuites le long des joints du poêle et des tâches noires sur le sol de la pièce. La vapeur d'eau peut aussi se condenser dans le conduit de cheminée et former de la créosote. Le créosote est extrêmement inflammable et peut produire un départ de feu dans la cheminée.

Allumage

Vous pouvez vérifier le tirage de la cheminée en allumant une boule de papier au-dessus du déflecteur du poêle. Si la cheminée est froide, le tirage dans le conduit de cheminée est souvent insuffisant et la fumée peut se répandre dans la pièce. Procédez comme suit pour allumer le poêle afin de prévenir le risque d'enfumage de la pièce.

1. Empilez deux couches de bûches de taille moyenne l'une à côté de l'autre au fond du poêle.
2. Empilez sur les bûches deux à trois couches de bois d'allumage l'une sur l'autre en les croisant.
3. Posez un allume-feu entre les couches de bois d'allumage et allumez-le en suivant les instructions sur son emballage.

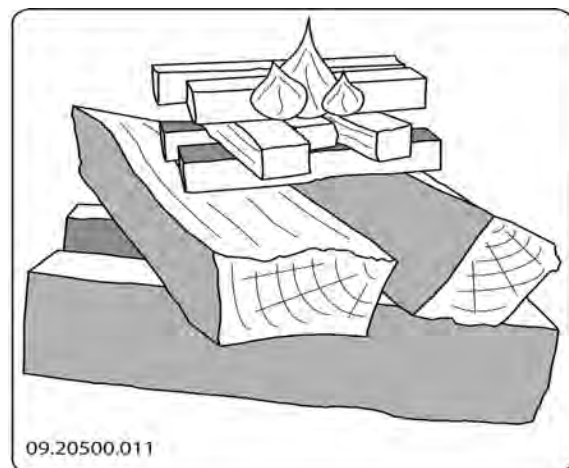

4. Fermez la porte de l'appareil et ouvrez complètement le registre d'air (voir le repère 1 dans la figure ci-dessous). L'ouverture se trouve à l'extrême gauche (voir le repère 2 dans la figure ci-dessous). Une marque sur la plaque de base indique la position idéale du maximum.
5. Laissez brûler le feu d'allumage jusqu'à ce qu'il y ait un lit de braises ardentes. Vous pouvez ensuite mettre un peu plus de combustible et

réglér le poêle, voir le paragraphe « La combustion au bois ».



La combustion au bois

Après avoir suivi les instructions d'allumage :

1. Ouvrez lentement la porte de l'appareil.
2. Étalez uniformément le lit de braises dans le fond du foyer.
3. Empilez quelques bûches sur le lit de charbon de bois.

Empilage non serré

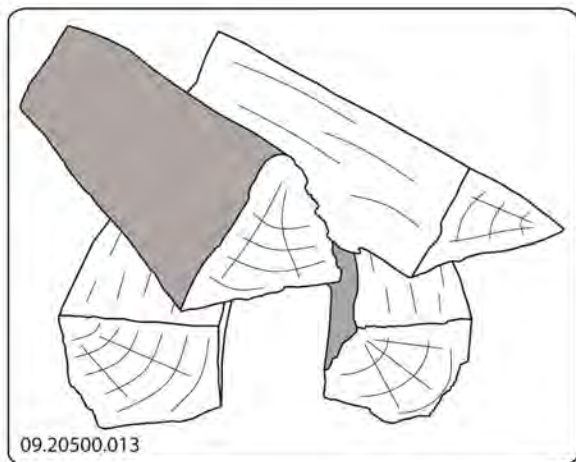

Quand le bois est empilé non serré, il brûlera vite du fait que l'oxygène pourra atteindre facilement chaque bûche. Un empilage de cette façon est recommandé si vous souhaitez chauffer pendant une période courte.

Empilage serré



Quand le bois est empilé serré, il brûlera plus lentement du fait que l'oxygène ne pourra atteindre que quelques bûches. Un empilage serré est recommandé si vous souhaitez chauffer pendant une longue période.

4. Fermez la porte de l'appareil.
5. Réglez la flamme à l'aide du registre d'air situé sous la porte.

⚠ Quantité maximale de bois par charge de 45 minutes : 2,3 kg.

⚠ Évitez les forts dégagements de fumée, par exemple juste après le chargement. En cas d'inflammation soudaine de ces gaz, de violentes ondes de pression/explosions peuvent se produire. Réglez la commande d'air sur la position maximale ou, si nécessaire, laissez la porte de remplissage entrouverte pendant un moment.

Air de combustion insuffisant

Le poêle est doté de différents dispositifs pour régler l'air ; voir illustration suivante.

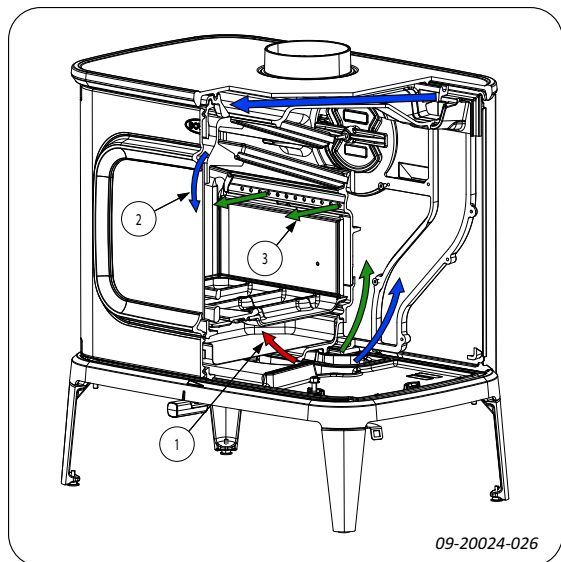

L'appareil est doté d'un registre d'air qui règle tant l'air primaire que secondaire. Lorsque le clapet à air se trouve entièrement sur la gauche, l'arrivée d'air primaire et l'arrivée d'air secondaire sont ouvertes. À mesure que le clapet à air est déplacé vers la droite, l'arrivée d'air primaire puis l'arrivée d'air secondaire se ferment. Lorsque le clapet à air se trouve entièrement sur la droite, une petite admission d'air reste ouverte afin d'assurer la double combustion sous le déflecteur.

Conseils

- ⚠ Ne laissez jamais le feu brûler avec la porte du poêle ouverte.
- ⚠ Faites régulièrement un feu intensif dans le poêle.

Lorsque l'on brûle du bois pendant une longue période à faible régime, il peut se former dans la cheminée des dépôts de goudron et de créosote. Le goudron et la créosote sont extrêmement inflammables. Quand ces dépôts deviennent trop importants, une augmentation subite de la température de la cheminée peut provoquer un feu dans le conduit de cheminée. C'est pourquoi il est recommandé de faire régulièrement un feu bien vif, afin de faire disparaître ces dépôts éventuels

de goudron et créosote.

D'autre part, en cas de combustion trop faible, du goudron peut se déposer sur la vitre et la porte de l'appareil.

En cas de température extérieure douce, il est préférable de faire un bon feu vif pendant quelques heures, plutôt que de faire fonctionner le poêle avec un feu faible pendant une longue période.

- ▶ Réglez l'admission d'air avec le registre d'air.

i L'arrivée d'air oxygène non seulement le feu, mais « balaye » aussi la vitre, ce qui prévient son encrassement prématuré.

- ▶ Ouvrez temporairement l'arrivée d'air primaire si l'admission d'air par l'arrivée d'air secondaire est insuffisante ou si vous souhaitez raviver le feu.
- ▶ Il est préférable d'ajouter régulièrement une petite quantité de bûches plutôt que d'en mettre une grande quantité d'un seul coup.

Extinction du feu

N'ajoutez plus de combustible et laissez le foyer s'éteindre de lui-même. Si la puissance du feu est diminuée en réduisant l'alimentation d'air, des gaz toxiques se dégagent. Pour cette raison, laissez toujours le foyer s'éteindre de lui-même. Surveillez le feu jusqu'à ce qu'il soit totalement éteint. Une fois le feu totalement éteint, vous pouvez fermer tous les registres d'air.

Décendrage

Après la combustion du bois, une quantité de cendres relativement réduite reste dans l'appareil. Ce lit de cendres est un excellent isolant pour le fond du foyer et garantit une meilleure combustion. De ce fait, il est recommandé de laisser une fine couche de cendre sur le fond du foyer.

L'alimentation en air par le fond du poêle ne doit toutefois pas être perturbée et il ne peut pas se produire d'accumulation de cendres derrière la plaque intérieure. Il faut donc éliminer régulièrement les cendres excédentaires.

1. Ouvrez la porte de l'appareil.
2. Utilisez la pelle (1) pour ouvrir le volet de décendrage (3) dans le fond du poêle : voir l'illustration suivante.
3. Avec la pelle, poussez la cendre excédentaire au travers du volet de décendrage dans le cendrier (2) situé en dessous.
4. Refermez le volet de décendrage.
5. Retirez le bac à cendres en utilisant le gant fourni et videz-le.
6. Remplacez le bac à cendres et fermez la porte de l'appareil.

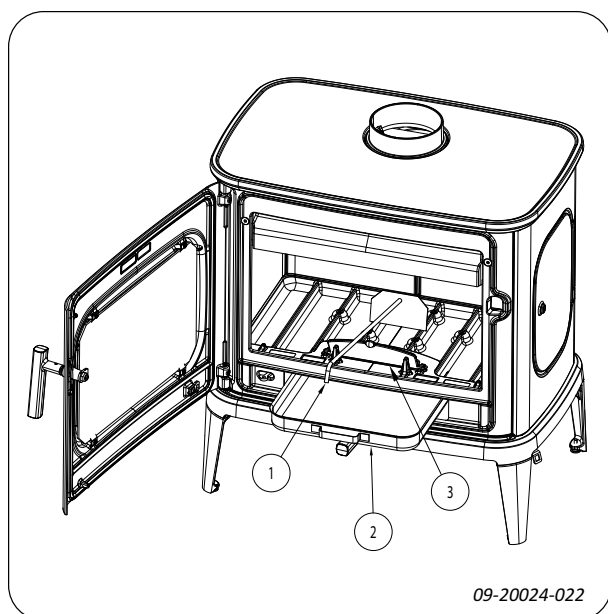

Brume et brouillard

Le brouillard et la brume perturbent l'évacuation des gaz de combustion au travers du conduit de cheminée. La fumée peut être rabattue dans la pièce et devenir très inconfortable. S'il n'est pas vraiment nécessaire de chauffer avec le poêle, il est recommandé de ne pas faire de feu en cas de brume ou brouillard.

Problèmes éventuels

Consulter l'annexe « Tableau de diagnostic » pour résoudre des problèmes éventuels pendant l'usage du poêle.

Entretien

Pour conserver votre appareil en bon état, suivez les instructions d'entretien présentées dans ce chapitre.

Conduit de cheminée

Dans de nombreux pays, la loi impose le contrôle et l'entretien par un professionnel des conduits de cheminée.

- ▶ Au début de la saison de chauffe : faites ramoner votre conduit de cheminée par un spécialiste agréé.
- ▶ Pendant la saison de chauffe et après une longue période d'inutilisation de la cheminée : faites contrôler les dépôts éventuels de suie dans le conduit de cheminée.

Nettoyage et autre entretien régulier

- ⚠ Ne nettoyez pas votre poêle si celui-ci est encore chaud.
- ▶ Nettoyez l'extérieur du poêle avec un chiffon sec et non pelucheux.

À la fin de la saison de chauffe, vous pouvez nettoyer l'intérieur de l'appareil comme suit :

- ▶ Déposez tout d'abord éventuellement les plaques intérieures.
- ▶ Nettoyez éventuellement les canaux d'alimentation en air.

Contrôler les plaques intérieures

Les plaques intérieures sont des pièces sujettes à l'usure. Contrôlez régulièrement les plaques intérieures et remplacez-les si nécessaire.

- ▶ Voir le chapitre « Placement des pierres en vermiculite dans l'appareil » pour consulter les instructions concernant la dépose et le remontage des plaques intérieures.

- ⚠ Ne faites jamais fonctionner votre appareil si les plaques intérieures réfractaires ne sont pas montées.

Nettoyage de la vitre avant

Une vitre bien propre (Vitre avant dans la porte) retient moins facilement la poussière. Procédez comme suit :

1. Éliminez la poussière et la suie avec un chiffon sec.
 2. Nettoyez le verre avec un nettoyant pour vitres de poêle :
 - a. Appliquez du nettoyant pour vitres de poêle sur une éponge, répartissez-le sur toute la surface en verre et laissez agir.
 - b. Éliminez ensuite les saletés avec un chiffon humide ou de l'essuie-tout.
 3. Nettoyez une nouvelle fois la surface en verre avec un produit ordinaire de nettoyage du verre.
 4. Nettoyez la surface en verre en la frottant avec un chiffon sec ou de l'essuie-tout.
- ▶ N'utilisez jamais de produits abrasifs ou mordants pour nettoyer la surface en verre.
 - ▶ Portez des gants de nettoyage pour protéger vos mains.
- ⚠ Si la vitre du poêle est brisée ou fendue, elle doit être remplacée avant d'utiliser à nouveau l'appareil.
- ⚠ Veillez à ce que le nettoyant pour vitres de poêle ne s'infilte pas entre le verre et la porte.

Entretien du poêle

Graissage

Bien que la fonte soit un métal autolubrifiant, vous devez régulièrement graisser les pièces mobiles.

- ▶ Graissez les pièces mobiles (telles que systèmes de guidage, charnières, verrous et réglettes d'air), avec de la graisse ininflammable disponible dans le commerce spécialisé.

Réparation des petits dommages de la laque

Les petits dommages de la laque peuvent être réparés avec un aérosol de laque spéciale résistant à la chaleur et disponible auprès de votre fournisseur.

- ⚠ Veillez à ne pas surcharger le poêle. En cas de surcharge, la température superficielle devient extrêmement élevée et risque de causer des dommages permanents.

Contrôle de l'étanchéité

- ▶ Vérifiez que le cordon d'étanchéité ferme hermétiquement la porte. Le cordon d'étanchéité s'use et doit être remplacé à temps.
 - ▶ Dépistez les fuites d'air éventuelles de l'appareil. Mastiquez les interstices éventuels avec du kit pour poêle.
- ⚠ Avant d'allumer le poêle, laissez bien sécher le kit qui autrement gonflera à cause de l'humidité qu'il contient, provoquant une nouvelle fuite d'air.

Placement et enlèvement des pierres en vermiculite dans le poêle

⚠ Les numéros se trouvent sur la face arrière et ne sont plus visibles après le placement des pierres en vermiculite. Suivez les étapes suivantes pour placer les pierres en vermiculite dans le poêle. Pour retirer les pierres en vermiculite, suivez l'ordre inverse.

Séquence d'insertion des pierres en vermiculite :

Paroi latérale inférieure D en vermiculite, réf. 03.77702.000

1.

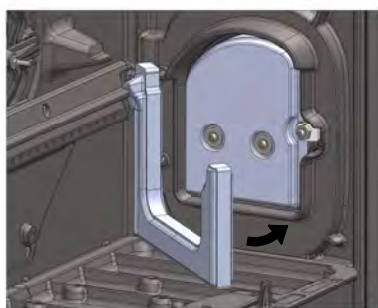

09-20024-005

Paroi latérale supérieure D en vermiculite, réf. 03.77711.000

2.

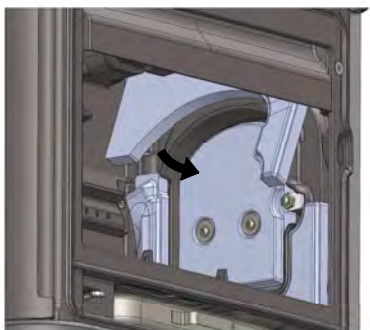

09-20024-006

Paroi arrière D en vermiculite, réf. 03.77700.000

3.

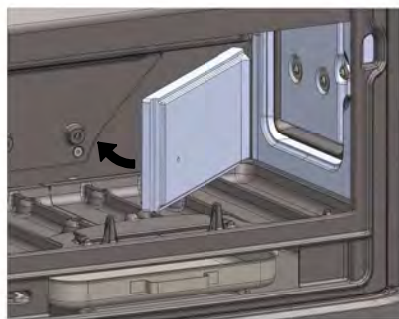

09-20024-007

Paroi arrière G en vermiculite, réf. 03.77701.000

4.

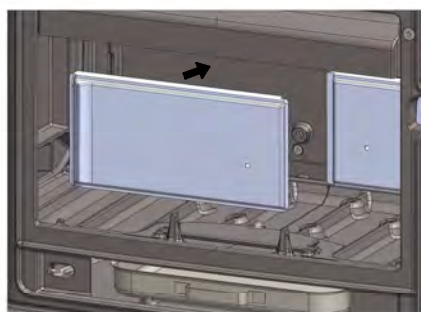

09-20024-008

Paroi latérale inférieure G en vermiculite, réf. 03.77703.000

5.

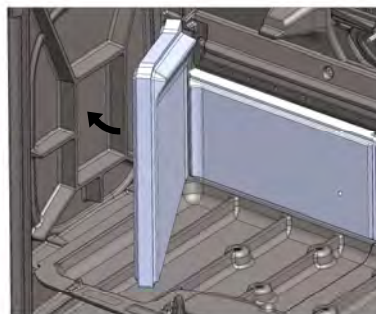

09-20024-009

Paroi latérale supérieure G en vermiculite, réf.
03.77712.000

6.

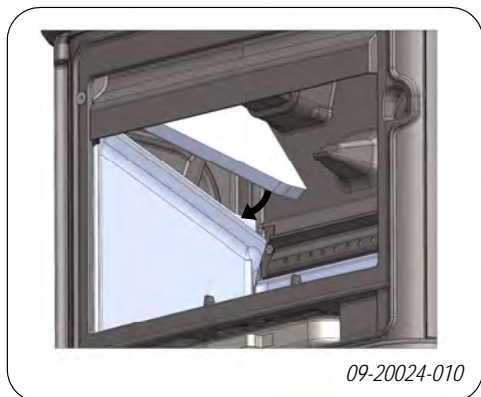

Défecteur inférieur D en vermiculite, réf.
03.77704.000

9.



Défecteur supérieur D en vermiculite, réf.
03.77713.000

7.

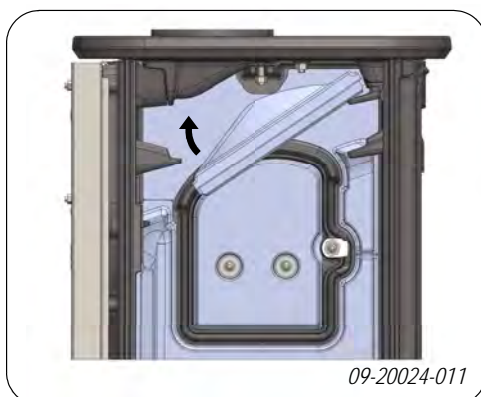

Défecteur inférieur G en vermiculite, réf.
03.77705.000

10.

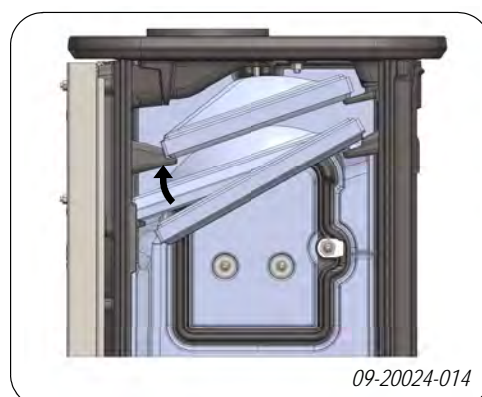

Défecteur supérieur G en vermiculite, réf.
03.77714.000

8.

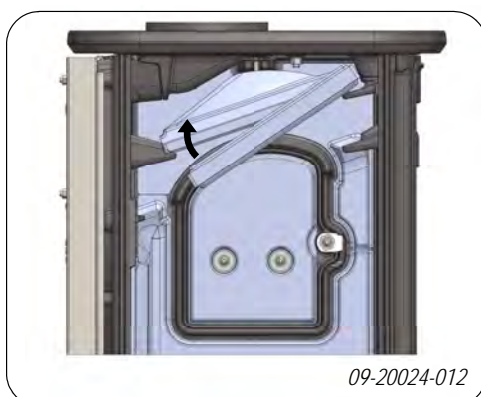

Porte de chargement en vermiculite, réf.
03.77708.000

11.



⚠ Assurez-vous que les déflecteurs reposent sur les surfaces d'appui correctes :

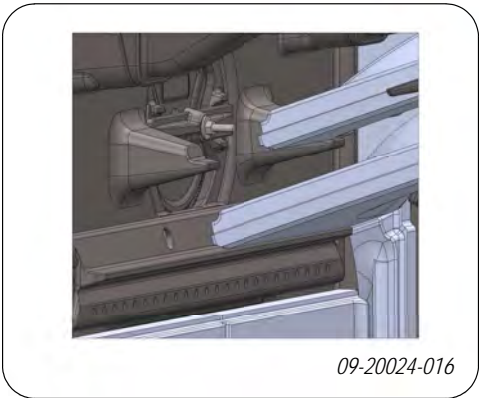

Pièces de rechange

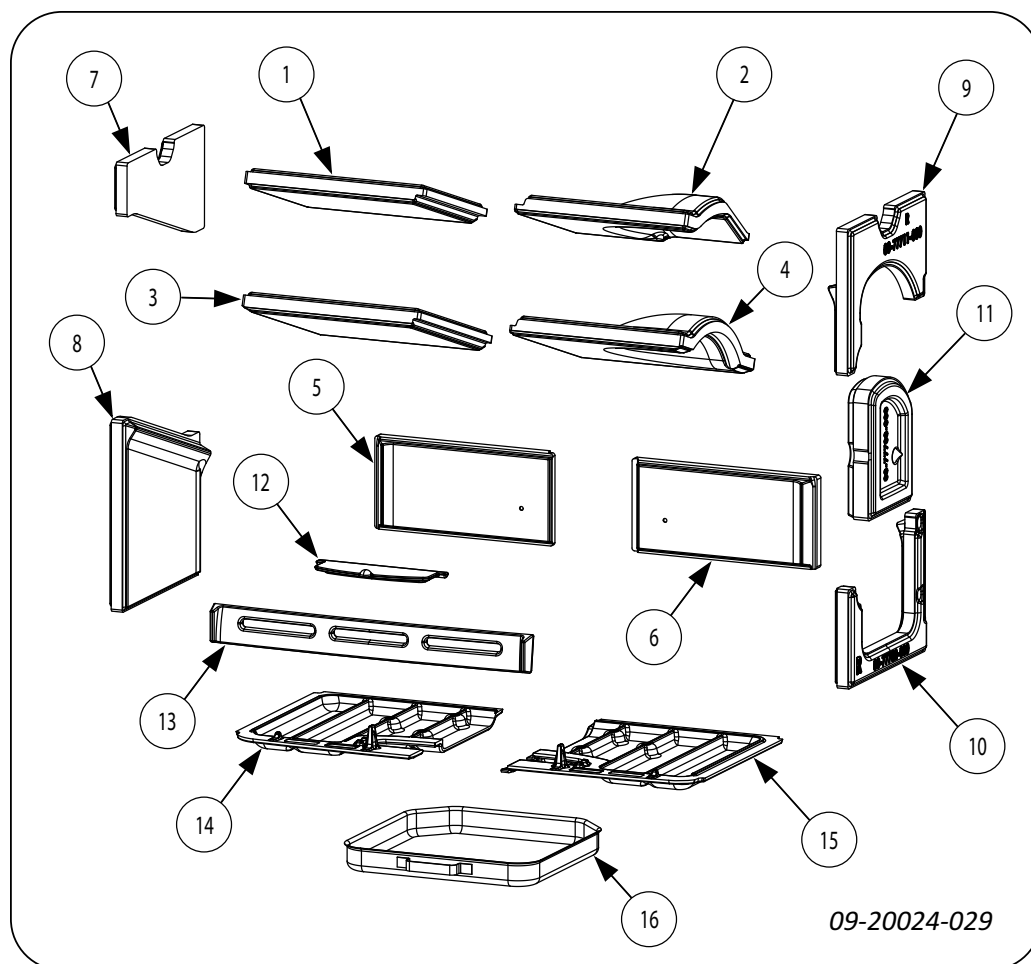

1.	03.77714	Défecteur supérieur gauche en vermiculite	9.	03.77711	Plaque latérale supérieure droite en vermiculite
2.	03.77713	Défecteur supérieur droit en vermiculite	10.	03.77702	Plaque latérale inférieure droite en vermiculite
3.	03.77705	Défecteur inférieur gauche en vermiculite	11.	03.77708	Porte latérale de chargement en vermiculite
4.	03.77704	Défecteur inférieur droit en vermiculite	12.	03.05407	Trappe à cendres
5.	03.77701	Paroi arrière gauche en vermiculite	13.	03.77486	Corbeille
6.	03.77700	Paroi arrière droite en vermiculite	14.	03.66592	Fond du poêle gauche
7.	03.77712	Plaque latérale supérieure gauche en vermiculite	15.	03.66591	Fond du poêle droit
8.	03.77703	Plaque latérale inférieure gauche en vermiculite	16.	03.05215	Bac à cendres

Annexe 1 : Caractéristiques techniques

Caractéristiques techniques selon les règlements UE 305/2011 (produits de construction), UE 2015/1185 (écoconception) et UE 2015/1186 (étiquetage).

Modèle		SAGA301		
Type (EN-16510-1)		BE		
Raccordement au conduit de cheminée (Ø)		150	mm	
Désignation de cheminée Tclass		T400G		
Maximum support du poids de la cheminée		120	kg	
Poids		200	kg	
Dimensions (mm)		720x740x535		
Combustible recommandé		Bois		
Caractéristique du combustible, longueur max.		45	cm	
Isolation protectrice (insert)		-	mm	SILCA
Alimentation électrique		-	V	
Distance au matériaux non-combustibles		100	mm	
Distances de sécurité	Devant	1000	mm	
	Arrière	300	mm	
	Côté	500	mm	
	Bas	N/A	mm	
	Plafond	750	mm	
	Zone de radiation sol	400	mm	
	Zone de radiation côté	500	mm	
Emissions		Nominale	Partielle	
Puissance		10,5		kW
CO-emission (13% O ₂)		742		mg/Nm ³
NOx-emission (13% O ₂)		113		mg/Nm ³
OGC-emission (13% O ₂)		46		mg/Nm ³
PM-emission (13% O ₂)		22,5		mg/Nm ³
Rendement		79		%
Température des fumes		295		°C
Tirage minimum		12		Pa
Débit massique des fumes		10		g/s
Consommation électrique		0		kW
Rendement saisonnière		69	%	
Energie-efficacité-indice		104,55		
Energie-efficacité-catégorie		A		

Annexe 2 : Dimensions

SAGA 301

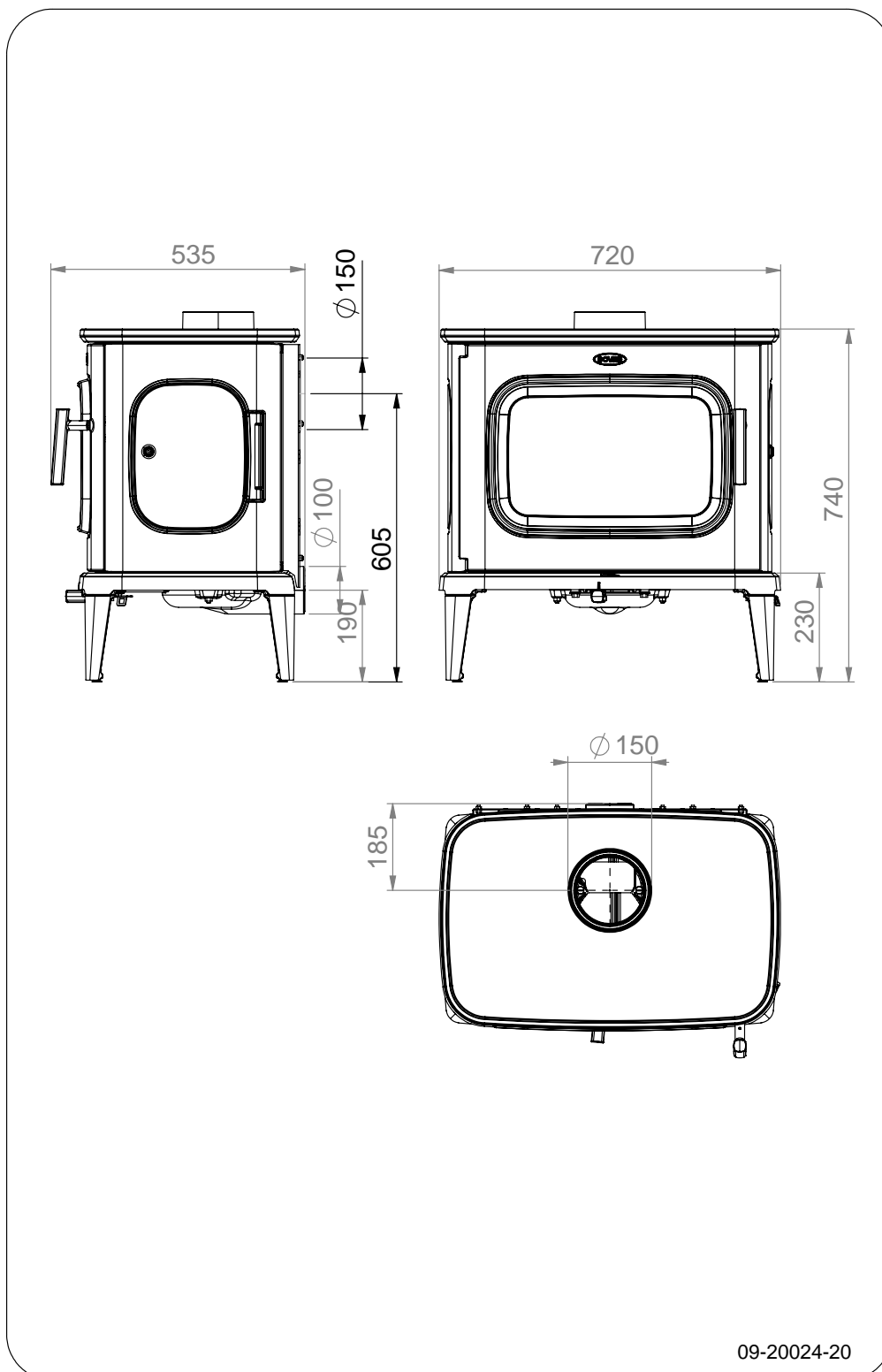

Français

Annexe 3 : Distance d'éloignement avec des matériaux combustibles

SAGA 301 - Distances minimales en millimètres

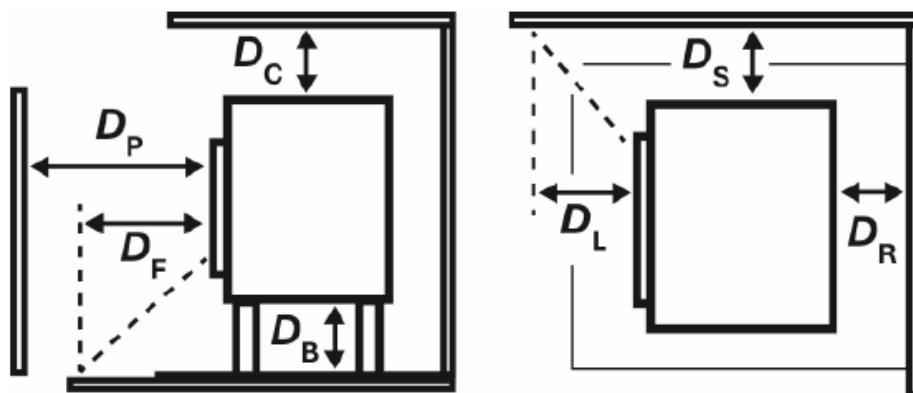

Devant (D_P)	1000	mm
Arrière (D_R)	300	mm
Côté (D_S)	500	mm
Bas (D_B)	N/A	mm
Plafond (D_C)	750	mm
Zone de radiation sol (D_F)	400	mm
Zone de radiation côté (D_L)	500	mm

SAGA 301 - Dimensions hourdis ignifuge

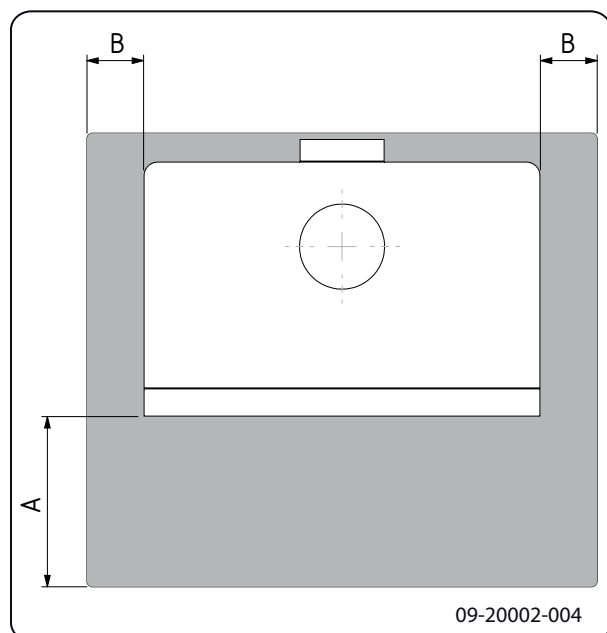

Dimensions minimales hourdis ignifuge

	A (mm)	B (mm)
Din 18891	500	300
Allemagne	500	300
Finlande	400	100
Norvège	300	100

Annexe 4 : Tableau de diagnostic

					Problème	
●					Le bois ne continue pas de brûler	
	●				Dégage une chaleur insuffisante	
		●			Retour de fumée lors du remplissage du poêle	
			●		Le feu est trop vif, impossible de bien régler le poêle	
				●	Dépôt sur la vitre	
					cause possible	solution éventuelle
●	●	●		●	Tirage insuffisant	Une cheminée froide présente souvent un tirage insuffisant. Pour allumer un feu, suivez les instructions données au chapitre « Utilisation » ; ouvrez une fenêtre.
●	●	●		●	Le bois est trop humide	Utilisez du bois à 20 % d'humidité maximum.
●	●	●		●	Dimensions du bois trop importantes	Utilisez du petit bois pour allumer votre feu. Utilisez des souches de bois fendues d'une circonférence maximale de 30 cm.
●	●	●	●	●	Le bois est mal empilé	Posez le bois en veillant à ce que suffisamment d'air puisse passer entre les bûches (empilage non serré, voir « La combustion au bois »).
●	●	●		●	Mauvais fonctionnement de la cheminée	Vérifiez que la cheminée satisfait aux conditions suivantes : 4 mètres de haut minimum, diamètre approprié, isolation correcte, intérieur du conduit lisse, sans trop de coudes, aucune obstruction (nid d'oiseaux, dépôt de suie important), hermétique (sans interstices).
●	●	●		●	Sortie de la cheminée inadéquate	Doit être suffisamment haute au-dessus du toit, dans une zone dégagée.
●	●	●	●	●	Réglage inadéquat des alimentations d'air	Ouvrez entièrement les alimentations d'air.
●	●	●		●	Raccordement inadéquat du poêle au conduit de cheminée	Le raccordement doit être hermétique.
●	●	●		●	Dépression dans la pièce où le poêle est installé	Désactivez les systèmes d'aspiration.
●	●	●		●	Alimentation insuffisante en air frais	Prévoyez une alimentation en air frais suffisante, utilisez si nécessaire un raccordement d'air extérieur.
●	●	●		●	Conditions météorologiques défavorables ? Inversion (flux d'air inversé dans la cheminée du fait d'une température extérieure élevée), fortes rafales de vent	En cas d'inversion du flux d'air, l'usage de l'appareil est déconseillé. Posez si nécessaire une hotte aspirante sur la cheminée.
		●			Courant d'air dans la pièce	Évitez les courants d'air dans la pièce, évitez de poser le poêle à proximité d'une porte ou de gaines d'air de chauffage.



					Problème	
				●	Les flammes touchent la vitre	Veillez à ce que le bois ne se trouve pas trop près de la vitre. Fermez un peu plus l'arrivée d'air primaire.
			●		De l'air s'échappe du poêle	Vérifiez les fermetures de la porte et les joints de l'appareil.

Index

A	
Aération	10
règle de base	10
Ajout de combustible	15
Alimentation en air extérieur	
raccordement	12
allumer	13
Augmentation de température	
section de mesure	22
Avertissement	
aération	7, 10
conditions d'assurances	9
consignes	7
départ de feu dans conduit de cheminée	7
départ de feu dans le conduit de cheminée	15
feu dans le conduit de fumée	13
matériaux inflammables	7
nettoyant pour vitres de poêle	17
plaques intérieures	12
plaques intérieures réfractaires	12
s'appuyer sur la porte	7
surface chaude	7
vitre brisée ou fendue	7, 17
B	
Bois	13
conservation	13
essence adaptée	13
mouillé	13
ne brûle pas	26
séchage	13
Bois d'allumage	26
Bois de conifères	13
Bois mouillé	13
Brouillard, ne pas faire de feu	16
Brume, ne pas faire de feu	16
C	
Chaleur, insuffisante	16, 26
Cheminée	
conditions	9
diamètre de raccordement	22
hauteur	9
Combustible	
adapté	13
ajout	15

bois	13
inadapté	13
quantité nécessaire	16
remplissage	14
Combustible adapté	13
Combustible inadapté	13
Combustion	14
ajout de combustible	14-15
chaleur insuffisante	16, 26
feu trop vif	26
impossible de bien régler le poêle	26
Conditions météorologiques, ne pas faire de	
feu	16
Conduit de cheminée	
entretien	16
raccordement	12
Cordon d'étanchéité de la porte	17
Couche de finition, entretien	17
Créosote	15
D	
Décendrage	15
Dimensions	23
E	
Émail	
entretien	17
Émission de poussières	22
Empilage des bûches	14
Entretien	
conduit de cheminée	16
émail	17
étanchéité	17
graissage	17
nettoyage de la vitre	17
nettoyer le poêle	16
plaques intérieures	16
Extinction du feu	15
F	
Feu	
allumage	13
extinction	15
Feu d'allumage	13
Force portative du sol	10
Fuite d'air	17

Fumée	
lors de la première utilisation	13

G

Gaz de fumée	
débit massique	22
température	5
Goudron	15
Graissage	17
Graisse pour graissage	17
Grille d'aération	10

H

Hauteur de remplissage du poêle	14
---------------------------------------	----

I

Interstices dans l'appareil	17
-----------------------------------	----

L

Laque	13
-------------	----

M

Matériaux combustibles	
distance jusqu'à	24
Mise en place	
dimensions	23
Mitre de cheminée	9
Mitre sur la sortie de cheminée	9
Murs	
sécurité incendie	10

N

Nettoyage	
poêle	16
vitre	17
Nettoyant pour vitres de poêle	17

O

Oxygénation du feu	15
--------------------------	----

P

Pièces de rechange	21
Plaques intérieures	
avertissement	12
entretien	16
vermiculite	11

Plaques intérieures réfractaires	
avertissement	12

Poids	22
-------------	----

Porte	
cordon d'étanchéité	17

Prévenir un départ de feu dans le conduit de	
cheminée	15

Puissance nominale	16, 22
--------------------------	--------

R

Raccordement	
dimensions	23

Raccorder	
à l'arrière	11-12
sur le dessus	12

Ramonage du conduit de cheminée	16
---------------------------------------	----

Réglage de l'admission d'air	15
------------------------------------	----

Réglage de l'air	15
------------------------	----

Réglage de l'air de combustion	15
--------------------------------------	----

Remplissage en matériau combustible	
retour de fumée	26

Rendement	5, 22
-----------------	-------

Résolution de problèmes	16, 26
-------------------------------	--------

Retirer	
cendres	15

Retirer les cendres	15
---------------------------	----

Retour de fumée	9, 26
-----------------------	-------

S

Séchage du bois	13
-----------------------	----

Sécurité incendie	
distance jusqu'aux matériaux combustibles	24
meubles	10
murs	10
sol	10

Sols	
force portative	10
sécurité incendie	10

Stockage du bois	13
------------------------	----

T

Tapis	10
-------------	----

Température	22
-------------------	----

Tirage	22
--------------	----

V

Vermiculite réfractaires	11
Verre dépôt	26
Vitre nettoyage	17
Vitres dépôt	26
nettoyage	17

Inhaltsverzeichnis

Einleitung	3
Leistungserklärung	4
Sicherheit	6
Produktbeschreibung	6
Eigenschaften des Geräts	7
Verwendung des „kühlen Handgriffs“ (auch als „kalte Hand“ bezeichnet).	7
Installationsbedingungen	8
Allgemeines	8
Schornstein	8
Belüftung des Raums	9
Decken und Wände	9
Installation	10
Vorbereitung	10
Schornsteinanschluss vorbereiten	10
Außenluftanschluss	11
Aufstellen und anschließen	11
Verwendung	12
Erste Verwendung	12
Brennstoff	12
Anzünden	12
Heizen mit Holz	13
Regelung der Verbrennungsluft	14
Löschen des Feuers	14
Entaschen	14
Nebel	15
Eventuelle Probleme	15
Wartung	15
Schornstein	15
Reinigung und andere regelmäßige Instand- haltungsmaßnahmen	15
Vermiculitsteine in das Gerät legen und daraus entnehmen	17
Ersatzteile	19
Anlage 1: Technische Daten	20
Anlage 2: Abmessungen	21
Anlage 3: Abstand zu brennbarem Material	22
Anlage 4: Diagnoseschema	24
Index	25

Einleitung

Sehr geehrte(r) Benutzer(in),
mit dem Kauf dieses Heizgeräts von DOVRE haben Sie sich für ein hochwertiges Produkt entschieden. Dieses Produkt gehört zu einer neuen Generation energiesparender und umweltfreundlicher Heizgeräte. Diese Geräte nutzen sowohl Konvektionswärme als auch Strahlungswärme.

- ▶ Ihr DOVRE-Gerät wurde mithilfe der modernsten Produktionsmittel gefertigt. Sollte Ihr Gerät wider Erwarten dennoch einen Mangel aufweisen, können Sie sich jederzeit an den DOVRE-Service wenden.
- ▶ Das Gerät darf nicht verändert werden; verwenden Sie stets Original-Ersatzteile.
- ▶ Das Gerät ist zum Aufstellen in einem Wohnraum gedacht. Es muss hermetisch dicht an einen gut funktionierenden Schornstein angeschlossen werden.
- ▶ Wir empfehlen, das Gerät durch einen qualifizierten Techniker installieren zu lassen.
- ▶ DOVRE übernimmt keinerlei Haftung für Probleme oder Schäden, die auf eine inkorrekte Installation zurückzuführen sind.
- ▶ Bei Installation und Verwendung müssen die nachfolgend aufgeführten Sicherheitsvorschriften beachtet werden.

Diese Anleitung erläutert, wie Sie das DOVRE-Heizgerät sicher installieren, verwenden und warten. Wenn Sie weitergehende Informationen und technische Daten benötigen oder ein Installationsproblem haben, wenden Sie sich bitte zuerst an Ihren Lieferanten.

© 2025 DOVRE NV

Leistungserklärung

Gemäß der Verordnung über Bauprodukte 305/2011 nr. 063-CPR-2025

1. Eindeutiger Kenncode des Produkttyps:

SAGA 301

2. Typen-, Partie- oder Seriennummer oder ein anderes Identifikationsmittel des Bauprodukts wie vorgeschrieben in Artikel 11 Abs. 4:

Einmalige Seriennummer.

3. Verwendungszweck des Bauprodukts entsprechend den zutreffenden harmonisierten technischen Spezifikationen und wie vom Hersteller festgelegt:

Ofen für festen Brennstoff ohne Produktion von Warmwasser gemäß EN 16510.

4. Name, registrierter Handelsname oder registrierte Handelsmarke und Kontaktadresse des Herstellers wie vorgeschrieben in Artikel 11 Abs. 5:

Dovre N.V. Nijverheidsstraat 18 2381 Weelde Belgium.

5. Gegebenenfalls Name und Kontaktadresse der bevollmächtigten Person, deren Vollmacht die in Artikel 12 Absatz 2 genannten Obliegenheiten umfasst:

-

6. System oder Systeme zur Beurteilung und Prüfung der Leistungsbeständigkeit des Bauprodukts, aufgeführt in Anlage V:

System 3

7. Falls sich die Leistungserklärung auf ein Bauprodukt bezieht, auf das eine harmonisierte Norm Anwendung findet:

Die beauftragte Institution GAS.BE, registriert unter der Nummer 2013, hat eine Typenprüfung nach System 3 durchgeführt und den Testbericht Nr. 2025-0067 erstellt.

8. Bezieht sich die Leistungserklärung auf ein Bauprodukt, für das eine Europäische Technische Bewertung abgegeben wurde:

-

9. Angegebene Leistung:

Harmonisierte Norm		EN16510-1:2022, EN16510-2-1:2022	
Gewicht Tragfähigkeit Schornsteins		120	kg
Schornsteinbezeichnung Tclass		T400G	
Sicherheitsabstände	Front	1000	mm
	Rückseite	300	mm
	Seite	500	mm
	Unten	N/A	mm
	Decke	750	mm
	Strahlung Unten	400	mm
	Strahlung Seite	500	mm
Schutzisolierung (insert)		-	mm
			SILCA
Emissionen		Nennlast	Teillast
CO-emission (13% O ₂)		742	mg/Nm ³
NOx-emission (13% O ₂)		113	mg/Nm ³
OGC-emission (13% O ₂)		46	mg/Nm ³
PM-emission (13% O ₂)		22,5	mg/Nm ³
Abgastemperatur		295	°C
Mindestzug		12	Pa
Massendurchsatz von Abgasen		10	g/s
Leistung		10,5	kW
Wirkungsgrad		79	%
Stromverbrauch		0	kW
Wirkungsgrad saisonal		69	%
Energie-effizienz-index		104,55	
Energie-effizienz-Klasse		A	

10. Die Leistungen des in den Punkten 1 und 2 beschriebenen Produkts entsprechen den in Punkt 9 angegebenen Leistungen.

Diese Leistungserklärung wird unter ausschließlicher Verantwortung des unter Punkt 4 angeführten Herstellers erstellt:

12/11/2025 Weelde

Tom Gehem
CEO

Da die Produkte kontinuierlich verbessert werden, können die Spezifikationen des gelieferten Geräts ohne vorherige Ankündigung von den Angaben in dieser Broschüre abweichen.

DOVRE N.V.













Nijverheidsstraat 18 Tel : +32 (0) 14 65 91 91



B-2381 Weelde

Belgien

E-Mail: info@dovre.be

Sicherheit

-  Achtung! Alle Sicherheitsvorschriften müssen streng befolgt werden.
-  Lesen Sie die dem Gerät beiliegenden Anleitungen zu Installation, Inbetriebnahme und Pflege sorgfältig durch, bevor Sie das Gerät in Betrieb nehmen.
-  Das Gerät muss gemäß den in Ihrem Land geltenden gesetzlichen Bestimmungen installiert werden.
-  Alle lokalen Bestimmungen sowie Bestimmungen aufgrund von EU-Normen müssen bei der Installation des Geräts beachtet werden.
-  Vorzugsweise sollte das Gerät von einem dazu befugten Techniker installiert werden. Dieser kennt alle geltenden Bestimmungen und Vorschriften.
-  Das Gerät wurde zu Heizungszwecken entwickelt. Alle Oberflächen einschließlich Glas und Anschlussrohr können sehr heiß werden (mehr als 100 °C)! Verwenden Sie bei der Bedienung eine "kalte Hand" oder hitzebeständige Handschuhe.
-  Sorgen Sie für eine hinreichende Abschirmung, wenn sich kleine Kinder, Personen mit Einschränkungen, Ältere oder Tiere in der Nähe des Geräts aufhalten.
-  Die Sicherheitsabstände zu brennbarem Material müssen strikt eingehalten werden.
-  Legen Sie keine Gardinen, Kleider, Wäschestücke oder andere brennbare Materialien auf oder neben das Gerät.
-  Verwenden Sie während des Betriebs Ihres Geräts keine leicht entflammaren oder explosiven Materialien in der Nähe des Geräts.
-  Lassen Sie den Schornstein regelmäßig reinigen, um Schornsteinbrände zu verhindern. Heizen Sie niemals mit geöffneter Tür.
-  Bei Schornsteinbrand: Schließen Sie die Luftgänge des Geräts und rufen Sie die Feuerwehr.

-  Wenn das Glas des Geräts gebrochen oder gesprungen ist, muss dieses Glas ausgetauscht werden, bevor das Gerät erneut in Betrieb genommen wird.
-  Ziehen Sie nicht gewaltsam an der Tür; achten Sie darauf, dass Kinder nicht an der geöffneten Tür ziehen; stellen oder setzen Sie sich nicht auf die geöffnete Tür; stellen Sie keine schweren Gegenstände auf die Tür.
-  Sorgen Sie für eine ausreichende Ventilation in dem Raum, in dem das Gerät aufgestellt ist. Bei nicht ausreichender Ventilation ist die Verbrennung nur unvollständig, wodurch sich giftige Gase im Raum ausbreiten können. Vgl. Kapitel "Installationsbedingungen" für weitere Informationen zur Ventilation.

Produktbeschreibung

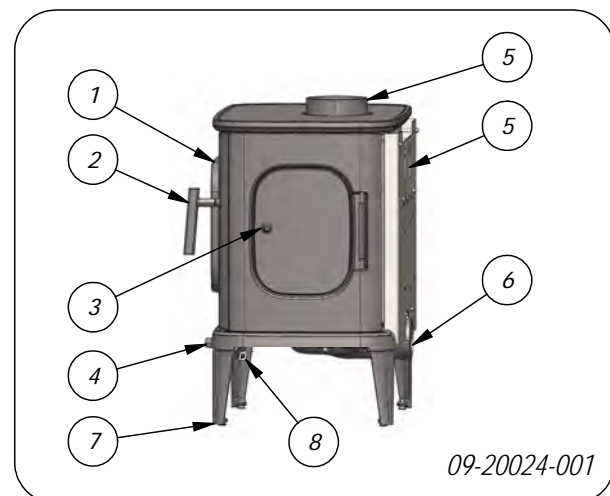

1. Fronttür:
2. Riegel
3. Seitentür
4. Luftregelungsclappe
5. Abgasanschluss (hinten oder oben)
6. Außenluftanschluss
7. Stellfuß
8. Halterungsverriegelung

Eigenschaften des Geräts

- ▶ Das Gerät kann sowohl von hinten als auch von oben an den Schornstein angeschlossen werden.
- ▶ Der Heizboden ist in einem Rillenmuster ausgeführt. Die Asche, die sich zwischen den Rillen anhäuft, sorgt für eine Isolationsschicht und Schutzschicht des Heizbodens.

Verwendung des „kühlen Handgriffs“ (auch als „kalte Hand“ bezeichnet).

Sie können den Griff dauerhaft am Ofen anbringen oder als abnehmbaren Griff verwenden.

A. Dauerhafte Anbringung (so auf der Fronttür geliefert):

- ⚠ Vermeiden Sie Verbrennungen! Der Handgriff wird warm. Bitte verwenden Sie beim Öffnen und Schließen des Ofens die mitgelieferten Handschuhe. Wir empfehlen die Verwendung als „kühlen Handgriff“, siehe nachstehend.

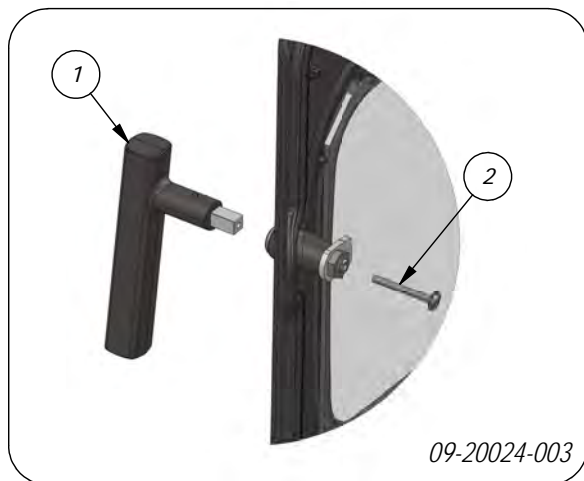

B. Option abnehmbarer Griff (so geliefert auf der Seitentür).
Sie können den Griff losschrauben (siehe Schraube 2 in Abbildung 09-20024-003). Bei dieser Verwendungsart können Sie den Griff nach dem Öffnen oder Schließen der Tür abnehmen.

- ⚠ Vergessen Sie nicht, das in der Tür entstandene Loch nach dem Entfernen des Griffs mit einer mitgelieferten Schraube zu schließen. Dies verhindert den Austritt von Rauch; (1) in Abbildung 09-20024-004). Falls

Sie dies unterlassen, entweicht schädlicher Rauch aus dem Gerät und das Gerät funktioniert nicht ordnungsgemäß.

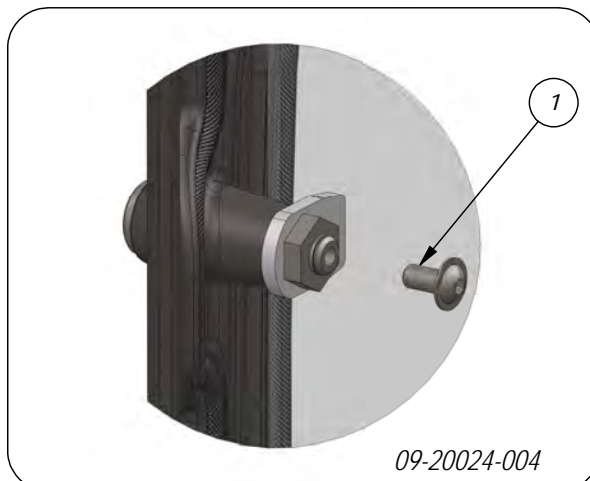
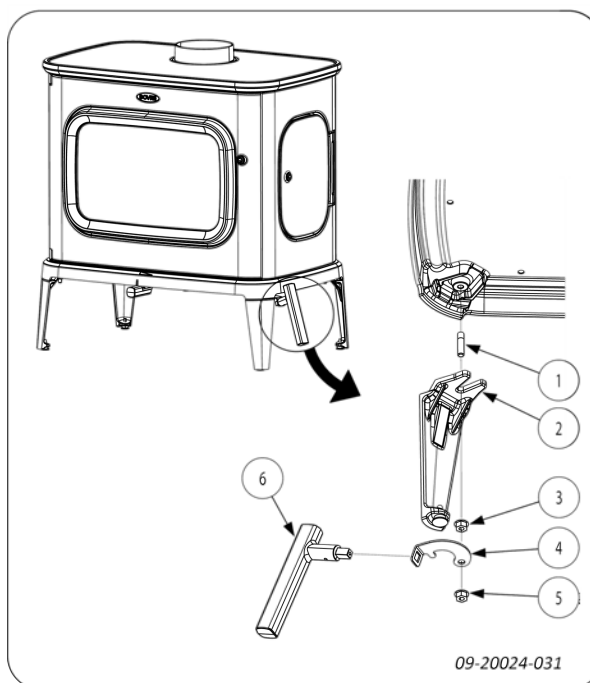

Zum Lieferumfang des Ofens gehört ein Griffhalter (4). Sie können diesen mittels einer zu diesem Zweck mitgelieferten Sechskantmutter (5) unter einem vorderen Standbein befestigen.

Installationsbedingungen

Allgemeines

- ▶ Das Gerät muss hermetisch dicht an einen gut funktionierenden Schornstein angeschlossen werden.
- ▶ Für die Anschlussmaße vgl. die Anlage „Technische Daten“.
- ▶ Informieren Sie sich bei der Feuerwehr und/oder bei Ihrer Versicherungsgesellschaft über eventuelle spezielle Bedingungen und Vorschriften.

Schornstein

Der Schornstein ist erforderlich für:

- ▶ Die Abfuhr von Verbrennungsgasen durch natürlichen Abzug.
 - i** Die warme Luft in dem Schornstein ist leichter als die Außenluft und steigt daher nach oben.
- ▶ Das Ansaugen von Luft, erforderlich für die Verbrennung der Brennstoffe in dem Gerät.

Ein nicht korrekt funktionierender Schornstein kann zu Rauchrückschlägen beim Öffnen der Tür führen. Schäden durch Rauchrückschlag fallen nicht unter die Garantie.

- !** Schließen Sie nicht mehrere Geräte (etwa noch einen Zentralheizungskessel) an denselben Schornstein an, es sei denn, lokale oder landesweite Gesetze lassen dies zu. Sorgen Sie in jedem Fall bei zwei Anschlüssen dafür, dass der Höhenunterschied zwischen den Anschlüssen mindestens 200 mm beträgt.

Fragen Sie Ihren Installateur nach einer Beratung zu Ihrem Schornstein. Konsultieren Sie die EU-Norm EN13384 für die korrekte Berechnung Ihres Schornsteins.

Der Schornstein muss die folgenden **Bedingungen** erfüllen:

- ▶ Der Schornstein muss aus feuerfestem Material bestehen, vorzugsweise aus Keramik oder Edelstahl.
- ▶ Der Schornstein muss luftdicht und gut gereinigt sein und vollständigen Zug garantieren.

i Ein Zug/Unterdruck von 15 - 20 Pa bei normaler Belastung ist ideal.

- ▶ Der Schornstein muss - vom Ausgang aus dem Gerät ab - so vertikal wie möglich verlaufen. Richtungsänderungen und horizontale Teilstücke stören den Abzug der Verbrennungsgase und führen möglicherweise zu Rauchansammlungen.
- ▶ Die Innenmaße des Schornsteins dürfen nicht zu groß sein, um zu vermeiden, dass sich die Verbrennungsgase zu stark abkühlen und dadurch den Zug beeinträchtigen.
- ▶ Der Schornstein sollte nach Möglichkeit den gleichen Durchmesser aufweisen wie das Anschlussstück.

i Für den nominellen Durchmesser vgl. die Anlage "Technische Daten". Wenn der Rauchkanal gut isoliert ist, kann der Durchmesser eventuell etwas größer sein (max. zweimal so groß wie der des Anschlussstücks).

- ▶ Der Abschnitt (die Oberfläche) des Rauchkanals muss konstant sein. Änderungen und (vor allem) Verengungen stören die Abfuhr der Verbrennungsgase.
- ▶ Bei Verwendung einer Regenhaube/Abfuhrabdeckung auf dem Schornstein: Achten Sie darauf, dass die Haube nicht die Mündung des Schornsteins verengt und dass sie nicht die Abfuhr der Verbrennungsgase behindert.
- ▶ Der Schornstein muss in einem Bereich münden, der nicht durch umliegende Gebäude, in der Nähe stehende Bäume oder andere Hindernisse behindert wird.
- ▶ Der Teil des Schornsteins, der außerhalb der Wohnung liegt, muss isoliert sein.
- ▶ Der Schornstein muss mindestens 4 Meter hoch sein.
- ▶ Als Faustregel gilt: 60 cm oberhalb des Dachfirsts.
- ▶ Wenn der Dachfirst mehr als 3 Meter vom Schornstein entfernt ist: Verwenden Sie die Maße aus der folgenden Abbildung. A = der höchste Punkt des Daches innerhalb eines Abstands von 3 Metern.

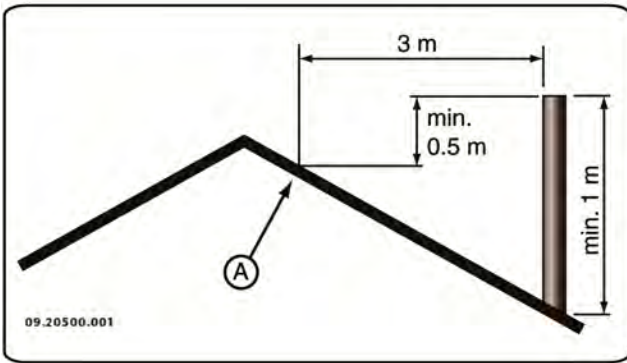

Belüftung des Raums

Für eine gute Verbrennung benötigt das Gerät Luft (Sauerstoff). Die Luft wird über einstellbare Lufteinlassöffnungen aus dem Raum, in dem das Gerät aufgestellt ist, angeführt.

- ⚠ Bei nicht ausreichender Ventilation ist die Verbrennung nur unvollständig, wodurch sich giftige Gase im Raum ausbreiten können.

Eine Faustregel ist, dass die Luftzufuhr $5,5 \text{ cm}^2/\text{kW}$ betragen muss. Eine zusätzliche Ventilation ist erforderlich:

- ▶ Wenn das Gerät in einem gut isolierten Raum steht.
- ▶ Wenn eine mechanische Ventilation verwendet wird, etwa durch ein zentrales Absaugsystem oder eine Abzughaube in einer offenen Küche.

Sie können für zusätzliche Ventilation sorgen, indem Sie in der Außenwand ein Ventilationsgitter einbauen lassen.

Sorgen Sie dafür, dass andere Luft verbrauchende Geräte (etwa ein Wäschetrockner, andere Heizgeräte oder ein Badezimmerventilator) über eine eigene Außenluftzufuhr verfügen oder ausgeschaltet sind, wenn das Gerät in Verwendung ist.

Dieses Gerät beinhaltet auch einen Außenluftanschluss. Wir empfehlen, diesen nach Möglichkeit zu verwenden.

Decken und Wände

Der Boden, auf dem das Gerät aufgestellt wird, muss über eine ausreichende Tragfähigkeit verfügen. Für das Gewicht des Geräts siehe Anlage „Technische Daten“.

- ⚠ Schützen Sie brennbare Böden mithilfe einer feuerfesten Bodenplatte gegen Wärmeausbreitung. Vgl. die Anlage „Abstand zu brennbarem Material“.
- ⚠ Entfernen Sie brennbare Materialien, wie etwa Linoleum, Teppich usw. unter der feuerfesten Bodenplatte.
- ⚠ Sorgen Sie für ausreichenden Abstand zwischen dem Gerät und brennbaren Materialien, wie etwa hölzernen Wänden und Möbeln.
- ⚠ Auch das Anschlussrohr strahlt Wärme ab. Sorgen Sie für ausreichenden Abstand bzw. Abschirmung zwischen dem Anschlussrohr und brennbaren Materialien. Die Faustregel für ein einwandiges Rohr ist ein Abstand, der das Dreifache des Rohrdurchmessers beträgt. Wenn das Rohr von einer Schutzschale umhüllt ist, ist ein Abstand, der dem Rohrdurchmesser entspricht, vertretbar.
- ⚠ Zwischen Teppichen und dem Feuer muss ein Mindestabstand von 80 cm gewahrt bleiben.
- ⚠ Schützen Sie brennbare Böden vor dem Ofen mithilfe einer feuerfesten Bodenplatte gegen eventuell herausfallende Asche. Die Bodenplatte muss den in Ihrem Land gültigen gesetzlichen Normen entsprechen.
- ⚠ Zu den Abmessungen der feuerfesten Bodenplatte vgl. die Anlage „Abstand zu brennbarem Material“.
- ⚠ Weitere Anforderungen im Zusammenhang mit der Brandsicherheit finden Sie im Abschnitt „Abstand zu brennbarem Material“.

Installation

Vorbereitung

- ▶ Überprüfen Sie das Gerät sofort nach Lieferung auf (Transport-) Schäden und eventuelle Mängel.

! Wenn Sie (Transport-)Schäden oder Mängel festgestellt haben, nehmen Sie das Gerät nicht in Gebrauch und informieren Sie den Lieferanten.

- ▶ Entfernen Sie die abmontierbaren Teile (feuerfeste Innenplatten, Feuerboden, Feuerkorb, Entschungsklappe und Aschenlade) aus dem Gerät, bevor Sie es installieren.

i Wenn Sie die abmontierbaren Teile entfernen, können Sie das Gerät leichter verschieben und Beschädigungen vermeiden.

! Achten Sie beim Entfernen dieser Teile auf ihre ursprüngliche Lage, damit Sie sie später wieder korrekt anbringen können.

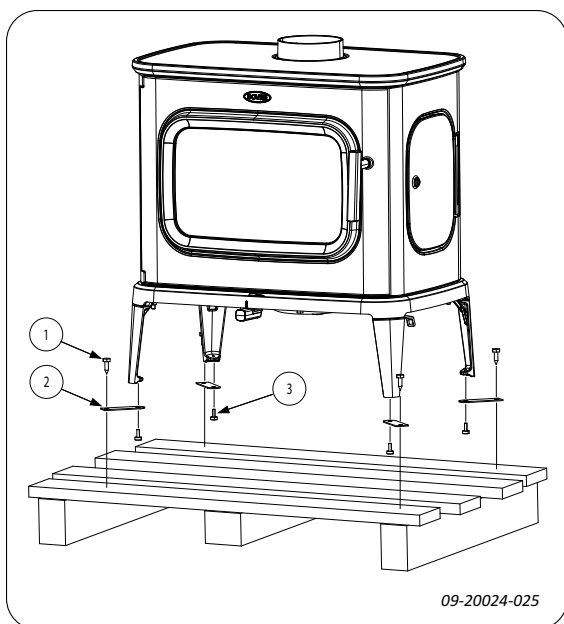

1. Nehmen Sie das Gerät von der Palette ab, indem Sie die Schrauben (1) entfernen.
2. Entfernen Sie die Befestigungsbügel (2), indem Sie die Stellfüße (3) herausschrauben.
3. Bringen Sie die Stellfüße (3) wieder an.

i Die Vermiculit-Innenplatten haben ein geringes Gewicht und sind bei Lieferung zumeist ockerfarben. Sie isolieren die Verbrennungskammer und sorgen so für eine bessere Verbrennung.

Schornsteinanschluss vorbereiten

Beim Anschluss des Geräts an den Schornstein haben Sie die Wahl zwischen dem Anschluss an der Ober- oder an der Rückseite. Vgl. die Abschnitte „Anschluss an der Rückseite“ und „Anschluss an der Oberseite“.

Anschluss an der Rückseite

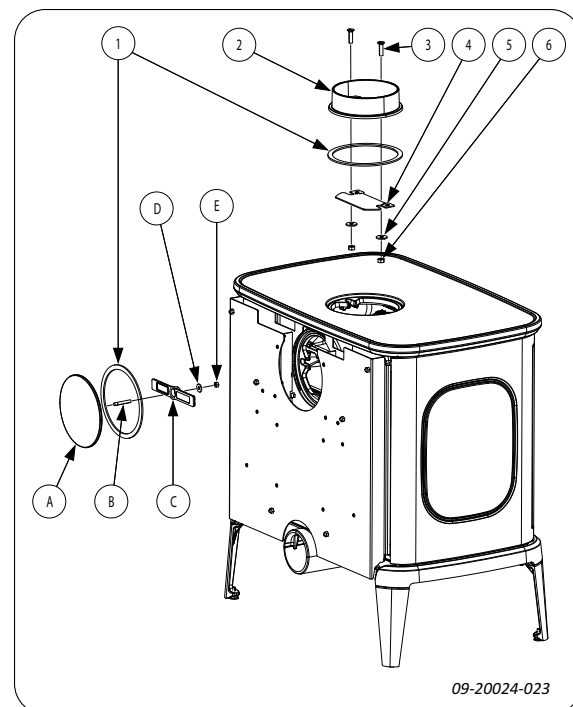

1. Entfernen Sie das Anschlussstück (2) und den Bremsklotz (4) von der Oberseite des Geräts.
2. Entfernen Sie den Abschlussdeckel (A) von der Rückseite des Geräts, nachdem Sie die Berstscheibe im Hitzeschild entfernt haben.

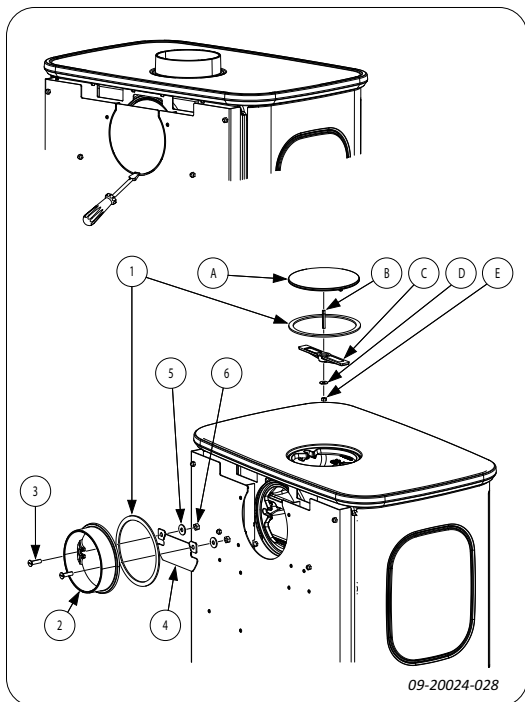

3. Montieren Sie das Anschlussstück (2) und den Bremsklotz (4) mit den Befestigungsmaterialien (3,5,6) an der Rückwand.
4. Montieren Sie den Abschlussdeckel (A) mit den Befestigungsmaterialien (B, C, D, E) in der oberen Platte.
5. Sorgen Sie dafür, dass das Dichtungsmaterial (1) immer richtig positioniert ist.

Anschluss an der Oberseite

Das Gerät wird standardmäßig mit montiertem Anschlussstück zum Anschluss an der Oberseite geliefert, vgl. folgende Abbildung.

Bei Lieferung ist der Anschluss an der Rückseite geschlossen. Sie müssen daher keinen Abschlussdeckel an der Rückseite anbringen.

- !** Wegen des Abstands zur (brennbaren) Wand darf die Abschirmplatte in der Rückenplatte nicht entfernt werden.

Außenluftanschluss

Wenn das Gerät in einem Raum aufgestellt wird, der unzureichend belüftet wird, können Sie das Anschluss-Set für die Zufuhr von Außenluft am Gerät anschließen. Das Luftzufuhrrohr hat einen Durchmesser von 100 mm. Bei Verwendung eines geraden Rohrs darf dieses höchstens 12 Meter lang sein.

Beim Einsatz von Rohrstücken wie Winkeln müssen Sie pro Rohrstück die Höchstlänge (12 Meter) um 1 Meter verringern.

Sorgen Sie dafür, dass die Zufuhr der Verbrennungsluft abschließbar ist, sodass diese bei Nicht-Verwendung abgeschlossen werden kann, um die Zufuhr feuchter Luft zu verhindern.

Aufstellen und anschließen

1. Stellen Sie das Gerät an einem geeigneten Ort auf, und sorgen Sie mit einer Wasserwaage für eine ebene Aufstellung. Das Gerät verfügt über Stellfüße, die entweder bereits montiert sind oder der Lieferung beiliegen. Verwenden Sie diese Stellfüße, um das Gerät perfekt waagrecht aufzustellen. Falls das Gerät auf einem glatten Untergrund steht, können die vier Rutschbeläge unter den Stellfüßen angebracht werden, um ein Verrutschen des Geräts zu verhindern, siehe nachstehende Abbildung.

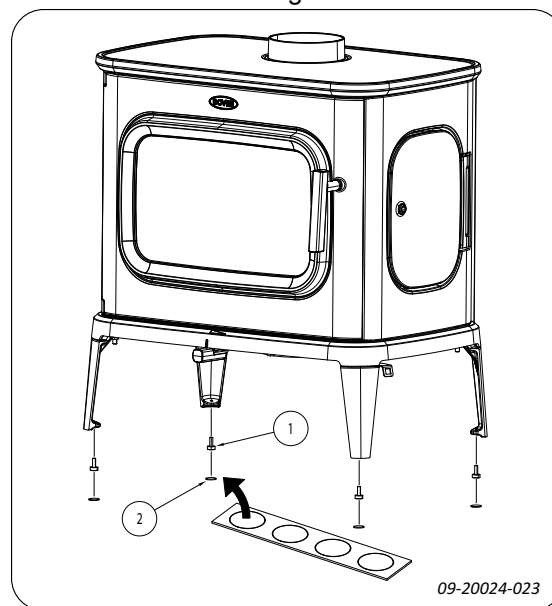

2. Schließen Sie das Gerät hermetisch dicht an den Schornstein an.
3. Bringen Sie alle demontierten Teile wieder an ihrem korrekten Platz im Gerät an.

- !** Lassen Sie das Gerät nicht ohne feuerfeste Innenplatten brennen.

Das Gerät ist jetzt gebrauchsfertig.

Verwendung

Erste Verwendung

Wenn Sie das Gerät zum ersten Mal in Betrieb nehmen, lassen Sie es einige Stunden durchheizen. Dadurch härtet der hitzebeständige Lack aus. Hierbei kann es zu Rauch- und Geruchsbildung kommen. Öffnen Sie dann eventuell in dem Raum, in dem das Gerät aufgestellt ist, Fenster und Türen.

Brennstoff

Dieses Gerät ist ausschließlich zum Verbrennen von Naturholz geeignet, das gesägt und gespalten sowie ausreichend getrocknet ist.

Verwenden Sie keine anderen Brennstoffe; diese können dem Gerät ernsthafte Schäden zufügen.

Die folgenden Brennstoffe dürfen nicht verwendet werden, da sie die Umwelt verschmutzen und Gerät und Schornstein stark verunreinigen, was zu einem Schornsteinbrand führen kann:

- ▶ Behandeltes Holz, wie etwa Holz mit Beschichtungen, gefärbtes Holz, imprägniertes Holz, konserviertes Holz, Multiplex und Spanplatten.
- ▶ Kunststoff, Altpapier und Haushaltsabfälle.

Holz

- ▶ Verwenden Sie vorzugsweise hartes Laubholz, wie etwa Eiche, Buche, Birke oder Obstbaumholz. Dieses Holz brennt langsam bei ruhiger Flamme. Nadelholz enthält mehr Harz, brennt schneller und erzeugt mehr Funken.
- ▶ Verwenden Sie getrocknetes Holz mit maximal 20 % Feuchtigkeitsanteil. Hierzu muss das Holz mindestens zwei Jahre lang getrocknet werden.
- ▶ Sägen Sie das Holz auf Maß und spalten Sie es, solange es noch frisch ist. Frisches Holz lässt sich leichter spalten, und gespaltenes Holz trocknet besser. Bewahren Sie das Holz unter einer Abdeckung auf, in der sich der Wind frei bewegen kann.
- ▶ Verwenden Sie kein nasses Holz. Nasses Holz spendet keine Wärme, da die gesamte Energie für das Verdampfen der Feuchtigkeit verwendet wird. Dabei entsteht viel Rauch und es kommt zu Rußablagerungen an der Gerätetür und im Schornstein. Der Wasserdampf kondensiert im

Gerät und kann aus dem Gerät austreten und zu schwarzen Flecken auf dem Fußboden führen. Der Wasserdampf kann auch im Schornstein kondensieren und zur Entstehung von Carbolineum beitragen. Dieser Stoff ist leicht brennbar und kann zu einem Schornsteinbrand führen.

Anzünden

Sie können überprüfen, ob der Schornstein über ausreichenden Zug verfügt, indem Sie oberhalb der Flamplatte ein Knäuel Zeitungspapier anzünden. Ein kalter Schornstein verfügt oft über unzureichenden Zug, wodurch Rauch in das Zimmer gelangen kann. Wenn Sie das Gerät wie hier beschrieben anzünden, vermeiden Sie dieses Problem.

1. Legen Sie zwei Lagen mittelgroßer Holzscheite nebeneinander auf den Feuerboden.
2. Stapeln Sie auf den Holzstücken zwei bis drei Lagen Anzündehölzchen kreuzweise übereinander.
3. Legen Sie den Anzünderblock zwischen die Anzündehölzchen und zünden Sie den Anzünderblock gemäß der Anleitung auf der Verpackung an.

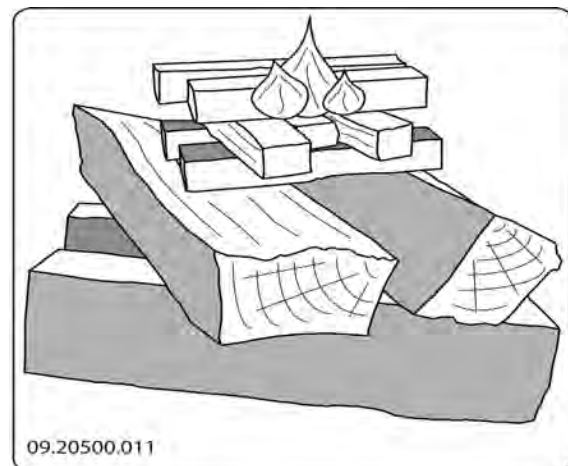

4. Schließen Sie die Tür des Geräts und öffnen Sie die Luftklappe (siehe 1 in der nachstehenden Abbildung) vollständig. Geöffnet ist ganz nach links (siehe Zeichen 2 in nachstehender Abbildung). Eine Markierung auf der Bodenplatte gibt die ideale Maximalposition an.
5. Lassen Sie das Anzündfeuer durchbrennen, bis ein glühendes Holzkohlebett entstanden ist.

Anschließend können Sie das Gerät erneut füllen und regeln, vgl. das Kapitel "Heizen mit Holz".



Heizen mit Holz

Nachdem Sie die Anleitung zum Anzünden befolgt haben:

1. Öffnen Sie langsam die Tür des Geräts.
2. Verteilen Sie das Holzkohlebett gleichmäßig über den Heizboden.
3. Stapeln Sie einige Holzstücke auf dem Holzkohlebett auf.

Lose Stapelung

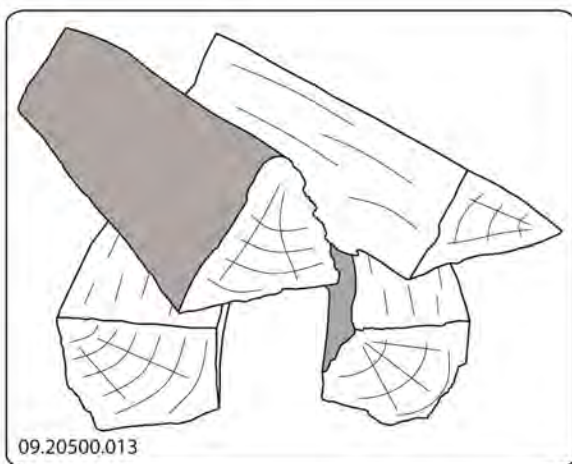

Bei einer losen Stapelung verbrennt das Holz schnell, da der Sauerstoff jedes Holzstück einfach erreichen kann. Stapeln Sie das Holz lose, wenn Sie kurz heizen möchten.

Kompakte Stapelung



Bei einer kompakten Stapelung verbrennt das Holz langsamer, da der Sauerstoff zunächst nur einzelne Holzstücke erreichen kann. Stapeln Sie das Holz kompakt, wenn Sie länger heizen möchten.

4. Schließen Sie die Tür des Geräts.
5. Regulieren Sie das Feuer mit der Luftklappe unter der Tür.

⚠ Maximale Holzmenge pro Füllung à 45 Minuten: 2,3 kg.

⚠ Vermeiden Sie starke Rauchentwicklung beispielsweise direkt nach dem Befüllen. Bei einer plötzlichen Entzündung dieser Gase können massive Druckwellen / Knalle/Schläge entstehen. Stellen Sie die Luftregelung auf Maximalposition oder lassen Sie die Ladetür notfalls einen Spaltbreit offen.

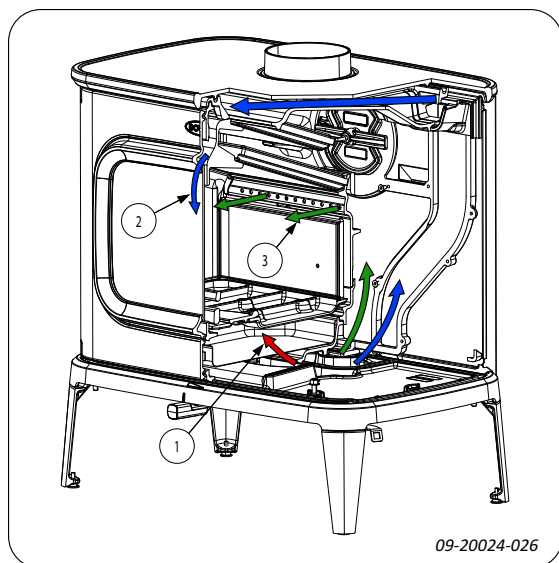

Regelung der Verbrennungsluft

Das Gerät verfügt über verschiedene Einrichtungen für die Luftregelung; vgl. die nachfolgende Abbildung.



Das Gerät hat eine Luftklappe, die sowohl die primäre als auch die sekundäre Luft reguliert. Wenn sich die Luftklappe ganz links befindet, sind der primäre und der sekundäre Lufteinlass geöffnet. Je weiter die Luftklappe nach rechts geschoben wird, umso mehr schließt sich zunächst der primäre und dann der sekundäre Lufteinlass. Wenn sich die Luftklappe ganz auf der rechten Seite befindet, bleibt eine kleine Luftöffnung offen, um die Nachverbrennung unter der Flammpolplatte zu unterhalten.

Hinweise

-  Heizen Sie niemals mit geöffneter Tür.
-  Heizen Sie das Gerät regelmäßig gut durch.

Wenn Sie lange mit niedriger Flamme heizen, können sich im Schornstein Ablagerungen von Teer und Carbolineum (Steinkohlenteer) bilden. Diese Stoffe sind leicht brennbar. Wenn die Ablagerungen dieser Stoffe zu sehr anwachsen, kann durch eine plötzliche Temperatursteigerung ein Schornsteinbrand entstehen. Wenn Sie regelmäßig gut durchheizen, verschwinden eventuelle Teer- und Carbolineum-Ablagerungen. Darüber hinaus kann sich beim Heizen auf zu

geringer Stufe Teer auf der Scheibe und der Tür des Geräts absetzen.

Bei milden Außentemperaturen ist es daher besser, das Gerät einige Stunden lang intensiv durchbrennen zu lassen, als es längere Zeit auf niedrigem Stand zu betreiben.

- ▶ Regeln Sie die Luftzufuhr mit der Luftklappe.
-  Der Lufteinlass belüftet nicht nur das Feuer, sondern auch das Glas und schützt es so vor schneller Verschmutzung.
- ▶ Öffnen Sie den primären Lufteinlass rechtzeitig, wenn die Luftzufuhr über den sekundären Lufteinlass nicht ausreicht, oder wenn Sie das Feuer neu entfachen möchten.
- ▶ Das regelmäßige Nachfüllen kleiner Holz mengen ist besser als das gleichzeitige Verbrennen vieler Holz scheite.

Löschendes Feuers

Füllen Sie keinen Brennstoff nach, und lassen Sie den Ofen normal ausgehen. Wenn ein Feuer durch Verminderung der Luftzufuhr gedämpft wird, werden schädliche Stoffe freigesetzt. Lassen Sie das Feuer daher selbstständig herunterbrennen. Achten Sie auf das Feuer, bis es vollständig erloschen ist. Wenn dies der Fall ist, können alle Luftklappen geschlossen werden.

Entaschen

Nach dem Verbrennen von Holz bleibt eine relativ geringe Menge Asche zurück. Dieses Aschebett ist ein guter Isolator für den Heizboden und sorgt für eine gute Verbrennung. Sie können daher ruhig eine dünne Schicht Asche auf dem Heizboden liegen lassen.

Die Luftzufuhr durch den Heizboden darf jedoch nicht behindert werden, und hinter der Innenplatte darf sich nicht zu viel Asche ansammeln. Entfernen Sie daher regelmäßig die angesammelte Asche.

1. Öffnen Sie die Tür des Geräts.
2. Öffnen Sie mit der Zugschaukel (1) die Entschlackungsklappe (3) im Boden: Vgl. die nachfolgende Abbildung.

3. Schieben Sie die Asche mit der Zugschaufel durch die Entaschungsöffnung in die darunter befindliche Aschenlade (2).
4. Schließen Sie die Entaschungsöffnung.
5. Entfernen Sie die Aschenlade mit Hilfe des mitgelieferten Handschuhs und leeren Sie sie.
6. Setzen Sie die Aschenlade wieder ein und schließen Sie die Tür des Geräts.

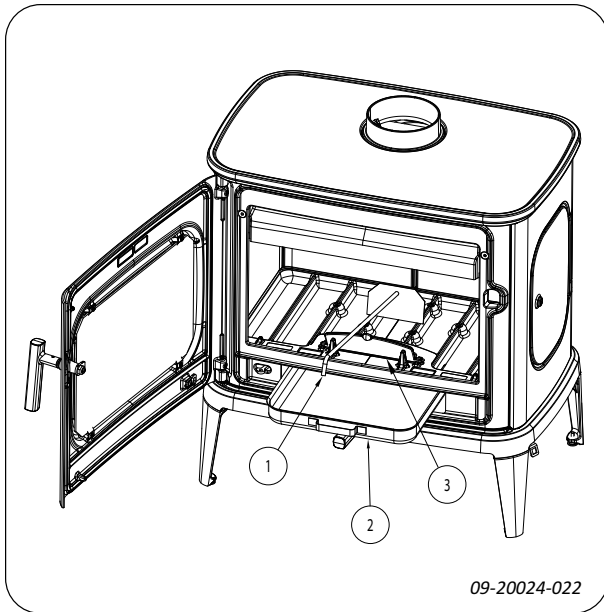

Nebel

Nebel behindert die Abfuhr von Abgasen durch den Schornstein. Rauch kann sich niederschlagen und zu Geruchsbelästigung führen. Bei Nebel sollten Sie daher nicht mit dem Gerät heizen, wenn dies nicht unbedingt erforderlich ist.

Eventuelle Probleme

Lesen Sie die Anlage "Diagnoseschema", um eventuell bei der Verwendung des Geräts auftretende Probleme zu lösen.

Wartung

Befolgen Sie die Wartungsanleitungen in diesem Kapitel, um ihr Gerät in einem guten Zustand zu halten.

Schornstein

In vielen Ländern sind Sie gesetzlich dazu verpflichtet, den Schornstein regelmäßig kontrollieren und warten zu lassen.

- ▶ Am Anfang der Heizperiode: Lassen Sie den Schornstein von einem anerkannten Schornsteinfeger reinigen/fegen.
- ▶ Während der Heizperiode und wenn der Schornstein längere Zeit nicht verwendet wurde: Lassen Sie den Schornstein auf Ruß kontrollieren.

Reinigung und andere regelmäßige Instandhaltungsmaßnahmen

⚠ Reinigen Sie das Gerät nicht, so lange es noch warm ist.

- ▶ Reinigen Sie die Außenseite des Geräts mit einem trockenen und fusselfreien Tuch.

Nach Ablauf der Heizperiode können Sie die Innenseite des Geräts reinigen:

- ▶ Entfernen Sie eventuell zuerst die Innenplatten.
- ▶ Reinigen Sie eventuell die Luftzufuhrkanäle.

Innenplatten überprüfen



Die Innenplatten sind Verbrauchsteile, die dem Verschleiß unterliegen. Überprüfen Sie die Innenplatten regelmäßig, und tauschen Sie sie bei Bedarf aus.

- ▶ Im Kapitel „Vermiculitsteine in das Gerät legen“ finden Sie Anweisungen zum Abnehmen und Anbringen der Innenplatten.

⚠ Lassen Sie das Gerät nicht ohne Innenplatten brennen.

Reinigen der vorderen Sichtscheibe

An gut gereinigtem Glas setzen sich neue Verunreinigungen weniger schnell an. Gehen Sie folgendermaßen vor:

1. Entfernen Sie Staub und lösen Rost mit einem trockenen Tuch.
 2. Reinigen Sie das Glas mit einem Ofenscheibenreiniger:
 - a. Tragen Sie Ofenscheibenreiniger auf einen Küchenschwamm auf, wischen Sie die gesamte Glasoberfläche damit ab und lassen Sie den Reiniger einwirken.
 - b. Entfernen Sie den Schmutz mit einem feuchten Tuch oder mit Küchenpapier.
 3. Reinigen Sie das Glas dann noch einmal mit einem normalen Glasreinigungsprodukt.
 4. Wischen Sie das Glas mit einem trockenen Tuch oder mit Küchenpapier ab.
- ▶ Verwenden Sie keine scheuernden oder scharfen Produkte zur Reinigung des Glases.
 - ▶ Verwenden Sie zum Schutz Ihrer Hände geeignete Haushaltshandschuhe.
-  Wenn das Glas des Geräts gebrochen oder gesprungen ist, muss dieses Glas ausgetauscht werden, bevor das Gerät erneut in Betrieb genommen wird.
-  Achten Sie darauf, dass kein Ofenscheibenreiniger zwischen das Glas und die Tür läuft.

Wartung Ofen

Schmierung

Obwohl Gusseisen eigentlich "selbstschmierend" ist, müssen bewegliche Teile doch regelmäßig geschmiert werden.

- ▶ Schmieren Sie die beweglichen Teile (wie etwa Leitungssysteme, Scharnierfedern, Riegel und Luftklappen) mit einem hitzebeständigen Fett (erhältlich im Fachhandel).

Lackschäden beseitigen

Kleine Lackschäden können Sie mit hitzebeständigem Speziallack aus der Sprühdose beheben, den Sie bei Ihrem Lieferanten erhalten.

-  Achten Sie darauf, den Ofen nicht zu überlasten. Bei Überlastung wird die Oberflächentemperatur extrem hoch und es kann bleibender Schaden entstehen.

Abdichtungen kontrollieren

- ▶ Prüfen Sie, ob die Abdichtungsschnur der Tür noch gut schließt. Diese unterliegt dem Verschleiß und muss rechtzeitig ausgetauscht werden.
 - ▶ Überprüfen Sie das Gerät auf Luftlecks. Verschließen Sie eventuelle Risse mit Ofenkitt.
-  Lassen Sie den Kitt gut aushärten, bevor Sie das Gerät in Betrieb nehmen, andernfalls dehnt sich die Feuchtigkeit darin auf und führt erneut zu einem Leck.

Vermiculitsteine in das Gerät legen und daraus entnehmen

⚠ Die Nummern stehen an der Rückseite und sind nach dem Einsetzen des Vermiculit nicht mehr sichtbar. Befolgen Sie die folgenden Schritte für das Einbringen der Vermiculitsteine ins Gerät. Das Herausnehmen der Vermiculitsteine erfolgt in der umgekehrten Reihenfolge.

Reihenfolge Einbringen Vermiculitsteine:

Vermiculit-Seitenwand R unten 03.77702.000

1.

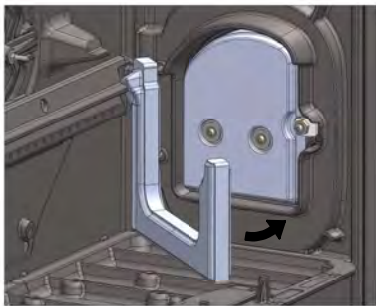

09-20024-005

Vermiculit-Seitenwand R oben 03.77711.000

2.

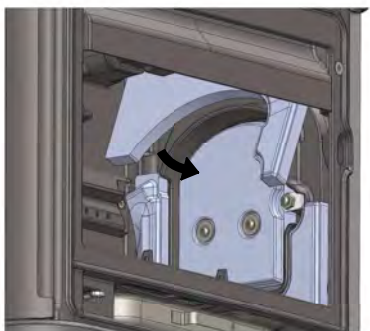

09-20024-006

Vermiculit-Rückwand R 03.77700.000

3.

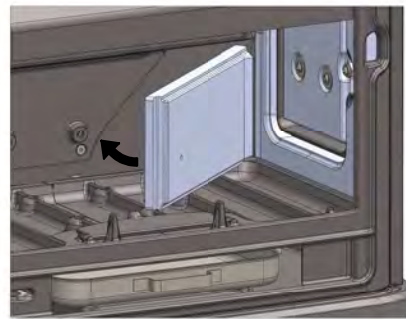

09-20024-007

Vermiculit-Rückwand L 03.77701.000

4.

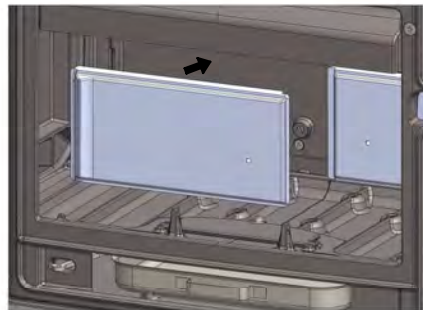

09-20024-008

Vermiculit-Seitenwand L unten 03.77703.000

5.

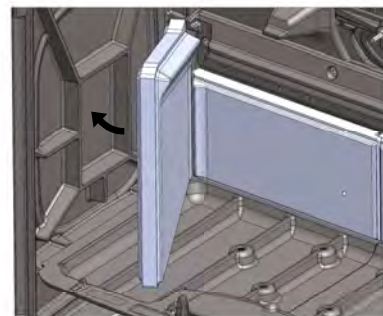

09-20024-009

Vermiculit-Seitenwand L oben 03.77712.000

6.



09-20024-010

Vermiculit-Flammplatte R oben 03.77713.000

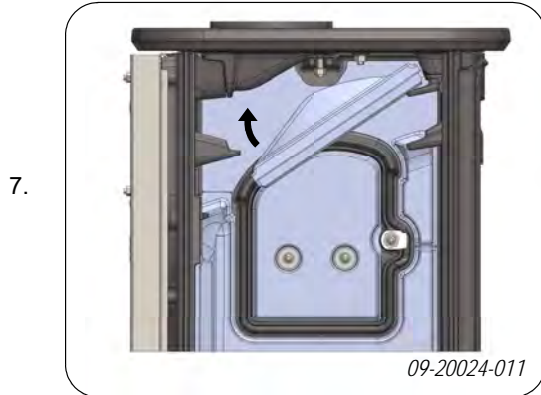

Vermiculit-Ladetür 03.77708.000

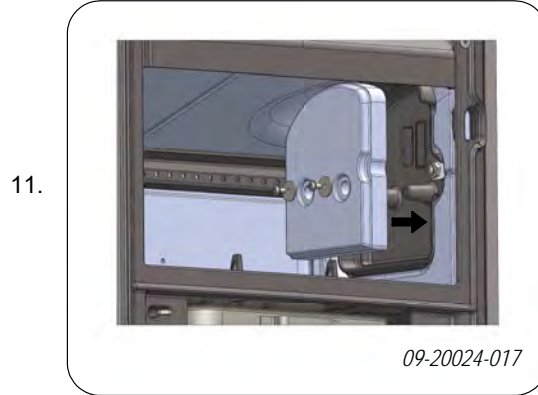

Vermiculit-Flammplatte L oben 03.77714.000

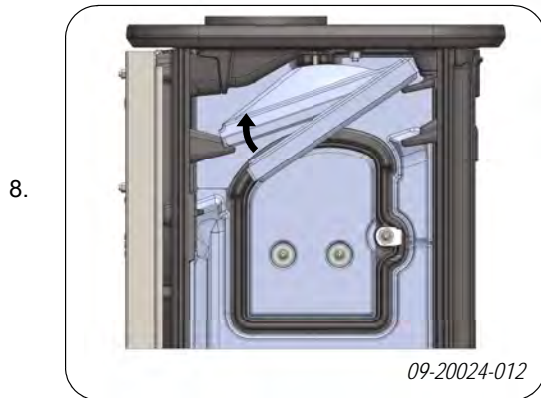

! Achten Sie darauf, dass sich die Flammplatten auf die richtigen Auflageflächen stützen:

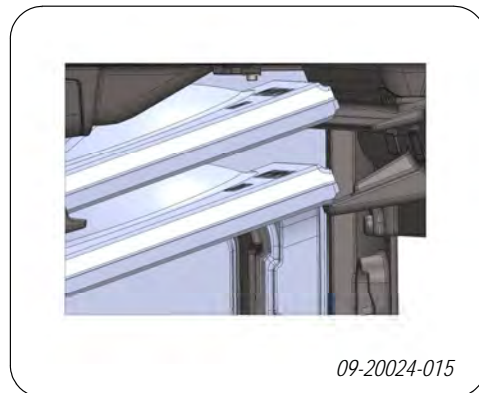

Vermiculit-Flammplatte R unten 03.77704.000

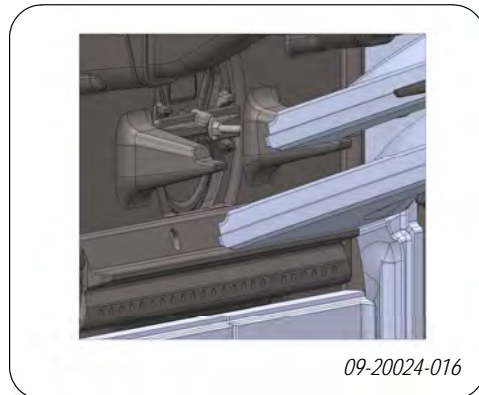
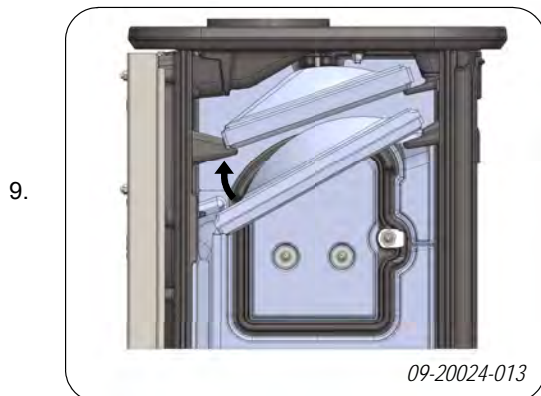

Vermiculit-Flammplatte L unten 03.77705.000

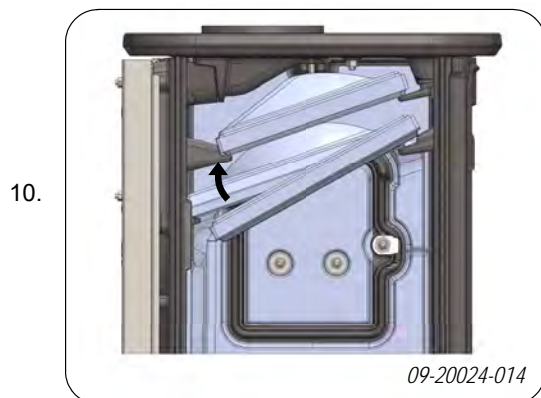

Ersatzteile

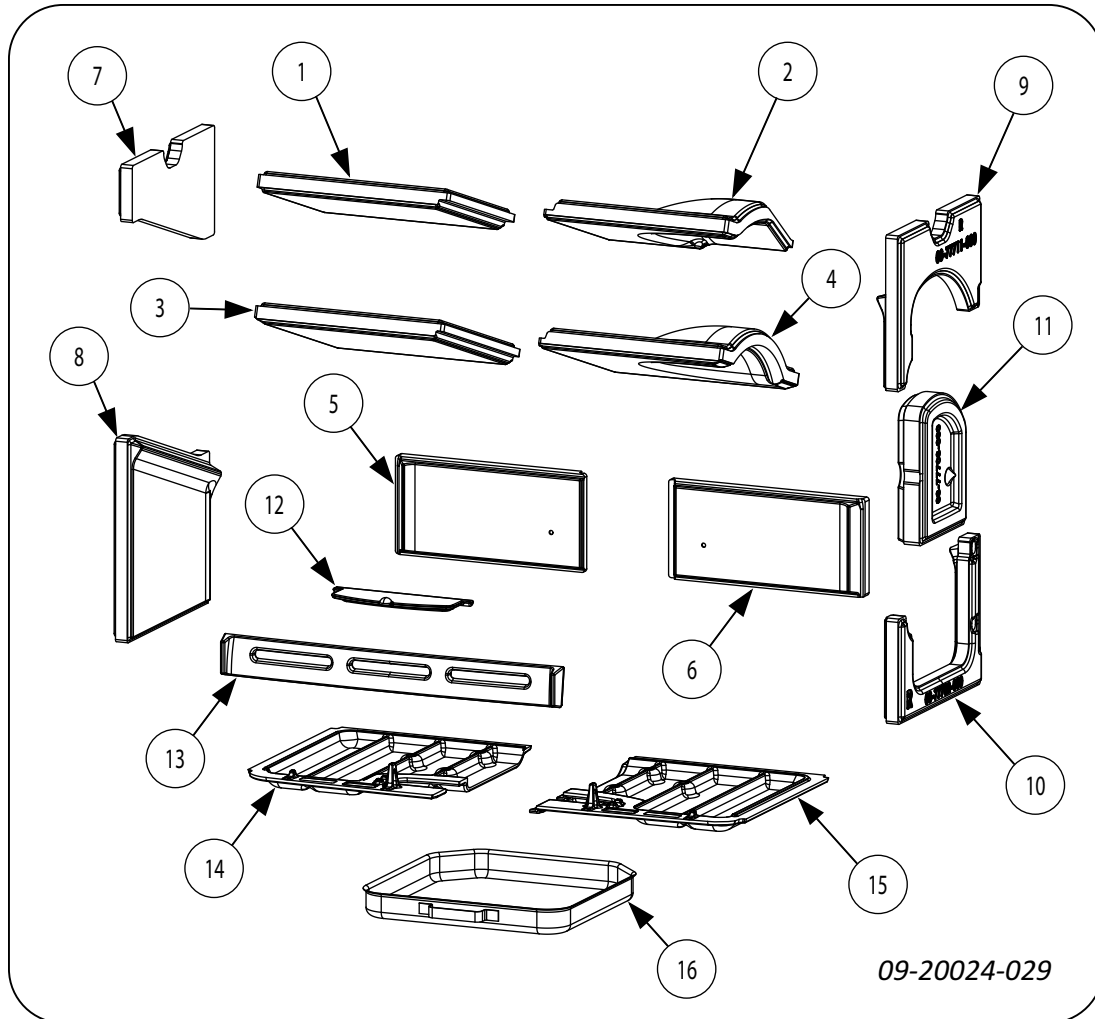

09-20024-029

1.	03.77714	Vermiculit-Flammplatte links oben	9.	03.77711	Vermiculit-Seitenwand rechts oben
2.	03.77713	Vermiculit-Flammplatte rechts oben	10.	03.77702	Vermiculit-Seitenwand rechts unten
3.	03.77705	Vermiculit-Flammplatte links unten	11.	03.77708	Vermiculit-Seitenladetür
4.	03.77704	Vermiculit-Flammplatte rechts unten	12.	03.05407	Aschenluke
5.	03.77701	Vermiculit-Rückwand links	13.	03.77486	Feuerkorb
6.	03.77700	Vermiculit-Rückwand rechts	14.	03.66592	Entaschungsklappe links
7.	03.77712	Vermiculit-Seitenwand links oben	15.	03.66591	Entaschungsklappe rechts
8.	03.77703	Vermiculit-Seitenwand links unten	16.	03.05215	Aschenlade

Anlage 1: Technische Daten

Technische Daten gemäß EU 305/2011 (Bauprodukte); EU2015/1185 (Ökodesign) und EU2015/1186 (Energieverbrauchskennzeichnung).

Modell		SAGA301	
Typ (EN-16510-1)		BE	
Schornsteinanschluss (Ø)		150	mm
Schornsteinbezeichnung Tclass		T400G	
Gewicht Tragfähigkeit Schornsteins (kg)		120	kg
Gewicht		200	kg
Abmessungen (mm)		720x740x535	
Empfohlener Brennstoff		Holz	
Kennzeichen Brennstoff, max. Länge		45	cm
Schutzisolierung (insert)		-	mm
Stromversorgung		-	V
Abstand zu nicht brennbarem Material		100	mm
Sicherheitsabstände	Front	1000	mm
	Rückseite	300	mm
	Seite	500	mm
	Unten	N/A	mm
	Decke	750	mm
	Strahlung Unten	400	mm
	Strahlung Seite	500	mm
Emissionen		Nennlast	Teillast
Leistung		10,5	kW
CO-emission (13% O ₂)		742	mg/Nm ³
NO _x -emission (13% O ₂)		113	mg/Nm ³
OGC-emission (13% O ₂)		46	mg/Nm ³
PM-emission (13% O ₂)		22,5	mg/Nm ³
Wirkungsgrad		79	%
Abgastemperatur		295	°C
Mindestzug		12	Pa
Massendurchsatz von Abgasen (g/s)		10	g/s
Stromverbrauch		0	kW
Wirkungsgrad saisonal		69	%
Energie-effizienz-index		104,55	
Energie-effizienz-Klasse		A	

Anlage 2: Abmessungen

SAGA 301

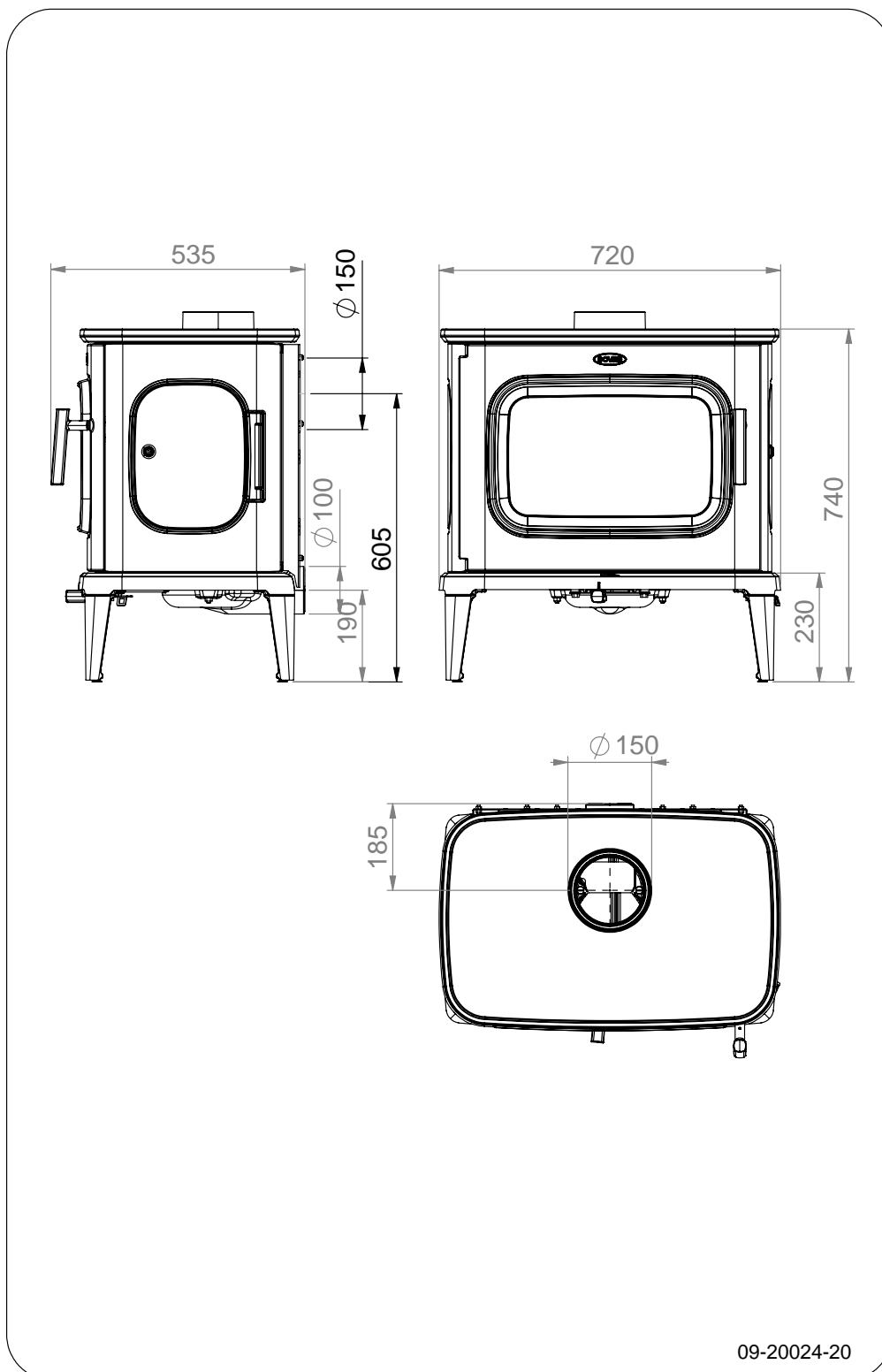

Deutsch

Anlage 3: Abstand zu brennbarem Material

SAGA 301 – Mindestabstände in Millimetern

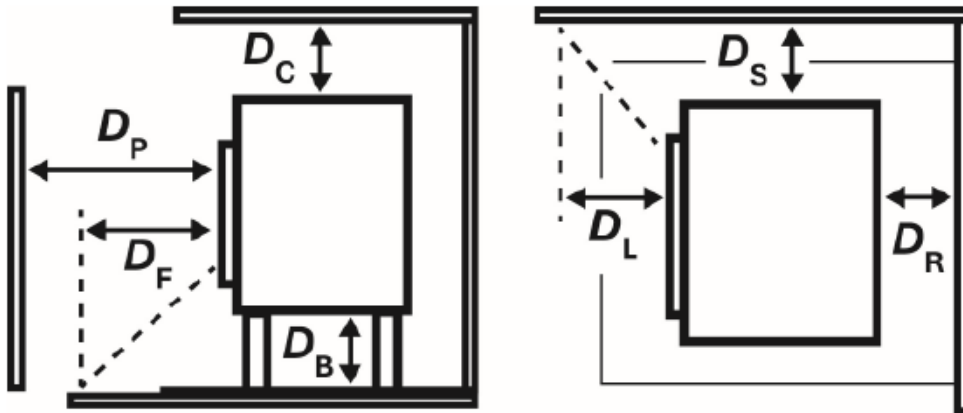

Front (D_P)	1000	mm
Rückseite (D_R)	300	mm
Seite (D_S)	500	mm
Unten (D_B)	N/A	mm
Decke (D_C)	750	mm
Strahlung Unten (D_F)	400	mm
Strahlung Seite (D_L)	500	mm

SAGA 301 - Afmetingen onbrandbare vloerplaat

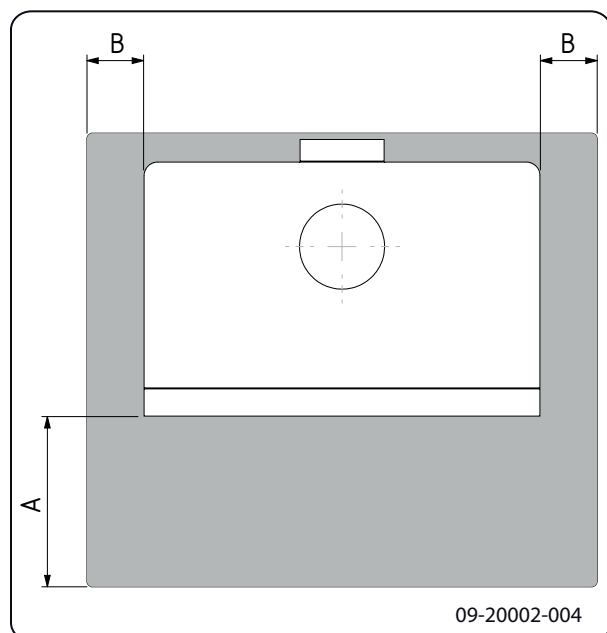

Mindestabmessungen feuerfeste Bodenplatte

	A (mm)	B (mm)
Din 18891	500	300
Deutschland	500	300
Finnland	400	100
Norwegen	300	100

Anlage 4: Diagnoseschema

					Problem	
●					Holz brennt nicht durch	
	●				Liefert nicht ausreichend Wärme	
		●			Rauchrückschlag beim Nachfüllen	
			●		Gerät brennt zu stark, nicht gut regelbar	
				●	Flammenanschlag an das Glas	
					Mögliche Ursache	Mögliche Lösung
●	●	●		●	Nicht ausreichender Zug	Ein kalter Schornstein führt zu unzureichendem Zug. Folgen Sie der Anleitung zum Anzünden im Kapitel „Verwendung“; öffnen Sie ein Fenster.
●	●	●		●	Holz zu feucht	Verwenden Sie nur Holz mit max. 20 % Feuchtigkeit.
●	●	●		●	Holzstücke zu groß	Verwenden Sie kleine Anzündeholzstücke. Verwenden Sie gespaltenes Holz mit maximal 30 cm Stückgröße.
●	●	●	●	●	Holz nicht korrekt gestapelt	Stapeln Sie das Holz so, dass zwischen den Blöcken ausreichend Luft zirkulieren kann (lose Stapelung, vgl. „Heizen mit Holz“).
●	●	●		●	Schornstein funktioniert nicht korrekt	Prüfen Sie, ob der Schornstein die Voraussetzungen erfüllt: mindestens 4 m hoch, richtiger Durchmesser, eine gute Isolierung, glatte Innenflächen, nicht zu viele Biegungen, keine Hindernisse im Schornstein (z. B. Vogelneest, Rußablagerungen), hermetische Dichtigkeit (keine Spalten).
●	●	●		●	Mündungsöffnung des Schornsteins nicht korrekt	Ausreichende Höhe über der Dachfläche, keine Hindernisse in der Nähe.
●	●	●	●	●	Einstellung der Lufteinlassöffnungen nicht korrekt	Öffnen Sie die Lufteinlassöffnungen vollständig
●	●	●		●	Anschluss des Geräts am Schornstein nicht korrekt	Der Anschluss muss hermetisch dicht sein.
●	●	●		●	Unterdruck in dem Raum, in dem das Gerät aufgestellt ist	Schalten Sie Luftabzugssysteme aus.
●	●	●		●	Unzureichende Frischluftzufuhr	Sorgen Sie für ausreichende Luftzufuhr, verwenden Sie nötigenfalls einen Außenluftanschluss.
●	●	●		●	Ungünstige Wetterbedingungen? Inversionswetterlage (umgekehrter Luftstrom im Schornstein durch hohe Außentemperatur), extreme Windgeschwindigkeiten	Bei Inversionswetterlagen sollten Sie das Gerät nicht verwenden. Setzen Sie, falls erforderlich, eine Zugklappe auf den Schornstein. Dies ist nur nach Rücksprache mit dem Schornsteinfeger möglich.
		●			Zug im Wohnzimmer	Vermeiden Sie Zug im Wohnzimmer; stellen Sie das Gerät nicht in der Nähe einer Tür oder von Heizungsschächten auf.
				●	Flammen schlagen an das Glas	Vermeiden Sie es, das Holz zu dicht an das Glas zu legen. Schieben Sie den primären Lufteinlass wieder zu.
			●		Gerät verliert Luft	Überprüfen Sie die Abdichtungen der Tür und die Fugen des Geräts.

Index

A	
Abdichtungsschnur der Tür	16
Abgas	
Massenfluss	20
Temperatur	5
Abmessungen	21
Anschluss	
Abmessungen	21
Oberseite	11
Rückseite	10-11
Anzündeholz	24
Anzünden	12
Asche entfernen	14
Ausgehen des Feuers	14
Außenluftzufuhr	
Anschluss	11
B	
Belüftung	9
Faustregel	9
Belüftung des Feuers	14
Böden	
Brandsicherheit	9
Tragfähigkeit	9
Brandsicherheit	
Abstand zu brennbarem Material	22
Boden	9
Möbel	9
Wände	9
Brennbares Material	
Abstand zu	22
Brennstoff	
benötigte Menge	15
geeignet	12
Holz	12
nachfüllen	13-14
ungeeignet	12
Brennstoff nachfüllen	14
C	
Carbolineum	14
E	
Email	
Wartung	16

Endbelag, Instandhaltung	16
Entaschen	14
Entfernen	
Asche	14
Ersatzteile	19
F	
Fegen des Schornsteins	15
Feuer	
Anzünden	12
löschen	14
Feuerfeste Innenplatten	
Warnung	11
Füllhöhe des Geräts	13
G	
Geeigneter Brennstoff	12
Gewicht	20
Glas	
Anschlag	24
reinigen	16
H	
Haube auf dem Schornstein	8
Heizen	13
Brennstoff nachfüllen	13-14
Gerät brennt zu heftig	24
Gerät nicht gut regelbar	24
nicht ausreichende Wärme	24
unzureichende Wärme	15
Hinweis	
Schornsteinbrand	14
Holz	12
aufbewahren	12
brennt nicht durch	24
geeignete Sorte	12
nass	12
trocknen	12
Holzscheite stapeln	13
I	
Innenplatten	
Instandhaltung	15
Vermiculit	
Vermiculit	
feuerfest 10	

Warnung	11
Installation	
Abmessungen	21
Instandhaltung	
Abdichtung	16
Glas reinigen	16
Innenplatten	15
Reinigung des Geräts	15
schmieren	16
Schornstein	15

L

Lack	12
Lagerung von Holz	12
Luftloch	16
Luftregelung	14

M

Mauern	
Brandsicherheit	9

N

Nachfüllen von Brennstoff	
Rauchrückschlag	24
Nadelholz	12
Nasses Holz	12
Nebel, nicht heizen	15
Nennleistung	20
Nominale Leistung	15

O

Ofenscheibenreiniger	16
----------------------------	----

P

Probleme lösen	15, 24
----------------------	--------

R

Rauch	
bei erster Verwendung	12
Rauchrückschlag	8, 24
Regeln der Luftzufuhr	14
Regelung der Verbrennungsluft	14
Reinigen	
Glas	16
Reinigung	
Gerät	15

Risse im Gerät	16
----------------------	----

S

Scheiben	
Anschlag	24
reinigen	16
Schmierfette	16
Schmieren	16
Schmierfette	16
Schornstein	
Anschluss	11
Anschlussdurchmesser	20
Bedingungen	8
Höhe	8
Instandhaltung	15
Schornsteinbrand verhindern	14
Schornsteinhaube	8
Staubemission	20

T

Teer	14
Temperatur	20
Temperaturanstieg	
Messabschnitt	20
Teppich	9
Tragfähigkeit von Boden	9
Trocknen von Holz	12
Tür	
Abdichtungsschnur	16

U

Ungeeigneter Brennstoff	12
-------------------------------	----

V

Ventilationsgitter	9
--------------------------	---

W

Wände	
Brandsicherheit	9
Wärme, unzureichende	15, 24
Warnung	
brennbare Materialien	6
feuerfeste Innenplatten	11
Glas gebrochen oder gesprungen	6, 16
heiße Oberfläche	6
Innenplatten	11
Ofenscheibenreiniger	16
Schornsteinbrand	6, 12

Tür belasten	6
Ventilation	6, 9
Versicherungsbedingungen	8
Vorschriften	6
Wartung	
Email	16
Wetterbedingungen, nicht heizen	15
Wirkungsgrad	5, 20
Z	
Zug	20
Zündfeuer	12

Índice

Introducción	3
Declaración de prestaciones	4
Seguridad	6
Descripción del producto	6
Características del aparato	7
Utilice la «mano fría» (empuñadura)	7
Condiciones de instalación	8
Condiciones generales	8
Chimenea	8
Ventilación de la habitación	9
Suelo y paredes	9
Instalación	10
Preparación	10
Preparación de la conexión a la chimenea	10
Toma de aire exterior	11
Colocación e instalación	11
Uso	11
Primer uso	11
Combustible	12
Encendido	12
Alimentar con leña	13
Regulación del aire de combustión	14
Extinción del fuego	14
Eliminar la ceniza	14
Nieblas y brumas	15
Posibles problemas	15
Mantenimiento	15
Chimenea	15
Limpieza y mantenimiento periódico	15
Colocación y retirada de placas de vermiculita en el aparato	17
Piezas de repuesto	20
Anexo 1: Especificaciones técnicas	21
Anexo 2: Medidas	22
Anexo 3: Distancia a materiales inflamables	23
Anexo 4: Diagnóstico de problemas	25
Índice	26

Introducción

Estimado cliente:

con la compra de este aparato de calefacción DOVRE, usted ha adquirido un producto de calidad. Este producto forma parte de una nueva generación de aparatos de calefacción respetuosos con el medio ambiente y con un consumo de energía más eficiente. Estos aparatos hacen un uso óptimo tanto del calor por convección como del calor por irradiación.

- ▶ Su aparato DOVRE ha sido fabricado con los más modernos procesos de fabricación. En caso de avería en su aparato, puede enviar su reclamación al servicio técnico de DOVRE.
- ▶ El aparato no puede modificarse; utilice siempre componentes originales.
- ▶ El aparato está creado para el uso en viviendas. Debe conectarse de manera hermética a una chimenea que funcione correctamente.
- ▶ Le aconsejamos que la instalación de su aparato la realice un instalador certificado.
- ▶ DOVRE no se hace responsable de los problemas o daños originados por la instalación inadecuada de sus productos.
- ▶ Durante la instalación, tenga en cuenta los consejos de seguridad que se describen a continuación.

En este manual podrá leer cómo instalar, utilizar y mantener su aparato de calefacción DOVRE de manera segura. Si desea obtener más información o datos técnicos adicionales, o si tiene problemas con la instalación, póngase en contacto con su distribuidor.

© 2025 DOVRE NV

Declaración de prestaciones

De conformidad con el reglamento de productos de construcción 305/2011 nr. 063-CPR-2025

1. Código de identificación único del tipo de producto:

SAGA 301

2. Número de tipo, partida o serie, así como otro medio de identificación para el producto de construcción, tal y como se describe en el artículo 11, apartado 4:

Número de serie único.

3. Usos previstos del producto de construcción, de conformidad con la especificación técnica armonizada aplicable, tal y como haya determinado el fabricante:

Estufa para combustible fijo sin producción de agua caliente según EN 16510.

4. Nombre, nombre comercial registrado o marca comercial registrada y dirección de contacto del fabricante, tal y como se describe en el artículo 11, apartado 5:

Dovre N.V. Nijverheidsstraat 18 2381 Weelde Bélgica.

5. Siempre que sea aplicable, nombre y dirección de contacto del apoderado que desempeña las tareas indicadas en el artículo 12, apartado 2:

-

6. El sistema o los sistemas para la evaluación y verificación de la constancia de las prestaciones del producto de construcción, mencionadas en el anexo V:

Sistema 3

7. Si la declaración de prestaciones se refiere a un producto de construcción sujeto a una norma armonizada:

El organismo GAS.BE designado, con número de registro 2013, examinó el modelo conforme al sistema 3 y facilitó el informe de prueba 2025-0067.

8. En el caso de que la declaración de prestaciones esté relacionada con un producto de construcción para el que se ha emitido una evaluación técnica europea:

-

9. Prestación declarada:

La norma armonizada		EN16510-1:2022, EN16510-2-1:2022		
Carga máxima de la chimenea		120	kg	
Designación de chimenea Tclass		T400G		
Distancias de seguridad	Frente	1000	mm	
	Atrás	300	mm	
	Lado	500	mm	
	Abajo	N/A	mm	
	Arriba	750	mm	
	Radiación Abajo	400	mm	
	Radiación Lado	500	mm	
Aislamiento protector (insert)		-	mm	SILCA
Emisiones		Nominal	Parcial	
Emisiones de CO (13% O ₂)		742		mg/Nm ³
Emisiones de NOx (13% O ₂)		113		mg/Nm ³
Emisiones de OGC(13% O ₂)		46		mg/Nm ³
Emisión de partículas (13% O ₂)		22,5		mg/Nm ³
Temperatura de gases residuales		295		°C
Tiro mínimo		12		Pa
Caudal másico de gases residuales		10		g/s
Capacidad		10,5		kW
Rendimiento		79		%
Consumo eléctrico		0		kW
Rendimiento estacional		69	%	
Energía-eficiencia-índice		104,55		
Energía-eficiencia-clase		A		

10. Las prestaciones del producto descrito en los puntos 1 y 2 son conformes con las prestaciones declaradas en el punto 9.

Esta declaración de prestaciones se emite bajo la exclusiva responsabilidad del fabricante mencionado en el punto 4.



12/11/2025 Weelde

Tom Gehem
CEO

En el marco de la mejora continua de nuestros productos, las especificaciones del aparato suministrado pueden variar de aquellas descritas en este manual, sin necesidad de previo aviso.

DOVRE N.V.

Nijverheidsstraat 18 Tel.: +32 (0) 14 65 91 91

B-2381 Weelde

Bélgica

Correo electrónico : info@dovre.be

Seguridad

- ⚠ ¡Atención! Siga las instrucciones de seguridad del fabricante al pie de la letra.
- ⚠ Lea atentamente las instrucciones para la instalación, uso y mantenimiento del aparato antes de ponerlo en funcionamiento.
- ⚠ La instalación del aparato debe cumplir con todas las normativas y regulaciones vigentes en su país de residencia.
- ⚠ El aparato debe cumplir con todas las disposiciones locales y las disposiciones que tengan relación con normativas nacionales o europeas.
- ⚠ Haga instalar preferiblemente su aparato por un instalador certificado. Este podrá informarle de todas las disposiciones y normativas vigentes.
- ⚠ Este aparato se ha diseñado para fines de calefacción. ¡Todas las superficies del mismo, incluyendo el cristal y el tubo de conexión, pueden alcanzar temperaturas muy elevadas (más de 100 °C)! Para manipular el aparato cuando esté en funcionamiento, utilice una "mano fría" o guantes protectores contra el calor.
- ⚠ Asegúrese de que existe suficiente protección cuando haya niños, minusválidos, ancianos o animales cerca del aparato.
- ⚠ Se deben respetar estrictamente las distancias de seguridad hasta el material inflamable.
- ⚠ Evite colocar cortinas, prendas, ropa lavada u otros materiales inflamables sobre el aparato o en las cercanías del mismo.
- ⚠ Cuando el aparato esté en funcionamiento, no utilice sustancias inflamables o explosivas cerca del mismo.
- ⚠ Evite incendios en la chimenea haciéndola limpiar periódicamente. No deje la puerta abierta mientras el fuego esté encendido.
- ⚠ En caso de incendio en la chimenea: cierre las entradas de aire del aparato y llame a los bomberos.

- ⚠ En el caso de que el cristal de su aparato se haya roto o agrietado, deberá reemplazar el cristal antes de volver a utilizar el aparato.
- ⚠ No fuerce la puerta, evite que los niños tiren de la puerta cuando ésta esté abierta, no se apoye ni se siente nunca en la puerta cuando esté abierta ni ponga objetos pesados sobre ella.
- ⚠ Mantenga la habitación donde se coloque el aparato bien ventilada. Si la ventilación es insuficiente, la combustión no será completa, lo que podría liberar gases tóxicos en la habitación. Consulte la sección "Condiciones de instalación" para saber más sobre la necesidad de ventilación.

Descripción del producto

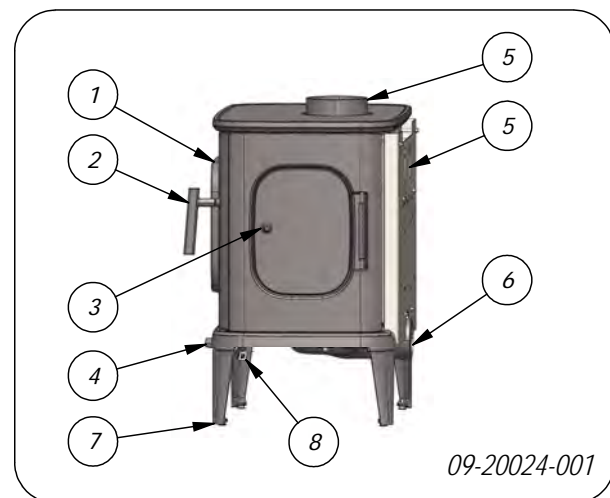

1. Puerta frontal
2. Bloqueo
3. Puerta lateral
4. Regulador de aire
5. Conexión del gas residual (trasera o superior)
6. Toma de aire exterior
7. Pata de ajuste
8. Pestillo del soporte

Características del aparato

- ▶ El aparato se puede conectar a la chimenea por detrás o por arriba.
- ▶ La base de fuego tiene un patrón de ranuras. Las cenizas que se acumulan entre las ranuras suponen una capa aislante y protectora para la base de fuego.

Utilice la «mano fría» (empuñadura)

Puede optar por fijar la empuñadura a la estufa de forma permanente o por utilizarla como empuñadura desmontable.

A. Fijación permanente (así se suministra en la puerta frontal):

- ⚠ ¡Cuidado con las quemaduras! La empuñadura se calienta. Utilice el guante suministrado para abrir y cerrar la estufa. Recomendamos utilizarla como «mano fría», véase más abajo.

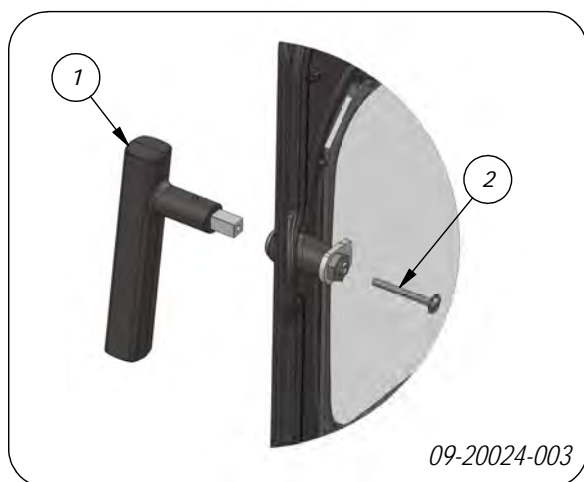

B. También disponemos de empuñaduras desmontables (como en la puerta lateral).

Puede desenroscar la empuñadura (véase el tornillo 2 en la figura 09-20024-003). A continuación, puede retirar la empuñadura después de abrir o cerrar la puerta.

- ⚠ Recuerde taponar el orificio creado en la puerta tras retirar la empuñadura con un tornillo anti-fugas suministrado; (1) en la figura 09-20024-004. Si no lo hace, saldrá humo nocivo del aparato y no funcionará correctamente.

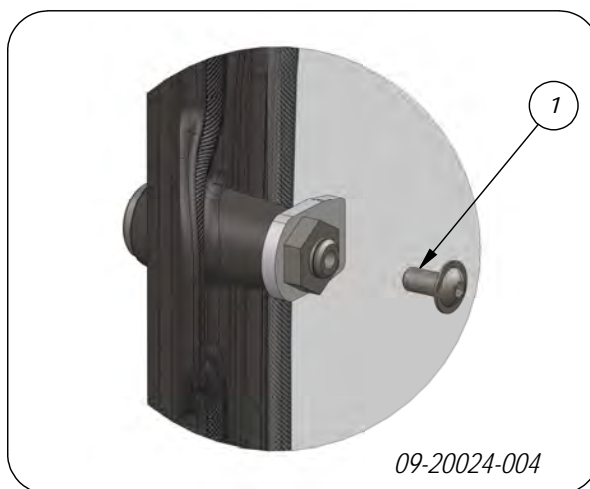
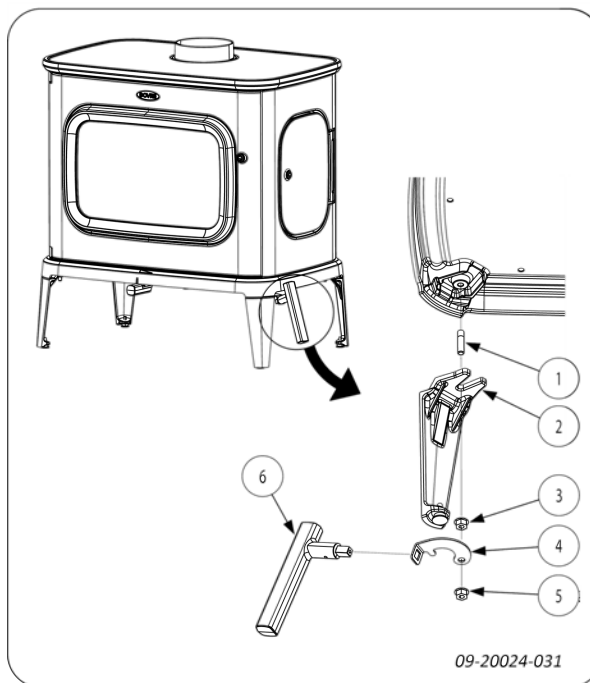

La estufa incluye un soporte para la empuñadura (4) que se puede fijar debajo de una pata delantera con una tuerca hexagonal adicional también incluida (5).

Condiciones de instalación

Condiciones generales

- ▶ El aparato debe conectarse a una chimenea en buen estado.
- ▶ Para realizar la conexión, consulte el anexo «Especificaciones técnicas».
- ▶ Infórmese en su departamento local de bomberos y / o en su compañía aseguradora sobre posibles requisitos y normativas.

Chimenea

La chimenea es necesaria para:

- ▶ La evacuación de los gases inflamables, mediante el tiro natural.
 - i** El aire caliente que se encuentra en el interior de la chimenea es más ligero que el aire exterior. Esto provoca que el aire se eleve.
- ▶ La succión del aire, necesaria para la combustión del combustible dentro del aparato.

Una chimenea en mal estado puede ocasionar el retorno de los gases al abrir la puerta del aparato. Los daños producidos por el retorno de gases están excluidos de la garantía.

- !** No conecte varios aparatos a la misma chimenea (por ejemplo, conectar además del aparato, una caldera de calefacción central), a menos que las normativas locales o nacionales así lo permitan. En el caso de dos conexiones, asegúrese de que la diferencia de altura entre las conexiones es de al menos 200 mm.

Su instalador podrá asesorarle sobre las normativas de seguridad de la chimenea. Consulte la Normativa Europea EN13384 para hacer un cálculo adecuado de la capacidad de su chimenea.

La chimenea debe cumplir con las siguientes **condiciones**:

- ▶ La chimenea debe estar fabricada con materiales ignífugos, preferentemente materiales cerámicos o acero inoxidable.

- ▶ La chimenea debe estar herméticamente cerrada y bien limpia, y debe asegurar un tiro suficiente.

- i** Lo ideal es conseguir un tiro / presión mínima de 15 - 20 Pa durante una carga normal.

- ▶ La chimenea debe ser lo más vertical posible, desde el punto de salida del aparato. Las desviaciones y / o posibles tramos horizontales dificultan la evacuación de los gases inflamables, pudiendo originar acumulaciones de hollín.
- ▶ El interior del tubo no debe ser demasiado grande, para evitar que los gases inflamables se enfríen demasiado rápido y se reduzca la capacidad de tiro.
- ▶ Es aconsejable que la chimenea tenga el mismo diámetro que el cuello de conexión del aparato.

- i** Para el diámetro nominal: consulte el anexo "Especificaciones técnicas". Cuando el conducto de humos está bien aislado, el diámetro puede ser algo más grande (como máximo el doble de la sección del cuello de conexión).

- ▶ La sección (superficie) del conducto de humos ha de ser constante en toda su longitud. Los ensanchamientos y (muy especialmente) los estrechamientos pueden obstaculizar la evacuación de los gases inflamables.
- ▶ Al aplicar la caperuza o sombrerete sobre la chimenea: evite que la caperuza estreche la salida de la chimenea o que obstaculice la liberación de gases de combustión.
- ▶ La chimenea debe desembocar en una zona del tejado que no esté obstaculizada por edificios adyacentes, árboles cercanos u otros obstáculos.
- ▶ La parte de la chimenea situada fuera de la vivienda debe estar aislada.
- ▶ La chimenea debe tener una altura mínima de 4 metros.
- ▶ Puede seguir esta sencilla regla: 60 cm sobre la parte más alta del tejado.
- ▶ Si el caballete del tejado está situado a más de 3 metros de la salida de la chimenea: siga las medidas indicadas en la siguiente imagen. A = el punto más alto del tejado dentro de una distancia de 3 metros.

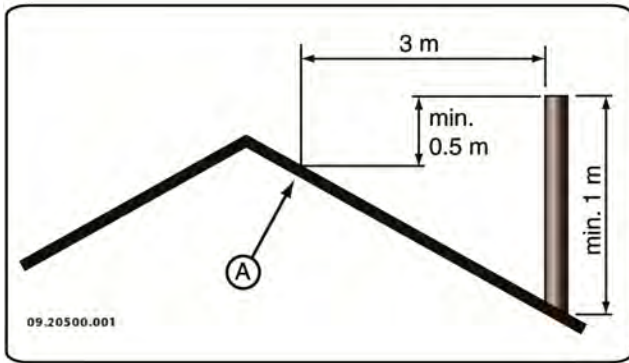

Ventilación de la habitación

Para que la combustión sea adecuada, el aparato necesita aire (oxígeno). Este aire entra por las tomas de aire regulables y procede del espacio en el que está situado el aparato.

- ⚠ Si la ventilación es insuficiente, la combustión no será completa, lo que podría liberar gases tóxicos en la habitación.

Una regla sencilla es que la entrada de aire debe ser de 5,5 cm²/kW. Se necesita ventilación adicional en los siguientes casos:

- ▶ Cuando el aparato está en un espacio bien aislado.
- ▶ Cuando existe ventilación mecánica en el espacio, por ejemplo, un sistema de extracción de aire central o una campana extractora en una cocina abierta.

Para una ventilación adicional, puede instalar una rejilla de ventilación en el muro exterior.

Procure que otros aparatos de aire caliente (como secadoras, aparatos de calefacción o calefactores de baño) tengan su propio acceso de aire exterior, o que estén apagados mientras el aparato está funcionando.

Este aparato también contiene una toma de aire exterior. Si es posible, recomendamos utilizarla.

Suelo y paredes

El suelo sobre el cual se coloca el aparato debe tener una capacidad de carga suficiente. El peso del aparato se encuentra en el anexo "Especificaciones técnicas".

- ⚠ Proteja los suelos inflamables instalando una placa ignífuga que los aislen de la radiación de calor. Consulte el anexo "Distancia a materiales inflamables".
- ⚠ Retire los materiales inflamables como el linóleo, las alfombras, etc. de debajo de la placa ignífuga.
- ⚠ Mantenga siempre una distancia de seguridad entre el aparato y materiales inflamables tales como paredes de madera y muebles.
- ⚠ Tenga en cuenta que el tubo de conexión también irradia calor. Procure que haya siempre suficiente distancia o protección entre el tubo de conexión y los materiales inflamables. La regla de tres para un tubo sencillo es dejar una distancia equivalente a tres veces el diámetro. En caso de que el tubo lleve un revestimiento protector, esta distancia puede reducirse a una vez el diámetro.
- ⚠ Las alfombras deben colocarse a una distancia mínima de 80 cm del fuego.
- ⚠ Proteja los suelos inflamables delante de la estufa instalando una placa protectora ignífuga para protegerlo contra la posible caída de cenizas. Dicha placa protectora debe cumplir con las regulaciones nacionales vigentes.
- ⚠ Encontrará las medidas de la placa protectora ignífuga en el anexo "Distancia de materiales inflamables".
- ⚠ Para más requisitos de seguridad contra incendios, consulte el anexo "Distancia de materiales inflamables".

Instalación

Preparación

- ▶ Nada más recibir el aparato, compruebe que no tenga daños (por ejemplo, de transporte) y que no tenga defectos.

⚠ Si detecta daños (producidos en el transporte) o defectos en el aparato, no lo utilice y póngase en contacto con su distribuidor.

- ▶ Retire los componentes desmontables (placas refractarias interiores, base de fuego, salva-leña, trampilla de limpieza y cajón cenicero) del aparato antes de instalarlo.

i Quitando estos componentes desmontables, le será más fácil manipular y mover el aparato sin dañarlo.

⚠ Fíjese en la posición original de estos elementos antes de retirarlos, para poder volver a colocarlos en la posición correcta.

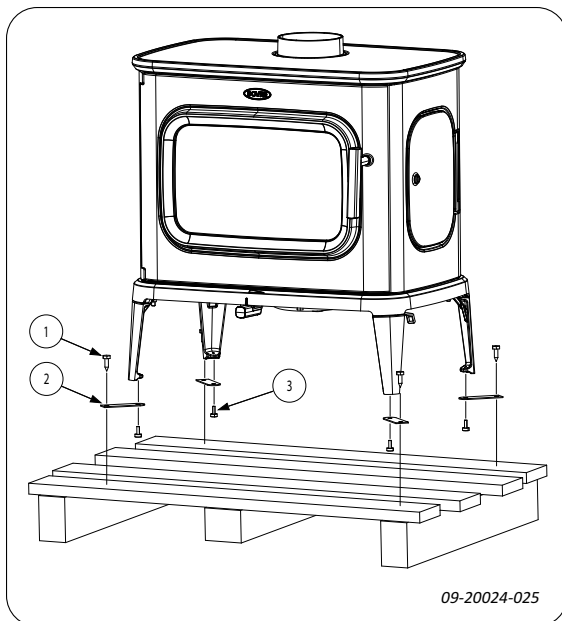

1. Retire el aparato del palet desatornillando los tornillos (1).
2. Retire las fijaciones (2) girando las patas niveladoras (3).
3. Vuelva a montar las patas niveladoras (3).

i Las placas de vermiculita tienen un peso muy ligero y en el momento de la compra tienen un color ocre. Estas placas aíslan la cámara de combustión del aparato, favoreciendo así la combustión.

Preparación de la conexión a la chimenea

Al conectar el aparato a la chimenea, puede optar entre realizar la conexión en la parte superior o en la parte posterior. Vea los párrafos "Conectar en la parte posterior" y "Conectar en la parte superior".

Conexión en la parte posterior

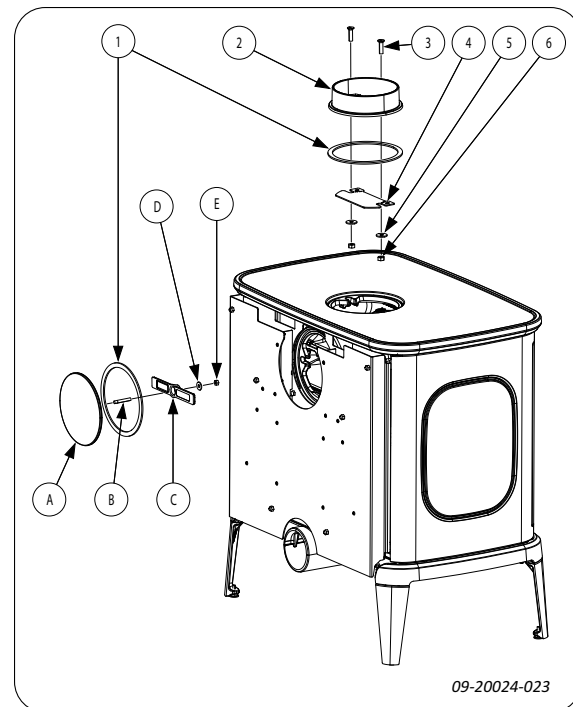

1. Retire el cuello de conexión (2) y la placa de freno (4) de la parte superior del aparato.
2. Retire la tapa (A) de la parte posterior del aparato después de quitar la placa de ruptura en el escudo térmico.

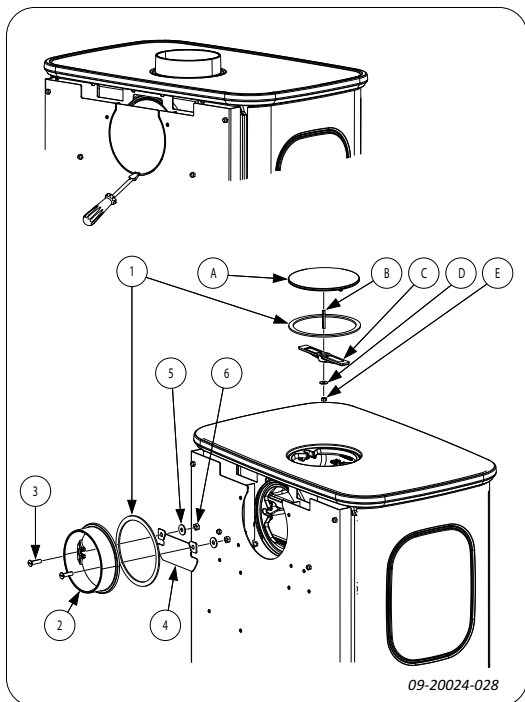

3. Monte el cuello de conexión (2) y la placa de freno (4) en la pared posterior usando los materiales de fijación (3,5 y 6).
4. Monte la tapa (A) en la placa superior con los elementos de fijación (B,C,D,E).
5. Procure colocar siempre el material de sellado (1) correctamente.

Conexión en la parte superior

El aparato se suministra de serie con el cuello de conexión montado para una conexión en la parte superior; véase la siguiente imagen.

El aparato se suministra con la conexión abierta en la parte posterior. Por lo tanto, no es necesario que coloque una tapa de sellado en la parte posterior.

⚠ Debido a la distancia con la pared (inflamable), no debe retirarse la placa protectora del armazón.

Toma de aire exterior

Si el aparato está instalado en una habitación con poca ventilación, puede conectar el set de conexiones al aparato para suministrar aire exterior. El tubo de suministro de aire tiene un diámetro de 100 mm. Si se utiliza un tubo liso, este debe tener una longitud máxima de 12 metros. Cuando utilice accesorios como codos, reduzca la longitud máxima (12

metros) en 1 metro por accesorio. Para que no se suministre aire húmedo, asegúrese de que la entrada de aire de combustión se pueda cerrar cuando no se utilice.

Colocación e instalación

1. Coloque el aparato en un lugar adecuado, sobre una superficie lisa y nivelada. El aparato está equipado con patas regulables que ya se encuentran montadas o que se suministran con el mismo. Utilice estas patas regulables de manera que el aparato se pueda instalar perfectamente nivelado. Si el aparato se encuentra sobre una superficie lisa, para evitar que el aparato se deslice, se pueden colocar las cuatro almohadillas antideslizantes debajo de las patas niveladoras; véase la siguiente ilustración.

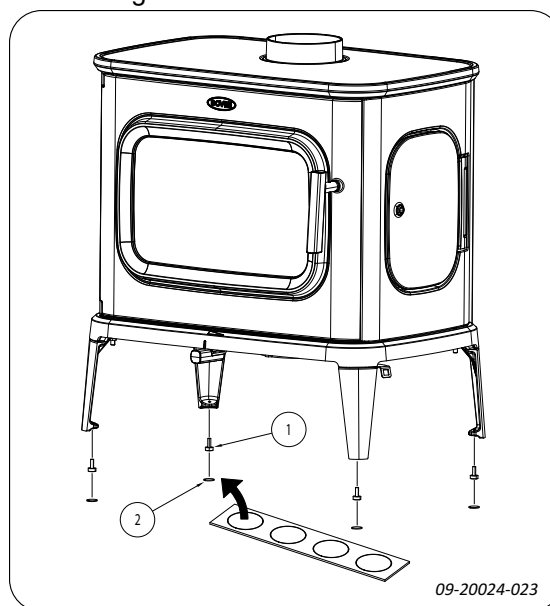

2. Conecte herméticamente el aparato a la chimenea.
 3. Vuelva a colocar los elementos desmontados en el aparato.
- ⚠** No encienda nunca el aparato sin las placas refractarias.

El aparato ya está listo para su uso.

Uso

Primer uso

Cuando utilice el aparato por primera vez, déjelo encendido a fuego lento durante algunas horas. De

este modo la pintura anticorrosiva se endurecerá. Esto podría producir algo de humo y olores desagradables. Ventile la habitación abriendo puertas y ventanas.

Combustible

Este aparato únicamente es apto para quemar madera natural serrada, cortada y suficientemente seca.

No utilice otros combustibles, ya que éstos podrían dañar seriamente el aparato.

No utilice los combustibles que aparecen a continuación, no sólo porque contaminan el medio ambiente, sino porque además ensucian el conducto de humos, pudiendo llegar a ocasionar incendios en el mismo:

- ▶ Maderas tratadas como maderas de desecho, maderas pintadas, maderas impregnadas, maderas conservadas, multiplex y aglomerado.
- ▶ Plástico, papel usado y residuos domésticos.

Leña

- ▶ Utilice preferentemente maderas duras como roble, haya, abedul y madera de árboles frutales. Esta madera quema más lentamente y con menos llama. Las maderas de coníferas contienen más resina, queman más rápido y producen más chispas.
- ▶ Utilice maderas secas con un porcentaje máximo de humedad del 20%. Para ello, las maderas deben dejarse secar al menos 2 años.
- ▶ Tale y corte las maderas cuando todavía están verdes. La madera verde se corta más fácilmente, mientras que la madera cortada seca mejor y más rápido. Almacene la madera bajo techo, en un lugar donde circule libremente el viento.
- ▶ No utilice maderas húmedas. Las maderas húmedas no producen calor debido a que la energía se pierde al evaporarse la humedad. Esto produce acumulaciones de hollín en la puerta del aparato y en la chimenea. El vapor de agua se condensa en el aparato y se filtra al exterior a través de las juntas, pudiendo ocasionar manchas negras en el suelo. Además, el vapor de agua podría condensarse en la chimenea, formando creosota. La creosota es una sustancia

muy inflamable y puede originar incendios en la chimenea.

Encendido

Compruebe que la chimenea tiene tiro suficiente encendiendo una bola de papel de periódico sobre el deflector de humos. Una chimenea fría tendrá un tiro insuficiente, lo que ocasiona la entrada de humo en la habitación. Encendiendo el aparato del modo que le indicamos a continuación, evitará este problema.

1. Coloque dos capas de leños de tamaño medio-grande unos junto a otros en la base del fuego.
2. Coloque sobre los leños dos o tres capas de leña más fina de forma entrecruzada.
3. Coloque una pastilla de encendido entre la leña fina y enciéndala siguiendo las instrucciones que vienen en el paquete de la misma.

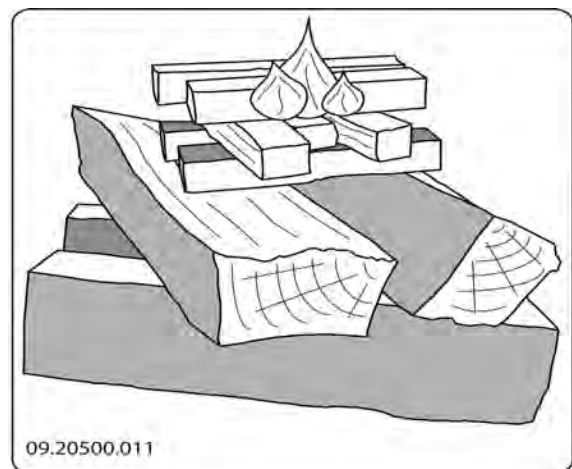

4. Cierre la puerta del aparato y abra totalmente el tiro o regulador de aire (1 en la siguiente figura). Abierto es totalmente hacia la izquierda (el dibujo 2 en la siguiente figura). Una marca en la placa inferior indica la posición máxima ideal.
5. Deje que el fuego arda intensamente hasta que quede una capa de brasas vivas. Introduzca la siguiente carga de leña en el aparato; consulte el apartado "Alimentar con leña".



Alimentar con leña

Una vez que haya seguido las instrucciones para el encendido:

1. Abra despacio la puerta del aparato.
2. Reparta las brasas por la base de fuego de manera homogénea.
3. Coloque varios leños sobre las brasas.

Apilado suelto

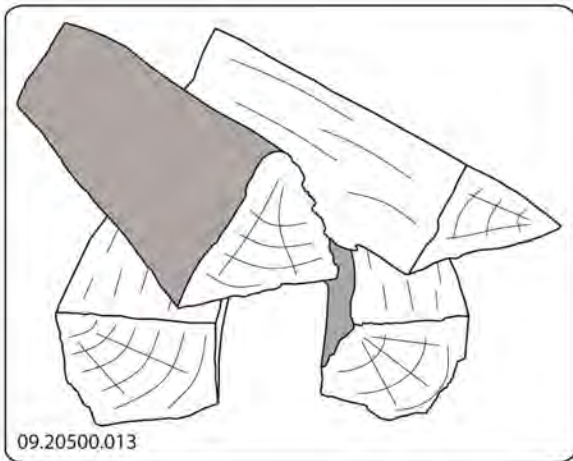

Apilando los leños de manera suelta, la leña se quema mucho más rápido, ya que el oxígeno puede llegar a todas las partes de la madera. Utilice un apilamiento suelto si quiere que el fuego prenda rápidamente.

Apilamiento compacto



Apilando los leños de manera compacta, la leña se quema más lentamente, ya que el oxígeno no puede llegar a todas las áreas de la madera. Utilice un apilamiento compacto si desea mantener el fuego encendido durante mucho tiempo.

4. Cierre la puerta del aparato.
5. Controla el fuego con el regulador de tiro bajo la puerta.

- ⚠ Cantidad máxima de madera por llenado de 45 minutos: 2,3 kg.
- ⚠ Evite que se produzca demasiado humo, por ejemplo, justo después del llenado. La ignición repentina de estos gases puede provocar violentas ondas de presión/explosión. Ajuste el control de aire en la posición máxima o, si es necesario, deje la puerta de llenado entreabierta durante un rato.

Regulación del aire de combustión

Het El aparato dispone de varios elementos para la regulación de aire; véase la siguiente imagen.

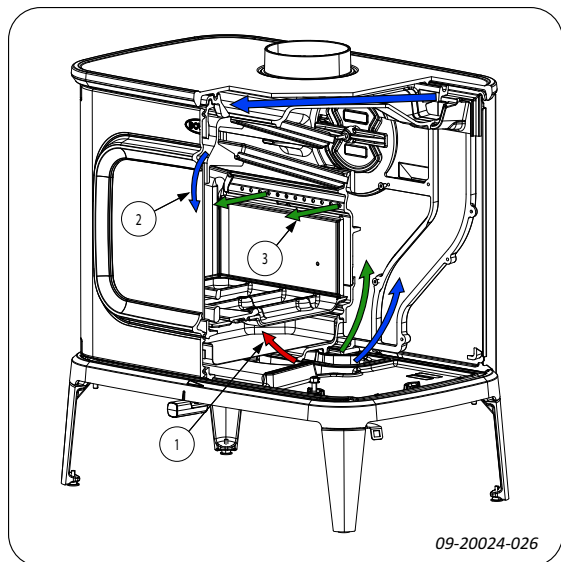

El aparato tiene una única toma de aire que regula tanto el aire principal como el secundario. Cuando el regulador de aire se encuentra en la posición situada más a la izquierda, las entradas de aire principal y secundaria están abiertas. A medida que se desplaza a la derecha, se va cerrando la entrada de aire principal y, a continuación, la secundaria. Cuando el regulador de aire se encuentra completamente a la derecha, queda una pequeña abertura de aire para la poscombustión bajo el deflector de llama.

Consejos

- ⚠ No deje la puerta abierta mientras el fuego esté encendido.
- ⚠ Encienda un fuego vivo de vez en cuando.

Si tiene el aparato calentando a fuego lento durante mucho tiempo, podrían formarse depósitos de alquitrán y creosota dentro de la chimenea. La carbonilla y la creosota son materiales muy inflamables. Si se producen demasiados sedimentos de estos materiales, pueden inflamarse si se alcanzan repentinamente altas temperaturas. Encendiendo de vez en cuando fuegos intensos, se

eliminan los posibles restos de carbonilla y creosota.

Además si el fuego es demasiado débil puede acumularse alquitrán en el vidrio y en la puerta del aparato.

Por ello, en caso de una temperatura exterior suave es preferible dejar que el aparato caliente a fuego fuerte durante unas horas que dejarlo calentar a fuego lento durante mucho tiempo.

- ▶ Regular la entrada de aire con el regulador de tiro.

i La entrada de aire no solo el fuego, sino el cristal del aparato, evitando así la acumulación de suciedad.

- ▶ Abra la toma de aire principal si la entrada de aire por la secundaria es insuficiente, o si quiere avivar el fuego.
- ▶ Introducir regularmente pequeñas cantidades de leña es mejor que agregar muchos bloques al mismo tiempo.

Extinción del fuego

Deje de añadir combustible y que el fuego se vaya apagando por sí mismo. No intente sofocar el fuego reduciendo la entrada de aire: podrían liberarse gases tóxicos. Deje que el fuego se consuma por sí mismo. Vigile el fuego hasta que éste esté bien apagado. Una vez que el fuego se haya extinguido completamente, podrá cerrar todas las entradas de aire.

Eliminar la ceniza

Cuando se quema leña en el aparato, siempre queda una pequeña cantidad de cenizas. Este lecho de cenizas no solo es un buen aislante para la base de fuego del aparato, sino que además favorece la combustión. Así que puede dejar una capa fina de cenizas en el suelo del aparato.

No obstaculice la entrada de aire situada en el suelo de la chimenea y evite que se acumule ceniza en la parte posterior de la placa. Para ello, elimine de forma periódica el exceso de cenizas.

1. Abra la puerta del aparato.
2. Utilice el recogedor (1) para abrir la trampilla de limpieza (3) situada en la base de fuego: vea la siguiente figura.
3. Retire el exceso de ceniza con el recogedor a través de la trampilla de limpieza del cajón cenicero (2) que se encuentra debajo.
4. Cierre la trampilla de limpieza.
5. Retire y vacíe el cajón cenicero con ayuda del guante suministrado.
6. Vuelva a colocar el cajón cenicero en su sitio y cierre la puerta del aparato.

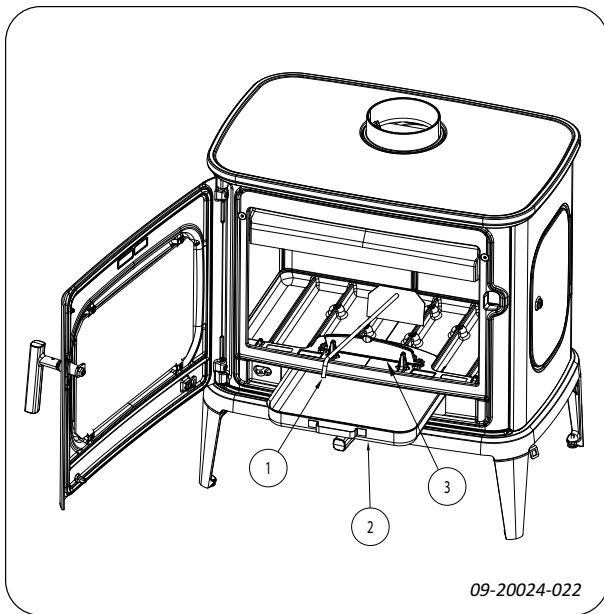

Nieblas y brumas

Las nieblas y las brumas en el exterior pueden dificultar la salida de los gases inflamables por la chimenea. Éstas pueden hacer que el humo baje por el conducto y ocasione olores. En condiciones de nieblas o brumas, le recomendamos que no utilice el aparato a menos que sea realmente necesario.

Posibles problemas

Consulte el anexo "Diagnóstico de problemas" para solucionar posibles problemas durante la utilización del aparato.

Mantenimiento

Siga las instrucciones de mantenimiento que se describen en esta sección para mantener su aparato en buen estado.

Chimenea

En muchos países, la ley obliga a revisar y llevar un mantenimiento regular de las chimeneas.

- ▶ Al principio de la temporada de calefacción: haga limpiar la chimenea por un deshollinador cualificado.
- ▶ Durante la temporada de calefacción y si la chimenea no se ha utilizado durante un largo período de tiempo: haga que un técnico cualificado controle los niveles de hollín.

Limpieza y mantenimiento periódico

- ⚠ No limpie el aparato cuando éste todavía está caliente.
- ▶ Limpie el exterior del aparato con un paño seco que no suelte pelusas.

Al final de la temporada de fríos, limpie muy bien el interior del aparato:

- ▶ Para ello, retire primero las placas refractarias.
- ▶ También puede limpiar los conductos de aire.

Comprobar las placas refractarias

Las placas interiores refractarias son consumibles sometidos a un gran desgaste. Revise regularmente las placas refractarias y sustitúyalas si fuera necesario.

- ▶ Consulte el capítulo «Colocación de placas de vermiculita en el aparato» para ver las instrucciones sobre cómo extraer y colocar las placas refractarias.

- ⚠ Nunca encienda el aparato sin las placas interiores.

Limpieza del cristal frontal

Si el cristal se limpia correctamente (el cristal frontal

de la puerta), la suciedad tarda más en acumularse. Proceda de la siguiente manera:

1. Quite el polvo y la suciedad con un paño seco.
2. Limpie el cristal con un limpiador especial para cristales de estufa:
 - a. Extienda el limpiador con una esponja de cocina, frote la superficie del cristal y déjelo actuar unos minutos.
 - b. Retire la suciedad con un paño húmedo o papel de cocina.
3. Vuelva a limpiar el cristal con su producto limpiacristales habitual.
4. Seque el cristal con un paño seco o con papel de cocina.

- ▶ No utilice productos abrasivos o corrosivos para limpiar el cristal.
- ▶ Utilice siempre guantes para proteger sus manos.

 En el caso de que el cristal de su aparato se haya roto o agrietado, deberá reemplazar el cristal antes de volver a utilizar el aparato.

 No deje restos del limpiador de cristales para estufas entre el cristal y la puerta.

Mantenimiento de la estufa

Engrasado

Aunque los componentes de hierro ya son de alguna manera autoengrasantes, debe lubricar las partes móviles con cierta regularidad.

- ▶ Lubrique las partes móviles (como sistemas de guiado, pasadores de bisagra, pestillos y tomas de aire) con grasa especial para chimeneas, que encontrará en establecimientos especializados

Reparar daños en la pintura

Puede reparar pequeños daños en la pintura con un aerosol de pintura anticorrosiva que podrá adquirir a través de su proveedor habitual.

 Asegúrese de que la estufa no se sobrecarga. En caso de sobrecarga, la temperatura de la superficie subirá excesivamente y se pueden producir daños permanentes.

Revisar sellado

- ▶ Compruebe que la junta de sellado de la puerta cierra correctamente. Este material se deteriora con el tiempo y ha de cambiarse regularmente.
- ▶ Compruebe que el aparato no tenga fugas de aire. Selle posibles rendijas con masilla para estufas.

 Deje que la masilla se endurezca completamente antes de encender el aparato, si no la humedad de la masilla se evaporará y la fuga volverá a abrirse.

Colocación y retirada de placas de vermiculita en el aparato

⚠ Los números están en el reverso y, tras la colocación de la vermiculita, ya no serán visibles. Siga los pasos indicados a continuación para instalar las placas de vermiculita en el aparato. La retirada de las placas de vermiculita se realiza en orden inverso.

Orden de colocación de las placas de vermiculita:

Pared lateral de vermiculita D (R) inferior
03.77702.000

1.

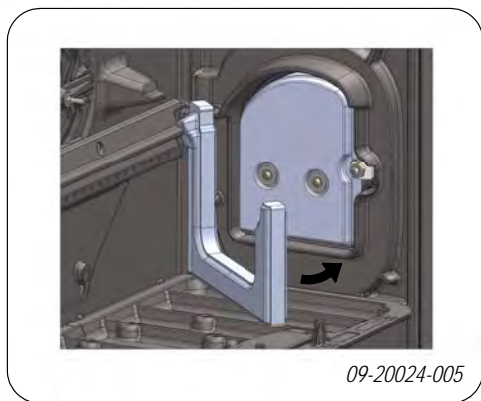

Pared lateral de vermiculita D (R) superior
03.77711.000

2.



Pared posterior de vermiculita D (R)
03.77700.000

3.

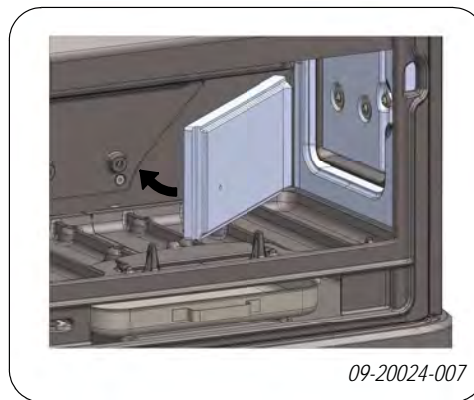

Pared posterior de vermiculita I (L)
03.77701.000

4.

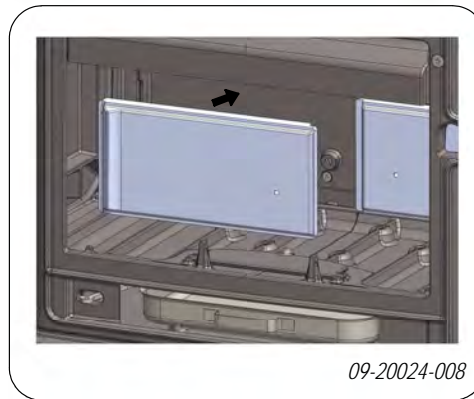

Pared lateral de vermiculita I (L) inferior
03.77703.000

5.

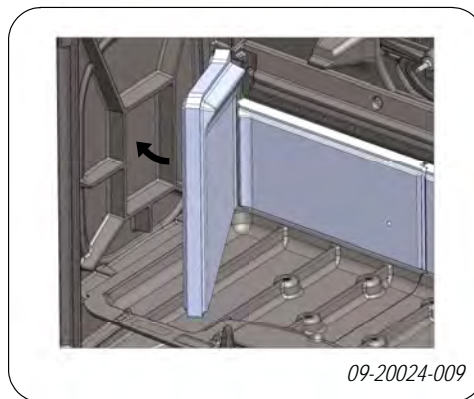

Pared lateral de vermiculita I (L) superior
03.77712.000

6.

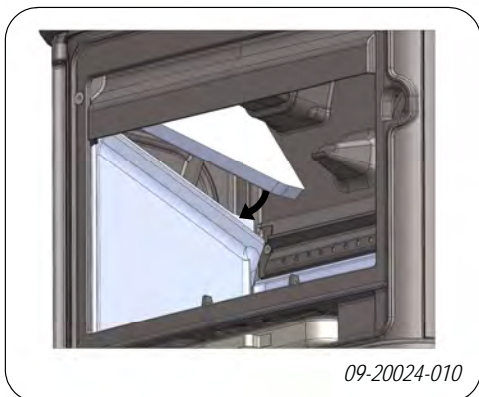

Deflector de llama de vermiculita D (R) inferior
03.77704.000

9.

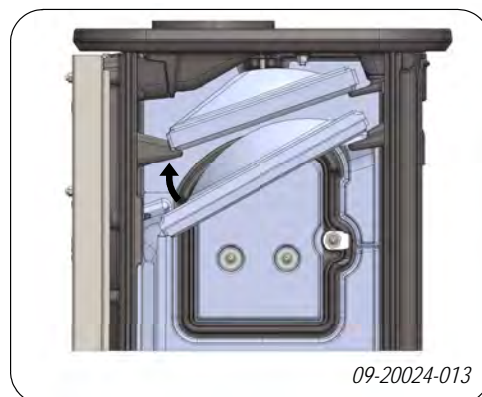

Deflector de llama de vermiculita D (R) superior
03.77713.000

7.

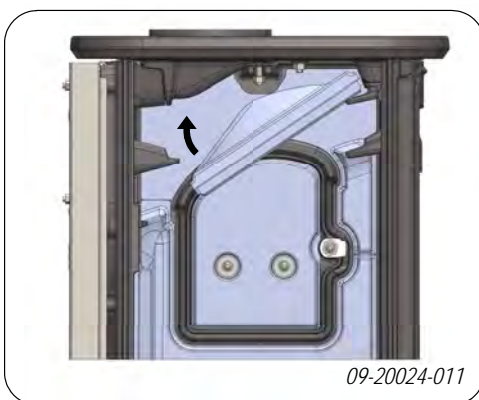

Deflector de llama de vermiculita I (L) inferior
03.77705.000

10.

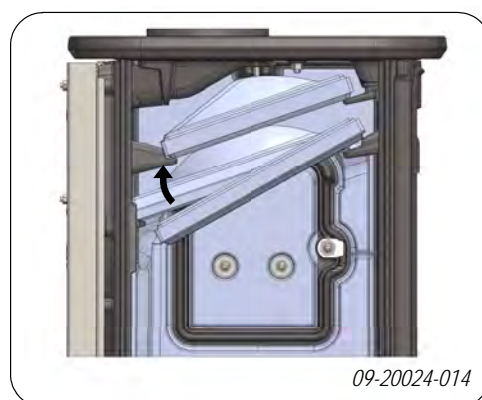

Deflector de llama de vermiculita I (L) superior
03.77714.000

8.

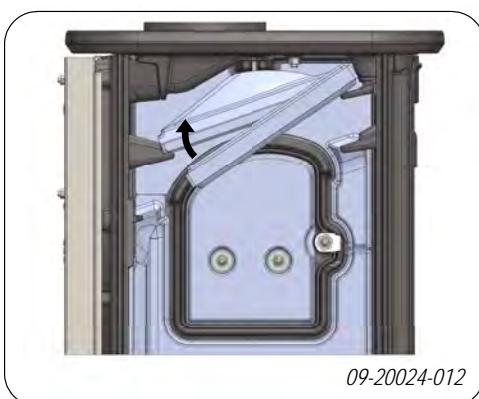

Puerta de llenado de vermiculita 03.77708.000

11.

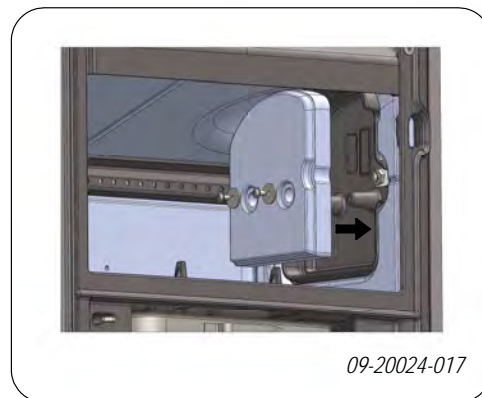

 Asegúrese de que los deflectores de llama descansan en las superficies correctas:



09-20024-015

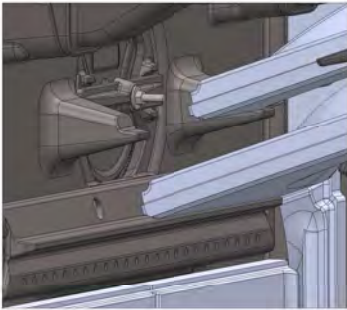

09-20024-016

Piezas de repuesto

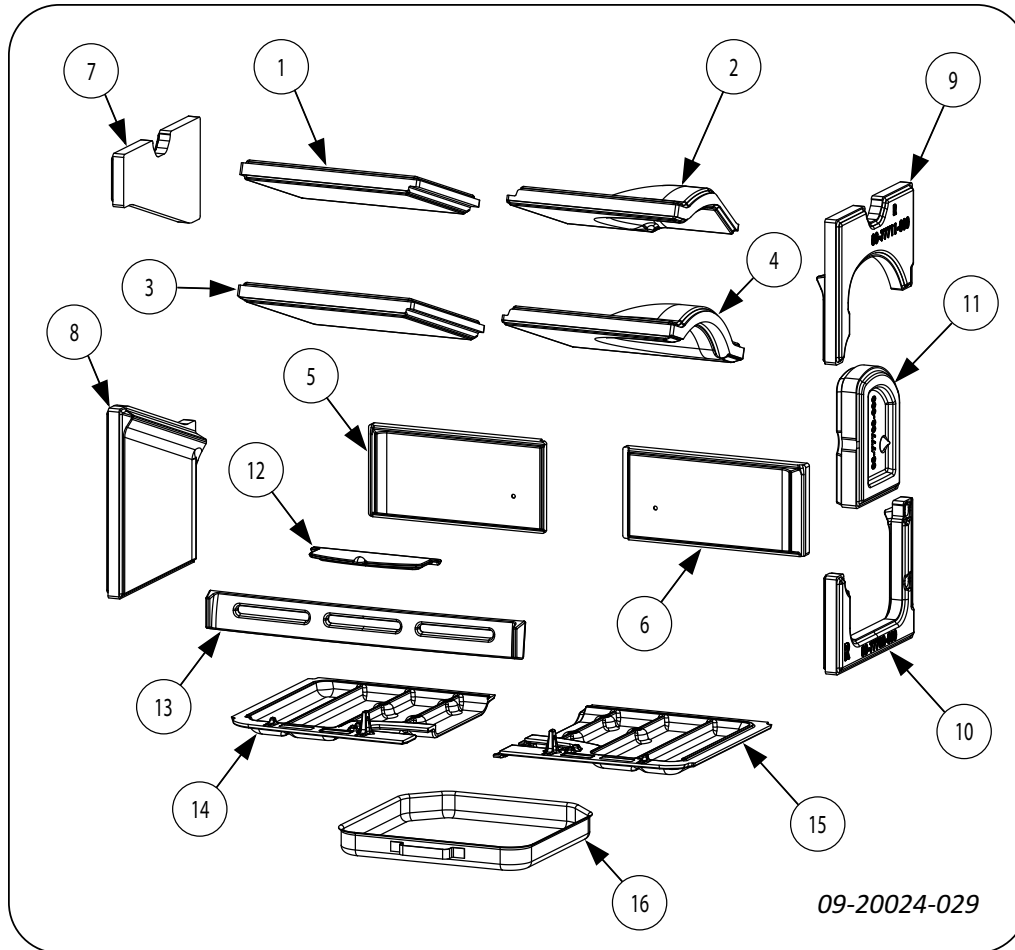

09-20024-029

1.	03.77714	Deflector de llama de vermiculita izquierdo superior	9.	03.77711	Pared lateral de vermiculita derecha superior
2.	03.77713	Deflector de llama de vermiculita derecho superior	10.	03.77702	Pared lateral de vermiculita derecha inferior
3.	03.77705	Deflector de llama de vermiculita izquierdo inferior	11.	03.77708	Puerta de llenado de vermiculita
4.	03.77704	Deflector de llama de vermiculita derecho inferior	12.	03.05407	Escotilla de ceniza
5.	03.77701	Pared posterior de vermiculita izquierda	13.	03.77486	Rejilla
6.	03.77700	Pared posterior de vermiculita derecha	14.	03.66592	Base de fuego izquierda
7.	03.77712	Pared lateral de vermiculita izquierda superior	15.	03.66591	Base de fuego derecha
8.	03.77703	Pared lateral de vermiculita izquierda inferior	16.	03.05215	Cajón cenicero

Anexo 1: Especificaciones técnicas

Datos técnicos según UE 305/2011 (productos de construcción); UE 2015/1185 (diseño ecológico) y UE 2015/1186 (etiquetado).

Modelo		SAGA301		
Tipo (EN-16510-1)		BE		
Conexión de la chimenea (Ø)		150	mm	
Designación de chimenea Tclass		T400G		
Carga máxima de la chimenea		120	kg	
Peso		200	kg	
Dimensiones (mm)		720x740x535		
Combustible recomendado		Leña		
Características combustible, longitud max.		45	cm	
Aislamiento protector (insert)		-	mm	SILCA
Fuente de alimentación		-	V	
Distancia a materiales no combustibles		100	mm	
Distancias de seguridad	Frente	1000	mm	
	Atrás	300	mm	
	Lado	500	mm	
	Abajo	N/A	mm	
	Arriba	750	mm	
	Radiación Abajo	400	mm	
	Radiación Lado	500	mm	
Emisiones		Nominal	Parcial	
Capacidad		10,5		kW
Emisiones de CO (13% O ₂)		742		mg/Nm ³
Emisiones de NO _x (13% O ₂)		113		mg/Nm ³
Emisiones de OGC(13% O ₂)		46		mg/Nm ³
Emisión de partículas (13% O ₂)		22,5		mg/Nm ³
Rendimiento		79		%
Temperatura de gases residuales		295		°C
Tiro mínimo		12		Pa
Caudal másico de gases residuales		10		g/s
Consumo eléctrico		0		kW
Rendimiento estacional		69	%	
Energía-eficiencia-índice		104,55		
Energía-eficiencia-clase		A		

Anexo 2: Medidas

SAGA 301

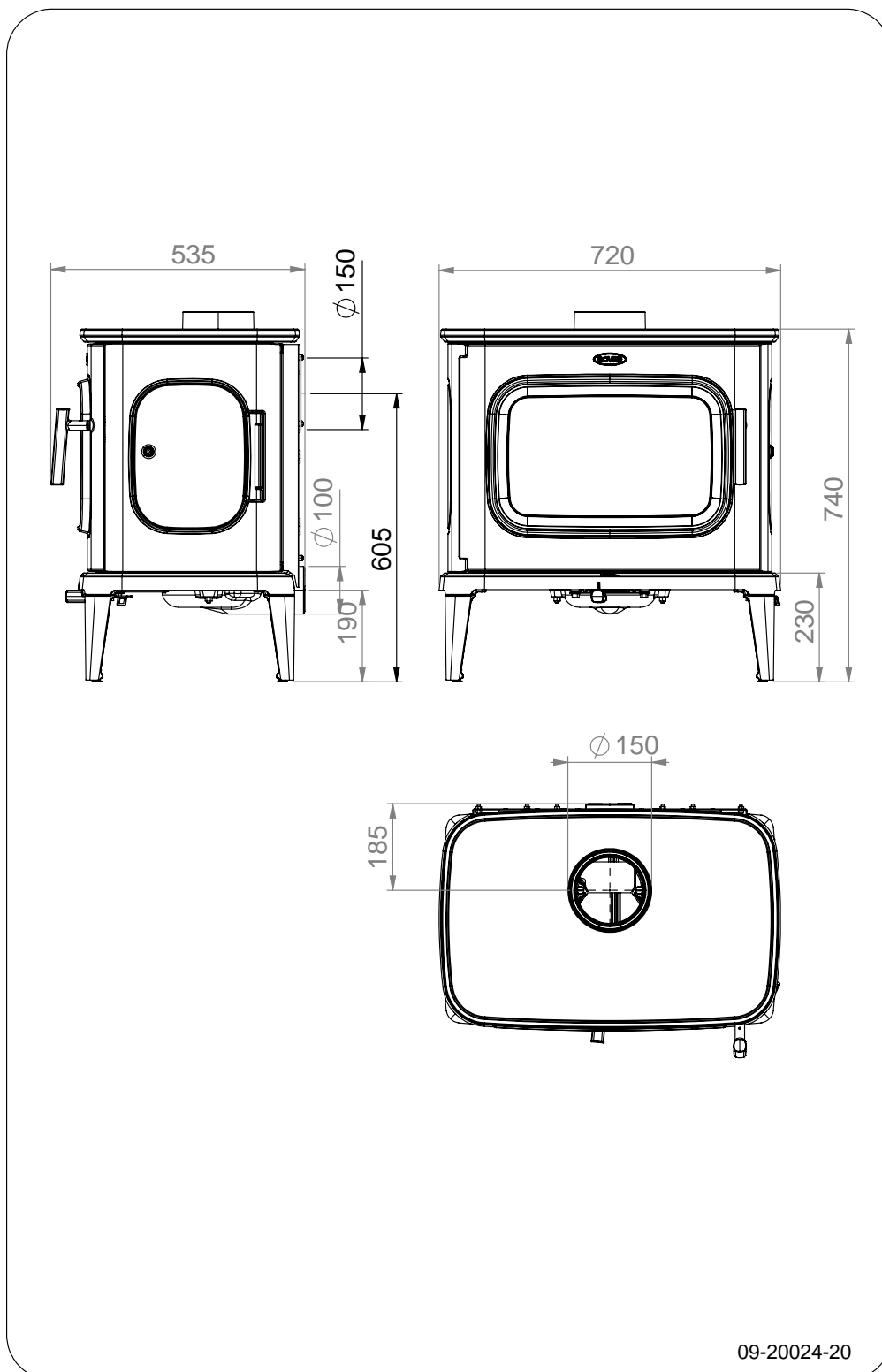

Anexo 3: Distancia a materiales inflamables

SAGA 301 - Distancias mínimas en milímetros

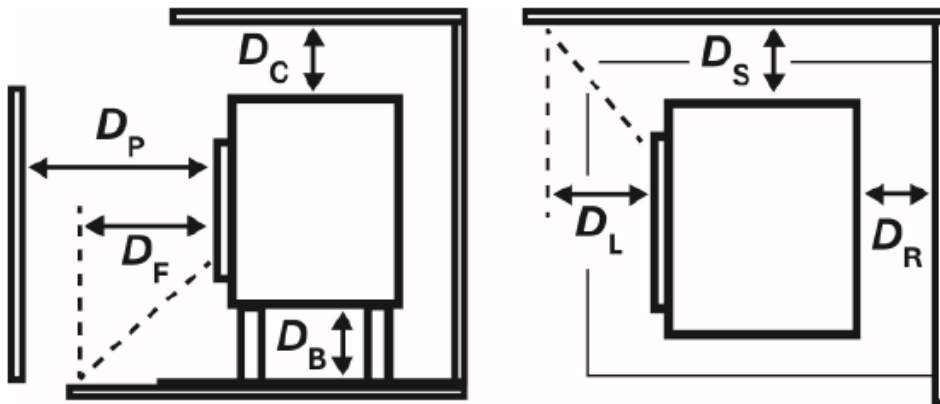

Frente (D_P)	1000	mm
Atrás (D_R)	300	mm
Lado (D_S)	500	mm
Abajo (D_B)	N/A	mm
Arriba (D_C)	750	mm
Radiación Abajo (D_F)	400	mm
Radiación Lado (D_L)	500	mm

Anexo 4: Diagnóstico de problemas

					Problema	
●					Leña no termina de arder	
	●				No da suficiente calor	
		●			Retorno de humo cuando se agrega combustible	
			●		El fuego arde demasiado fuerte, no se puede regular bien	
				●	El vidrio se opaca	
					posible causa	posible solución
●	●	●		●	Tiro insuficiente	Una chimenea fría produce casi siempre un tiro insuficiente. Siga las instrucciones sobre el encendido en el capítulo "Uso"; abra una ventana.
●	●	●		●	Leña demasiado húmeda	Utilice siempre leña con una humedad máxima del 20%.
●	●	●		●	Leños demasiado grandes	Utilice trozos de leña pequeños. Utilice trozos de leña estalada con un diámetro máximo de 30 cm.
●	●	●	●	●	La leña no está bien apilada	Coloque la leña de tal manera que el aire pueda pasar entre los bloques (apilamiento abierto, véase "Alimentar con leña").
●	●	●		●	Funcionamiento insuficiente de la chimenea	Asegúrese de que la chimenea cumpla todos los requisitos: 4 metros de alto como mínimo, diámetro adecuado, bien aislada, interior liso, sin demasiados recovecos, sin obstrucciones (nidos de pájaro, depósito excesivo de hollín), herméticamente cerrada (sin fisuras).
●	●	●		●	La salida de la chimenea no es correcta	La salida debe estar situada por encima de la superficie del tejado y no tener cerca elementos que la obstruyan.
●	●	●	●	●	Tomas de aire en posición incorrecta	Abra completamente las entradas de aire.
●	●	●		●	La conexión entre el aparato y la chimenea no es correcta	La conexión debe estar herméticamente cerrada.
●	●	●		●	Presión mínima en el espacio donde se encuentra el aparato	Apague los sistemas de extracción de aire.
●	●	●		●	Suministro insuficiente de aire fresco	Cree una corriente de aire fresco, por ejemplo utilizando una toma de aire exterior.
●	●	●		●	¿Condiciones climáticas adversas? Inversión térmica (cambio de dirección en la corriente de aire dentro de la chimenea debido a las elevadas temperaturas exteriores), vientos de fuerza extrema	En los casos de inversión térmica, desaconsejamos el uso del aparato. Si fuera necesario, instale una caperuza en la chimenea.
		●			Corrientes en la habitación	Evite las corrientes de aire en la habitación; no instale el aparato en las cercanías de puertas o de fuentes de aire caliente.
				●	Las llamas tocan el cristal	Evite poner los leños demasiado cerca del cristal. Cierre un poco más el acceso de aire principal.
			●		El aparato tiene fugas de aire	Compruebe la junta de sellado de la puerta y las juntas del aparato.

Índice

A	
Advertencia	
condiciones de seguro	8
limpiador de cristales de estufa	16
Agregar combustible	
retorno de humo	25
Alfombras	9
Alimentación máxima del aparato	13
Almacenar madera	12
Alquitrán	14
Apilado de leños	13
Aumento de temperatura	
sección de medición	21
Aviso	
carga en la puerta	6
cristal roto o agrietado	6, 16
incendio de la chimenea	12
incendio en la chimenea	6, 14
materiales inflamables	6
normativas	6
placas interiores refractarias	11
placas refractarias	11
superficie caliente	6
ventilación	6, 9
B	
Bruma, no encender	15
C	
Calor, insuficiente	15, 25
Capacidad de carga del suelo	9
Caperuza	8
Caperuza sobre chimenea	8
Chimenea	
altura	8
condiciones	8
conexión a	11
diámetro de conexión	21
mantenimiento	15
Colocación	
medidas	22
Combustible	12
adecuado	12
alimentación	13
cantidad necesaria	15

leña	12
rellenar	14
Combustible adecuado	12
Combustible inadecuado	12
Condiciones climatológicas, no encender	15
Conexión	
parte posterior	10-11
parte superior	11
Conexiones	
medidas	22
Creosota	14
Cristal	
limpiar	15
opacamiento	25
Cristales	
limpiar	15
E	
Eliminado de cenizas	14
Eliminar	
cenizas	14
Eliminar cenizas	14
Emisión de partículas	21
Encendido	12-13
calor insuficiente	15, 25
el aparato no se puede regular bien	25
el fuego arde demasiado fuerte	25
rellenar combustible	13-14
Encendido del fuego	12
Engrasado	16
Esmalte	
mantenimiento	16
Extinguir el fuego	14
F	
Fuego	
encendido	12
extinción	14
Fuga de aire	16
G	
Gas residual	
temperatura	5
Gases	
caudal másico	21
Grasa para engrasado	16

H	
Humo	
en el primer uso	11
I	
inadecuado	12
J	
Junta de sellado de la puerta	16
L	
Laca	11
Leña	12
conservar	12
húmeda	12
no termina de arder	25
secar	12
tipo adecuado	12
Leña menuda	25
Limpiador para estufas	15
Limpiar	
cristal	15
Limpieza	
aparato	15
Limpieza de la chimenea	15
M	
Madera de coníferas	12
Madera húmeda	12
Mantenimiento	
chimenea	15
engrasado	16
esmalte	16
limpiar aparato	15
limpiar cristal	15
placas interiores	15
sellado	16
Mantenimiento del acabado	16
Materiales inflamables	
distancia a	23
Medidas	22
N	
Niebla, no encender	15

P	
Paredes	
seguridad contra incendios	9
Peso	21
Piezas de repuesto	20
Placas interiores	
mantenimiento	15
Placas interiores refractarias	
aviso	11
Placas refractarias	
aviso	11
vermiculita	10
Potencia nominal	15, 21
Prevenir incendio en la chimenea	14
Puerta	
junta de sellado	16
R	
Regulación aire	14
Regulación aire de combustión	14
Regular la entrada de aire	14
Rejilla de ventilación	9
Rellenar combustible	14
Rendijas en el aparato	16
Rendimiento	5, 21
Retorno de humo	8, 25
S	
Secar madera	12
Seguridad contra incendios	
distancia a materiales inflamables	23
muebles	9
paredes	9
suelo	9
Solución de problemas	15, 25
Suelos	
capacidad de carga	9
seguridad contra incendios	9
T	
Temperatura	21
Tiro	21
Toma de aire exterior	
conexión a	11

V

Ventilación	9
regla sencilla	9
Ventilación del fuego	14
Vermiculita	
refractarias	10
Vidrios	
opacamiento	25

Indice

Introduzione	3
Dichiarazione di prestazione	4
Sicurezza	6
Descrizione del prodotto	6
Caratteristiche dell'apparecchio	7
Utilizzo della maniglia	7
Requisiti per l'installazione	8
Generalità	8
Canna fumaria	8
Aerazione dell'ambiente	9
Pavimento e pareti	9
Installazione	10
Preparazione	10
Preparazione del collegamento alla canna fumaria	10
Collegamento alla presa d'aria esterna	11
Installazione e collegamento	11
Uso	12
Prima accensione	12
Combustibile	12
Accensione	12
Funzionamento a legna	13
Regolazione dell'aria di combustione	14
Estinguere il fuoco	14
Rimozione della cenere	14
Foschia e nebbia	15
Eventuali problemi	15
Manutenzione	15
Canna fumaria	15
Pulizia e manutenzione periodica	15
Inserimento ed estrazione delle piastre in vermiculite nella stufa	17
Parti di ricambio	20
Allegato 1: Dati tecnici	21
Allegato 2: Dimensioni	22
Allegato 3: Distanza da materiali infiam- mabili	23
Allegato 4: Schema diagnostico	25
Indice	26

Introduzione

Gentile cliente,

Acquistando questo apparecchio da riscaldamento di DOVRE, Lei ha scelto un prodotto di alta qualità. Questo prodotto fa parte di una nuova generazione di apparecchi da riscaldamento ecologici a basso consumo energetico, in grado di sfruttare in modo ottimale sia il calore di convezione sia quello di irraggiamento.

- ▶ Il Suo apparecchio DOVRE è stato realizzato con processi di produzione all'avanguardia. Qualora dovessero presentarsi difetti o irregolarità, Le consigliamo vivamente di contattare il servizio clienti DOVRE.
- ▶ Non è consentito apportare modifiche all'apparecchio. Si raccomanda di usare sempre parti di ricambio originali.
- ▶ L'apparecchio è stato progettato per la collocazione in ambienti abitativi e deve essere collegato ermeticamente a una canna fumaria funzionante.
- ▶ Le consigliamo di affidare l'installazione dell'apparecchio a un tecnico qualificato.
- ▶ DOVRE declina ogni responsabilità per problemi o danni causati da un'installazione non a regola d'arte.
- ▶ Per l'installazione e per l'uso devono essere osservate le norme di sicurezza riportate nel manuale.

Questo manuale contiene tutte le istruzioni per l'installazione, l'uso e la manutenzione dell'apparecchio da riscaldamento DOVRE. Se desidera ricevere informazioni o dati tecnici aggiuntivi, Le consigliamo di contattare in un primo momento il fornitore dell'apparecchio.

© 2025 DOVRE NV

Dichiarazione di prestazione

In conformità al Regolamento sui prodotti da costruzione 305/2011 n.° 063-CPR-2025

1. Codice identificativo unico del modello di prodotto:

SAGA 301

2. Numero di modello, lotto o serie, o altro mezzo identificativo per il prodotto da costruzione, come previsto dall'articolo 11, paragrafo 4:

Numero di serie unico.

3. Usi previsti del prodotto in conformità alle relative specifiche tecniche armonizzate, come stabilito dal fabbricante:

Stufa per combustibile solido senza produzione di acqua calda in conformità a EN 16510.

4. Denominazione, denominazione commerciale registrata o marchio commerciale registrato e indirizzo di contatto del fabbricante, come previsto dall'articolo 11, paragrafo 5:

Dovre N.V. Nijverheidsstraat 18 2381 Weelde Belgium.

5. Se applicabile, nome e dati di contatto della persona autorizzata, il cui mandato copre le mansioni di cui all'articolo 12, paragrafo 2:

-

6. Il sistema o i sistemi per la valutazione e la verifica delle prestazioni del prodotto da costruzione, menzionati nell'allegato V:

Sistema 3

7. Se la dichiarazione delle prestazioni riguarda un prodotto da costruzione che rientra in una norma armonizzata:

L'ente nominato GAS.BE, registrato con il numero 2013, ha svolto una verifica del modello in base al sistema 3 e ha rilasciato il rapporto di prova n.° 2025-0067.

8. Se la dichiarazione di prestazione fa riferimento ad un prodotto da costruzione per il quale è stata consegnata una valutazione tecnica europea:

-

9. Prestazioni dichiarate:

La norma armonizzata		EN16510-1:2022, EN16510-2-1:2022		
Sostenere il peso della canna fumaria		120	kg	
Designazione del camino Tclass		T400G		
Distanza sicurezza	Anteriore	1000	mm	
	Indietro	300	mm	
	Lato	500	mm	
	Sotto	N/A	mm	
	Soffitto	750	mm	
	Radiazione Sotto	400	mm	
	Radiazione Lato	500	mm	
Isolamento protettivo (insert)		-	mm	SILCA
Emissioni		Nominale	Parziale	
Emissione di CO (13% O ₂)		742		mg/Nm ³
Emissione di NOx (13% O ₂)		113		mg/Nm ³
Emissione di OGC (13% O ₂)		46		mg/Nm ³
Emissione di polveri(13% O ₂)		22,5		mg/Nm ³
Temperatura dei fumi di combustione		295		°C
Tiraggio minimo		12		Pa
Portata massima dei fumi di combustione		10		g/s
Potenza		10,5		kW
Rendimento		79		%
Consumo elettrico		0		kW
Rendimento stagionale		69	%	
Indice di efficienza energetica		104,55		
Classe di efficienza energetica		A		

10. Le prestazioni del prodotto descritto nei punti 1 e 2 sono conformi alle prestazioni previste dal punto 9.

La presente dichiarazione di prestazione viene rilasciata sotto esclusiva responsabilità del fabbricante menzionato nel punto 4:



12/11/2025 Weelde

Tom Gehem
CEO

Nell'ambito del costante miglioramento del prodotto, le specifiche tecniche dell'apparecchio fornito potrebbero differire dalla descrizione in questo manuale, ogni obbligo di preavviso escluso.

DOVRE N.V.













Nijverheidsstraat 18 Tel : +32 (0) 14 65 91 91



B-2381 Weelde

Belgio

E-mail : info@dovre.be

Sicurezza

-  **Attenzione!** È obbligatoria l'osservanza di tutte le norme di sicurezza.
-  Leggere attentamente le istruzioni per l'installazione, l'uso e la manutenzione in dotazione, prima di mettere in funzione l'apparecchio.
-  L'apparecchio deve essere installato in conformità alle disposizioni tecniche e di legge vigenti nel Suo paese.
-  Durante l'installazione dell'apparecchio è obbligatorio osservare tutte le disposizioni locali e quelle riferibili alla normativa europea.
-  Si consiglia di affidare l'installazione dell'apparecchio a un tecnico qualificato che è costantemente informato sulle disposizioni e sulle norme vigenti.
-  L'apparecchio è stato progettato per il riscaldamento domestico. Tutte le sue superfici, vetro e raccordo di collegamento compresi, possono raggiungere temperature elevate (superiori ai 100°C)! Usare un guanto isolante o una maniglia mobile ("mano fredda") per eseguire operazioni a stufa accesa.
-  Provvedere a un'adeguata protezione se bambini piccoli, invalidi, anziani o animali si trovano in prossimità dell'apparecchio.
-  Le distanze di sicurezza da materiali infiammabili devono essere rigorosamente rispettate.
-  Non collocare tende, indumenti, biancheria o altri materiali infiammabili sopra o nelle vicinanze dell'apparecchio.
-  Non usare sostanze infiammabili o esplosive nelle vicinanze della stufa accesa.
-  Per evitare incendi della canna fumaria, provvedere alla pulizia periodica della stessa. Non accendere mai l'apparecchio con la porta aperta.
-  In caso di incendio della canna fumaria: chiudere le prese d'aria dell'apparecchio e chiamare i vigili del fuoco.

-  Qualora il vetro dello sportello sia rotto o crepato, non usare l'apparecchio fino a quando il vetro non sarà sostituito.
-  Non esercitare una forza eccessiva sulla porta, evitare che i bambini la aprano, non posizionarsi mai davanti alla porta aperta e non appoggiarvi oggetti pesanti.
-  Assicurarsi che vi sia sufficiente aerazione nel locale di posa. In caso di scarsa ventilazione, la combustione non sarà completa causando eventualmente l'emissione di gas tossici nel locale. Per ulteriori informazioni sull'aerazione, si veda il capitolo "Requisiti per l'installazione".

Descrizione del prodotto

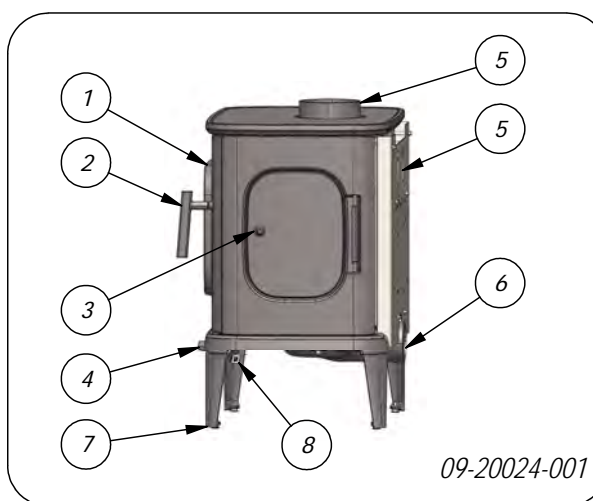

1. Porta anteriore
2. Chiavistello
3. Porta laterale
4. Registro per la regolazione dell'aria
5. Collegamento per i fumi di combustione (sul retro o in alto)
6. Collegamento alla presa d'aria esterna
7. Piedino di regolazione
8. Supporto chiavistello

Caratteristiche dell'apparecchio

- ▶ L'apparecchio può essere collegato alla canna fumaria dal lato posteriore o dal lato superiore.
- ▶ La piastra di combustione presenta un profilo scanalato. La cenere che si accumula tra le scanalature crea uno strato di isolamento e di protezione della piastra di combustione.

Utilizzo della maniglia

Si può scegliere di fissare la maniglia alla stufa in modo permanente o di utilizzarla come maniglia rimovibile.

A. Fissaggio permanente (consegnata con questa configurazione).

- ⚠ Prestare attenzione al pericolo di ustioni! L'impugnatura si scalda. Per aprire e chiudere la stufa, si consiglia di utilizzare il guanto in dotazione. Si raccomanda l'utilizzo come maniglia, vedere sotto.

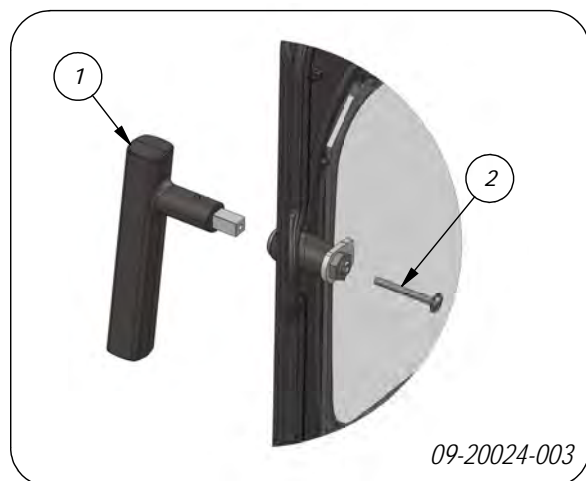

B. Scelta della maniglia rimovibile (consegnata con questa configurazione).

È possibile svitare la vite di fissaggio della leva (vedere la vite 2 nella figura 09-20024-003). Successivamente, la leva può essere smontata dopo avere aperto o chiuso lo sportello.

- ⚠ Ricordarsi di sigillare il foro che rimane nella porta dopo avere smontato la maniglia utilizzando la vite di sigillatura in dotazione (1) nella figura 09-20024-004. In caso contrario,

dall'apparecchio fuoriescono fumi nocivi ed esso non funziona correttamente.

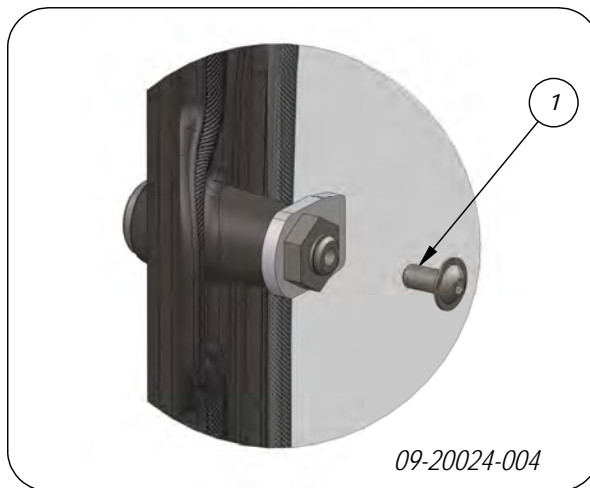
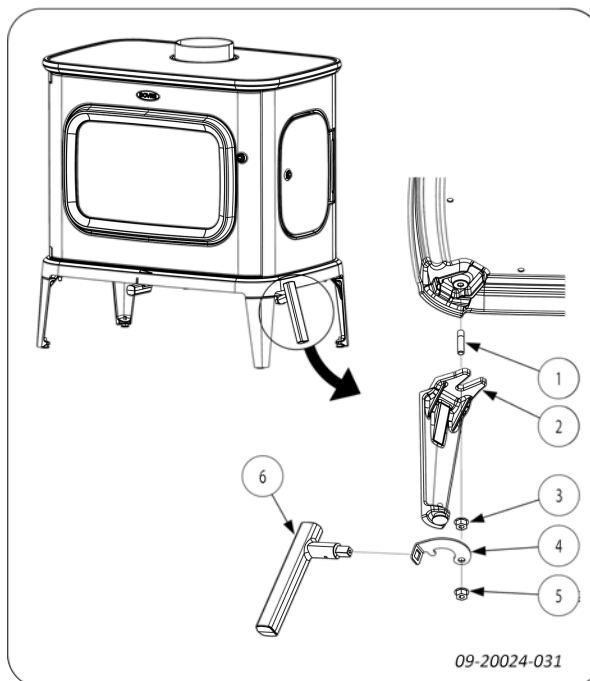

La stufa è dotata di un supporto per la leva (4) che può essere fissato sotto una delle gambe anteriori mediante un dado esagonale in dotazione (5).

Requisiti per l'installazione

Generalità

- ▶ L'apparecchio deve essere collegato ermeticamente a una canna fumaria funzionante.
- ▶ Per le dimensioni di collegamento: si veda l'allegato "Dati tecnici".
- ▶ I vigili del fuoco e/o la società di assicurazione possono informarla relativamente a eventuali requisiti e prescrizioni particolari.

Canna fumaria

La canna fumaria serve per:

- ▶ L'evacuazione dei prodotti di combustione grazie al tiraggio naturale.
 - i** L'aria calda presente nella canna fumaria tende a salire in alto perché è più leggera dell'aria esterna.
- ▶ L'aspirazione dell'aria necessaria alla combustione del combustibile nell'apparecchio.

Qualora il tiraggio della canna fumaria non sia sufficiente, durante l'apertura della porta potrebbe fuoriuscire del fumo. Il danno causato da ritorno di fumo è escluso dalla garanzia.

- !** Non collegare più di un apparecchio (a.e. una caldaia) alla medesima canna fumaria, a meno che non sia consentito dalle norme locali o nazionali. In caso di due collegamenti, provvedere a mantenere tra di essi un dislivello minimo di 200 mm.

Si consiglia di consultare l'installatore riguardo alla canna fumaria. La norma europea EN13384 contiene i parametri per il calcolo della capacità di camini e canne fumarie.

La canna fumaria deve soddisfare i seguenti **requisiti**:

- ▶ La canna fumaria deve essere realizzata in materiale resistente al fuoco, preferibilmente ceramica refrattaria o acciaio inox.

- ▶ Deve essere pulita e perfettamente a tenuta stagna, con una sufficiente capacità di tiraggio.

- i** Un tiraggio/depressione di 15 - 20 Pa durante l'esercizio normale è il valore ideale.

- ▶ Il percorso della canna fumaria - a partire dall'uscita dei fumi dell'apparecchio - deve essere il più verticale possibile. Gomiti e raccordi orizzontali ostacolano l'evacuazione dei prodotti di combustione, causando depositi di fuliggine.
- ▶ Le dimensioni interne dovrebbero essere contenute, onde evitare che i fumi di combustione si raffreddino eccessivamente diminuendo così il tiraggio naturale.
- ▶ Di regola il diametro della canna fumaria dovrebbe corrispondere a quello del manicotto di collegamento.

- i** Per il diametro nominale: si veda l'allegato "Dati tecnici". Quando la canna fumaria è ben isolata, è consentito anche un diametro maggiore (al massimo il doppio del diametro del manicotto di collegamento).

- ▶ Il diametro (superficie) del canale dei fumi deve essere regolare. Eventuali allargamenti, e soprattutto i restringimenti, ostacolano lo scarico dei prodotti di combustione.
- ▶ Nell'applicare un cappello antipioggia/cappello di aspirazione alla canna fumaria: assicurarsi che il comignolo non restringa l'uscita del camino e non ostacoli l'evacuazione dei prodotti di combustione.
- ▶ La parte terminale della canna fumaria deve essere situata in una posizione sufficientemente distante da edifici circostanti, alberi o altri ostacoli.
- ▶ La parte che emerge dal tetto dell'edificio deve essere opportunamente isolata.
- ▶ La canna fumaria deve avere un'altezza minima di 4 metri.
- ▶ Di norma, il comignolo 60 cm rispetto al colmo del tetto.
- ▶ Quando il colmo del tetto dista più di 3 metri dalla canna fumaria: mantenere le misure indicate nella figura seguente. A = il punto più alto del tetto entro una distanza di 3 metri.

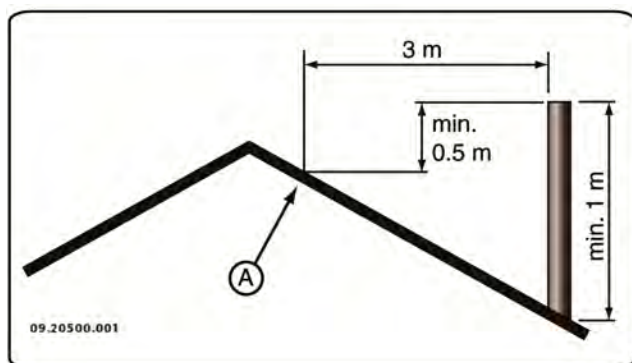

Aerazione dell'ambiente

Per garantire una regolare combustione, l'apparecchio ha bisogno di aria (ossigeno). L'aria viene aspirata dall'ambiente dove l'apparecchio è stato installato, attraverso le prese dell'aria regolabili.

- ⚠ In caso di scarsa ventilazione, la combustione non sarà completa causando eventualmente l'emissione di gas tossici nel locale.

La regola prescrive un apporto d'aria pari a $5,5 \text{ cm}^2/\text{kW}$. Si dovrà provvedere a un'aerazione supplementare:

- ▶ Qualora l'apparecchio sia stato installato in un locale ben isolato.
- ▶ In presenza di ventilazione meccanica forzata, es. sistema di ventilazione centralizzato o cappa nell'angolo cottura.

L'aerazione può essere migliorata installando una griglia di aerazione nella parete esterna dell'edificio.

Si raccomanda di provvedere a una presa d'aria esterna indipendente per gli altri apparecchi che consumano aria (quali asciugatrici, altri apparecchi di riscaldamento o ventilatori da bagno) o di spegnerli durante il funzionamento della stufa.

Questo apparecchio include anche un raccordo per l'aria esterna. Se possibile, raccomandiamo di utilizzarlo.

Pavimento e pareti

La portata di carico della superficie di appoggio dell'apparecchio deve essere sufficiente. Per il peso dell'apparecchio: si veda l'allegato "Dati tecnici".

- ⚠ Pavimenti in materiale infiammabile devono essere protetti contro l'irraggiamento di calore per mezzo di una piastra ignifuga. Si veda l'allegato "Distanza da materiale infiammabile".
- ⚠ Prima di posare la piastra salvapavimenti, rimuovere materiali infiammabili come linoleum, moquette, ecc.
- ⚠ Assicurarsi che la distanza tra la stufa e materiali infiammabili, come pareti e mobili di legno, sia sufficiente.
- ⚠ Si deve tener conto del fatto che anche il tubo di collegamento emana calore. Assicurarsi che la distanza tra il tubo di collegamento e i materiali infiammabili sia sufficiente. Per un tubo semplice tale distanza deve essere almeno tre volte il diametro del tubo stesso. Qualora il tubo sia provvisto di rivestimento, la distanza si riduce a una volta il diametro.
- ⚠ Tenere tappeti e moquette a una distanza minima di 80 cm dal fuoco.
- ⚠ Il pavimento davanti alla stufa deve essere protetto contro la caduta di cenere ardente per mezzo di una piastra salvapavimenti ignifuga. La piastra deve soddisfare i requisiti stabiliti dalle norme nazionali.
- ⚠ Per le dimensioni della piastra salvapavimenti, si veda l'allegato "Distanza da materiale infiammabile".
- ⚠ Per ulteriori requisiti antincendio, si veda l'allegato "Distanza da materiale infiammabile".

Installazione

Preparazione

- ▶ Controllare, alla consegna, che l'apparecchio non presenti danni (di trasporto) o eventuali altri difetti.

⚠ In caso di danni (di trasporto) o difetti, non installare l'apparecchio e contattare il fornitore.

- ▶ Prima dell'installazione togliere tutti i componenti amovibili (piastre refrattarie interne, piastra di combustione, paracenera, griglia scuoticenera e cassetto raccoglienera).

i Senza il peso di questi componenti è più facile spostare l'apparecchio, evitando eventuali danni.

⚠ È importante ricordarsi la posizione esatta dei componenti amovibili che devono essere riasssemblati dopo la posa dell'apparecchio.

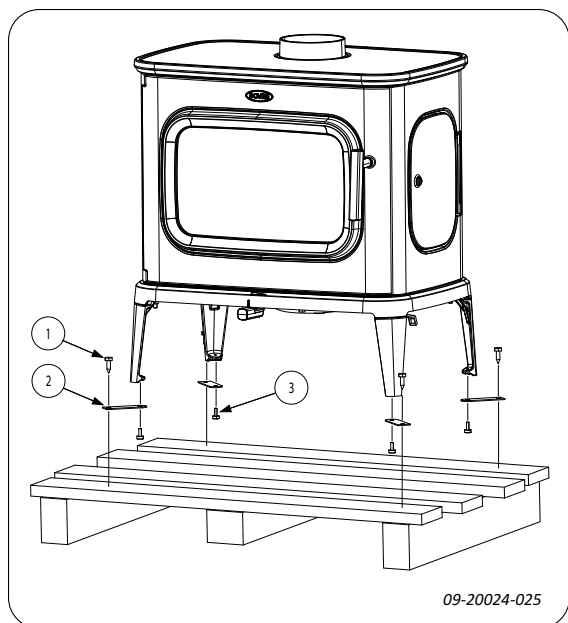

1. Togliere l'apparecchio dal pallet svitando i bulloni (1).
2. Rimuovere le staffe di fissaggio (2) svitando i piedini regolabili (3).
3. Rimontare i piedini regolabili (3).

i Le piastre interne in vermiculite sono molto leggere. Quando sono nuove sono di colore ocra. Isolano la camera di combustione, migliorando quindi il processo di combustione.

Preparazione del collegamento alla canna fumaria

È possibile effettuare il collegamento dell'apparecchio alla canna fumaria sulla parte superiore o posteriore. Si vedano i paragrafi "Collegamento superiore" e "Collegamento posteriore".

Collegamento posteriore

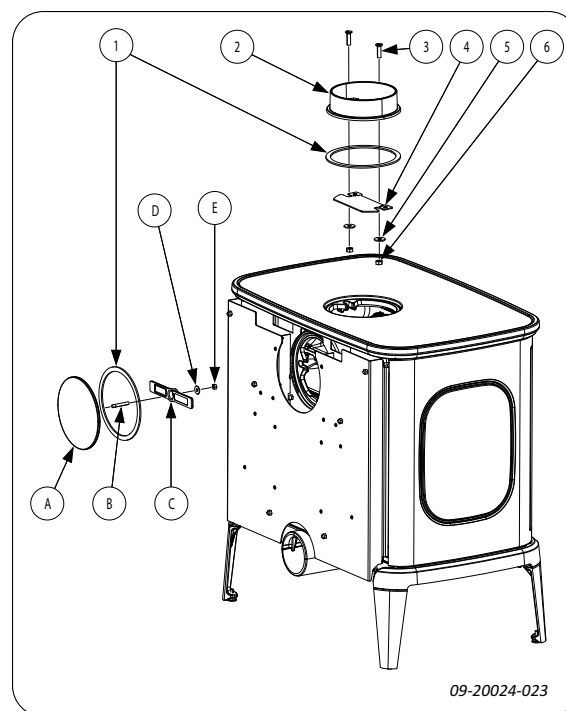

1. Rimuovere il manicotto (2) e la piastrina di bloccaggio (4) dal lato superiore dell'apparecchio.
2. Rimuovere il coperchio (A) dal lato posteriore dell'apparecchio, dopo aver tolto il disco di rottura nel rivestimento ignifugo.

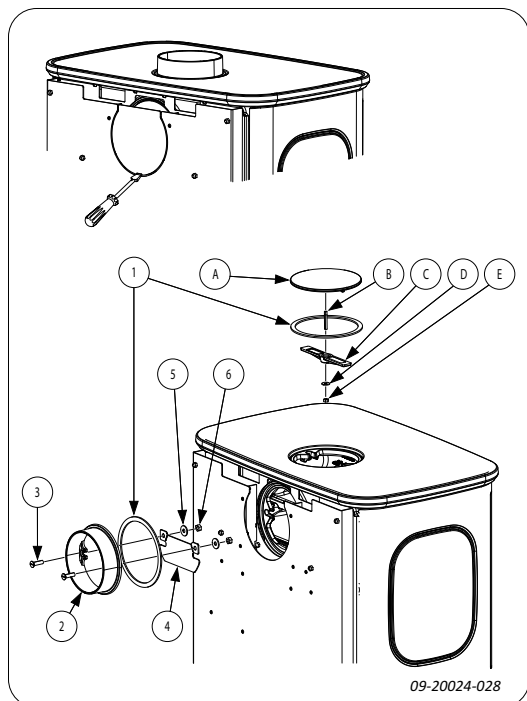

3. Montare il manicotto (2) e la piastrina di bloccaggio (4) utilizzando i materiali di fissaggio (3, 5, 6) sul pannello posteriore.
4. Montare il coperchio (A) con il materiale di fissaggio (B, C, D, E) sulla piastra superiore.
5. Assicurarsi che le guarnizioni (1) siano sempre posizionate correttamente.

Collegamento superiore

L'apparecchio viene fornito con il manicotto di collegamento montato per il collegamento superiore, si veda l'immagine seguente.

Alla consegna, il collegamento posteriore è chiuso. Non è necessario montare il coperchio sul lato posteriore.



A causa della vicinanza alla parete (infiammabile), non è possibile togliere la piastra di protezione dell'involucro.

Collegamento alla presa d'aria esterna

Se la stufa viene installata in una stanza con scarsa ventilazione, si consiglia di collegare la stufa a una presa d'aria esterna, utilizzando il set di collegamento. Il tubo per l'aria esterna ha un diametro di

100 mm. Se viene usato un tubo liscio, la lunghezza non deve essere superiore a 12 metri. Qualora vengano usati raccordi, come gomiti, la lunghezza massima (12 metri) deve essere diminuita di 1 metro per ogni raccordo.

Assicurarsi che l'apporto di aria per la combustione si possa chiudere, di modo che sia possibile chiuderlo quando l'apparecchio non viene utilizzato, onde evitare l'ingresso di aria umida.

Installazione e collegamento

1. Posizionare l'apparecchio nel posto desiderato che deve essere piano e orizzontale. L'apparecchio dispone di piedini regolabili già montati oppure consegnati a parte. Utilizzare questi piedini per sistemare l'apparecchio in posizione perfettamente orizzontale. Se l'apparecchio viene sistemato su una superficie liscia, è possibile utilizzare, sotto i piedini di regolazione, i quattro cuscinetti antiscivolo, onde evitare che l'apparecchio si sposti; si veda la figura seguente.

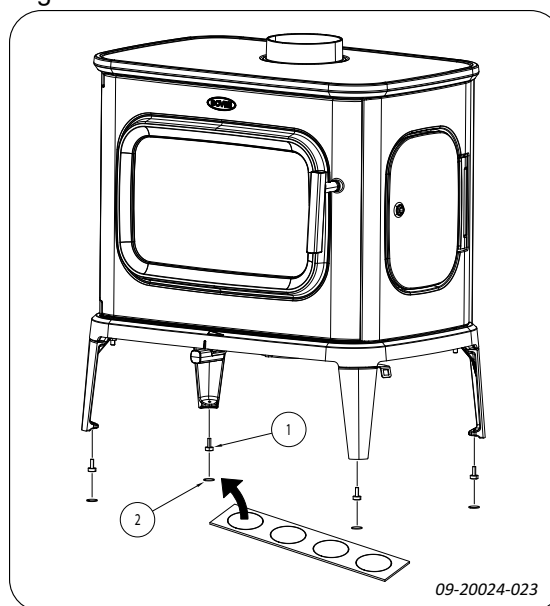

2. Collegare l'apparecchio alla canna fumaria per mezzo di un manicotto a tenuta stagna.
3. Ricollocare nella posizione originale tutti i componenti precedentemente rimossi.



Non usare mai la stufa senza le piastre refrattarie interne.

L'apparecchio è ora pronto per l'uso.

Uso

Prima accensione

Alla prima accensione l'apparecchio deve funzionare a piena capacità per alcune ore. In questo modo, si consente il completo indurimento della vernice resistente al calore. L'eventuale presenza di fumo e cattivi odori è solo temporanea. Aprire eventualmente le porte e le finestre del locale per cambiare l'aria.

Combustibile

L'unico combustibile adatto a questa stufa è legna naturale; tagliata, spaccata e sufficientemente essiccata.

Non usare altri combustibili: possono provocare gravi danni all'apparecchio.

Non è consentito alimentare la stufa con i seguenti tipi di combustibile poiché inquinano l'ambiente e depositano nell'apparecchio e nella canna fumaria residui di combustione che potrebbero provocare incendi di camino:

- ▶ Legno trattato, come legno verniciato, impregnato, multistrato, compensato e di demolizione.
- ▶ Materia plastica, carta e rifiuti domestici.

Legna

- ▶ Usare preferibilmente legna dura di latifogli come la quercia, il faggio, la betulla e alberi da frutto. Questi tipi di legna bruciano lentamente a fiamma moderata. La legna di conifere contiene più resina, si consuma velocemente e produce scintille.
- ▶ Usare legname essiccato con un tasso di umidità inferiore al 20% che è stato immagazzinato per almeno 2 anni.
- ▶ Tagliare la legna nella misura adatta e spaccarla quando è ancora verde. La legna verde si lascia spaccare più facilmente; inoltre, una volta spaccata, si secca rapidamente. Stoccare la legna sotto una tettoia esposta al vento.
- ▶ Non usare legna umida. La legna umida non produce calore perché l'energia viene utilizzata per l'evaporazione dell'umidità, un processo che produce anche molto fumo e fuliggine sulla porta e

nella canna fumaria. Il vapore acqueo si condensa nell'apparecchio e potrebbe non solo sgocciolare dalle giunture della stufa creando macchie nere sul pavimento, ma anche condensarsi nella canna fumaria formando creosoto. Il creosoto è una sostanza facilmente infiammabile e la causa principale di incendi di camino.

Accensione

È possibile controllare il tiraggio della canna fumaria accendendo una palla di carta da giornale sopra il deflettore. Quando la canna fumaria è fredda, spesso il tiraggio è insufficiente e il fumo potrebbe propagarsi nella stanza. Accendendo la stufa secondo la procedura sottostante, questo problema non si presenterà:

1. Impilare due strati di ceppi di dimensioni medio-grandi uno accanto all'altro sulla piastra di combustione.
2. Riporre sopra i ceppi due o tre strati incrociati di legnetti accendifuoco.
3. Inserire un cubetto accendifuoco tra i legnetti del primo strato e accenderlo secondo le istruzioni sulla relativa confezione.

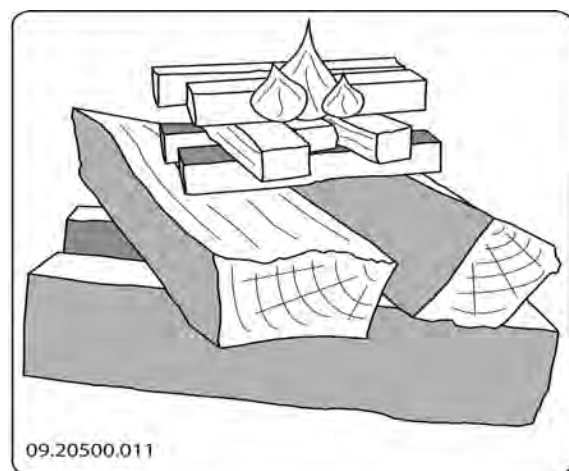

4. Chiudere lo sportello dell'apparecchio e aprire completamente il registro dell'aria (vedere il punto 1 nella figura riportata di seguito). La posizione aperta si ottiene spingendolo completamente a sinistra (vedere il punto 2 nella figura riportata di seguito). Il segno sulla piastra di fondo indica la posizione massima ideale.

5. Far avviare bene il fuoco iniziale fino a quando non sarà diventato un letto di brace ardente. Successivamente si può caricare altro combustibile e regolare il funzionamento della stufa; si veda il paragrafo "Funzionamento a legna".



Funzionamento a legna

Dopo aver seguito le istruzioni per l'accensione:

1. Aprire lentamente la porta della stufa.
2. Distribuire il letto di brace in modo uniforme sulla piastra di combustione.
3. Accatastare alcuni ceppi di legna sul letto di brace.

Accatastamento disunito

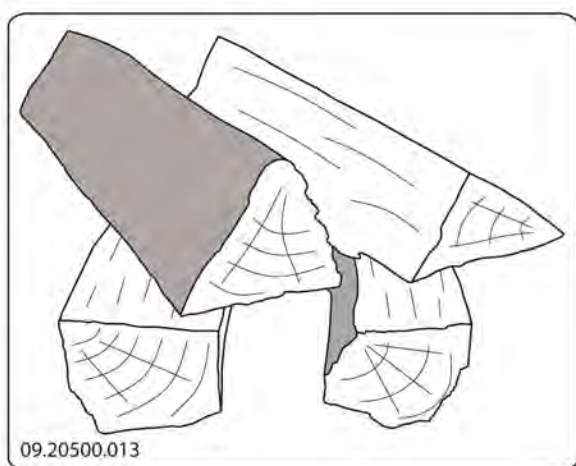

In caso di accatastamento disunito, la legna si consuma più rapidamente a causa della buona

ossigenazione. Adottare questo sistema quando la stufa deve rimanere accesa per poco tempo.

Accatastamento compatto



In caso di accatastamento compatto, la legna si consuma più lentamente perché l'ossigeno arriva soltanto ai ceppi esterni. Adottare questo sistema quando la stufa deve rimanere accesa per lungo tempo.

4. Chiudere la porta della stufa.
5. Regolare il fuoco tramite il registro dell'aria posizionato sotto la porta.

⚠️ Quantità massima di legna per caricare la stufa per 45 minuti: 2,3 kg.

⚠️ Evitare la formazione di fumo intenso, ad esempio subito dopo il riempimento. In caso di accensione improvvisa di tali gas possono verificarsi violente onde di pressione/scoppi. Collocare la regolazione dell'aria nella posizione massima oppure aprire leggermente lo sportello di carico, secondo necessità.

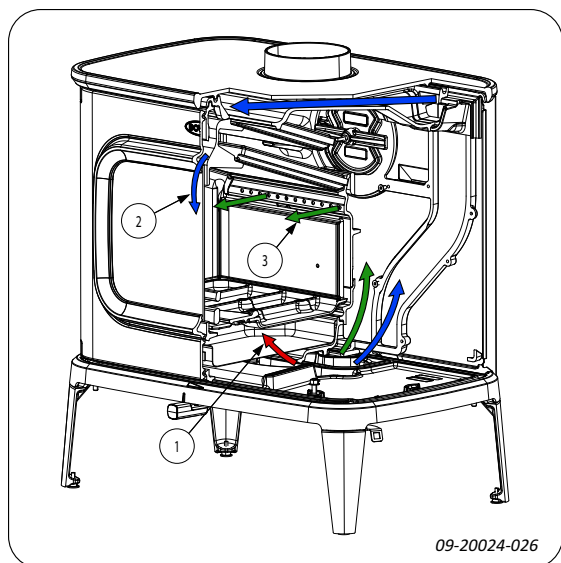

Regolazione dell'aria di combustione

L'apparecchio è dotato di diversi dispositivi per la regolazione dell'aria; si veda la figura seguente.



L'apparecchio è dotato di una sola presa d'aria che regola sia l'aria primaria sia l'aria secondaria. Se il registro dell'aria è nella posizione all'estrema sinistra, sono aperte sia la presa d'aria primaria che quella secondaria. Man mano che il registro dell'aria viene spostato verso destra, si chiude la presa d'aria primaria e poi quella secondaria. Quando il registro dell'aria è completamente a destra, rimane una piccola apertura per assicurare la postcombustione sotto il tagliafiamma.

Consigli

-  Non tenere aperta la porta della stufa quando questa è accesa.
-  Di tanto in tanto la stufa deve funzionare a regime massimo.

In caso di prolungato funzionamento a basso regime, si possono formare depositi di catrame e creosoto. Catrame e creosoto sono sostanze altamente infiammabili. Un eccessivo deposito di queste sostanze può causare l'incendio della canna fumaria quando la temperatura dei fumi sale eccessivamente in poco tempo. Un saltuario funzionamento a

regime massimo fa sì che gli eventuali depositi di catrame e creosoto vengano eliminati. Inoltre, il funzionamento a basso regime può provocare il deposito di catrame sul vetro e sulla porta della stufa.

Quindi, nella mezza stagione è preferibile far funzionare la stufa a regime alto per un paio di ore e non continuamente a regime basso.

- Regolare l'apporto d'aria mediante la presa d'aria.

i La presa dell'aria non alimenta soltanto il fuoco ma crea anche ventilazione sul vetro prevenendo così il deposito di sporco.

- Aprire temporaneamente la presa dell'aria primaria quando l'apporto d'aria secondaria è insufficiente o la fiamma è troppo bassa.
- È meglio aggiungere regolarmente piccole quantità di legna e non caricare troppo la stufa.

Estinguere il fuoco

Non aggiungere altro combustibile e aspettare che la stufa si spenga. Quando la fiamma viene smorzata riducendo l'apporto di aria, si liberano delle sostanze tossiche. Pertanto, è preferibile che il fuoco si spenga lentamente. Aspettare che il fuoco sia completamente spento e chiudere tutte le prese dell'aria di combustione.

Rimozione della cenere

La combustione di legna produce quantità limitate di cenere. Il letto di cenere costituisce un buon isolante e facilita la combustione. Si consiglia pertanto di mantenere sempre uno strato sottile di cenere sul fondo.

Tuttavia, l'apporto di aria attraverso la piastra di combustione non deve essere ostacolato e la cenere non si deve accumulare dietro le piastre interne. Pertanto la cenere deve essere eliminata periodicamente.

1. Aprire la porta della stufa.
2. Utilizzare l'apposita paletta (1) per aprire la griglia scuoticeneri (3) della piastra di combustione: si veda la figura seguente.

3. Utilizzando l'apposita paletta, spingere la cenere attraverso la griglia scuoticenere di modo che cada nel cassetto sottostante (2).
4. Chiudere lo sportello.
5. Rimuovere il cassetto raccogli cenere con il guanto in dotazione e svuotarlo.
6. Riposizionare il cassetto raccogli cenere e chiudere la porta dell'apparecchio.

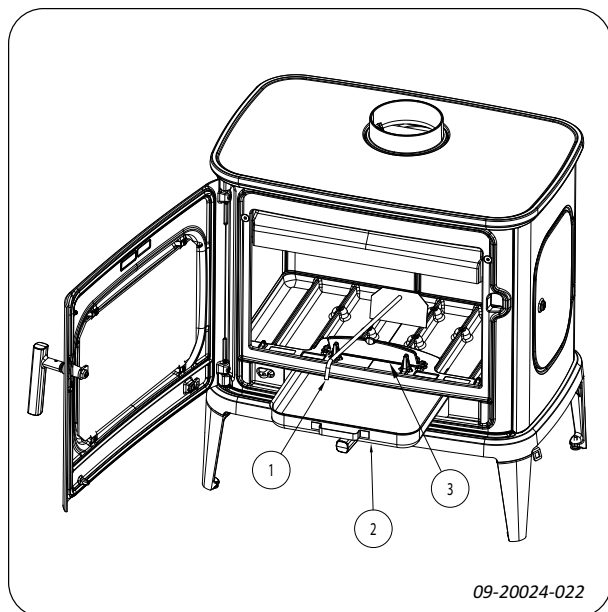

Foschia e nebbia

Foschia e nebbia possono ostacolare l'evacuazione dei fumi di combustione attraverso la canna fumaria. L'eventuale ritorno dei fumi provoca cattivi odori. Quindi, in caso di foschia e nebbia, è meglio non accendere l'apparecchio.

Eventuali problemi

Consultare l'allegato "Schema diagnostico" per risolvere eventuali problemi relativi al funzionamento dell'apparecchio.

Manutenzione

Seguire le istruzioni per la manutenzione per mantenere a livelli ottimali l'efficienza dell'apparecchio.

Canna fumaria

In molti Paesi vige l'obbligo di manutenzione e controllo della canna fumaria.

- ▶ All'inizio della stagione invernale: far pulire la canna fumaria da un tecnico specializzato.
- ▶ Durante la stagione invernale e dopo un lungo periodo di inutilizzo: far controllare che nella canna fumaria non sia presente fuliggine.

Pulizia e manutenzione periodica

⚠ Non pulire la stufa quando è ancora calda.

- ▶ Pulire la superficie esterna dell'apparecchio con un panno asciutto senza pilucchi.

La pulizia della parte interna dell'apparecchio può essere effettuata alla fine della stagione invernale:

- ▶ Rimuovere eventualmente prima le piastre interne.
- ▶ Pulire eventualmente le prese dell'aria.

Controllo delle piastre interne

Le piastre interne sono parti consumabili soggette a usura. Controllare a intervalli regolari lo stato delle piastre interne e sostituirle se necessario.

- ▶ Vedere il capitolo "Inserimento dei mattoni in vermiculite" per istruzioni su come rimuovere e inserire le piastre interne.

⚠ Non usare mai la stufa senza le piastre interne.

Pulizia del vetro anteriore

Un vetro anteriore (nello sportello) pulito in modo corretto si sporca meno facilmente. Seguire la seguente procedura:

1. Rimuovere la polvere e la fuliggine con un panno asciutto.
2. Pulire il vetro con un detergente vetri per stufe.
 - a. Applicare il detergente per vetri su una spugna, passare il prodotto su tutta la superficie del vetro e lasciar riposare per un po'.
 - b. Rimuovere lo sporco con un panno umido o con carta da cucina.
3. Pulire il vetro un'altra volta con un normale detergente per vetri.
4. Asciugare il vetro con un panno asciutto o con carta da cucina.

► Per la pulizia del vetro non usare prodotti abrasivi o aggressivi.

► Usare guanti di plastica per proteggere le mani.

 Qualora il vetro dello sportello sia rotto o crepato, non usare l'apparecchio fino a quando il vetro non sarà sostituito.

 Assicurarsi che il detergente per vetri non goccioli fra il vetro e lo sportello.

Manutenzione della stufa

Ingrassaggio

Nonostante la ghisa abbia proprietà autolubrificanti, le parti mobili devono essere ingrassate di tanto in tanto.

► Ingrassare le parti mobili (i sistemi di guida, le cerniere, la chiusura dello sportello e le prese dell'aria) con grasso per alte temperature disponibile in ferramenta.

Riparare i danni alla vernice

È possibile rimediare ai piccoli danni alla vernice per mezzo di una bombola spray di vernice resistente ad alte temperature, disponibile presso il Suo fornitore.

 Assicurarsi che la stufa non venga caricata eccessivamente: In caso di sovraccarico, la temperatura della superficie può diventare estremamente elevata, provocando danni permanenti.

Controllo guarnizione

- Controllare che la guarnizione della porta garantisca una buona tenuta. La guarnizione si consuma e deve essere sostituita a intervalli regolari.
- Controllare che non vi siano spifferi d'aria e chiudere le eventuali fessure con mastice per alte temperature.

 Il mastice deve indurirsi prima della prossima accensione per evitare che l'umidità presente nel mastice formi bolle d'aria, creando nuove fessure.

Inserimento ed estrazione delle piastre in vermiculite nella stufa

! I numeri sono riportati sul retro e, dopo l'inserimento della piastra, non sono più visibili. Per l'inserimento delle piastre in vermiculite nella stufa procedere come segue. Per estrarre le piastre in vermiculite, procedere nell'ordine inverso.

Ordine da seguire per l'inserimento delle piastre in vermiculite.

Parete laterale in vermiculite DX in basso
03.77702.000

1.

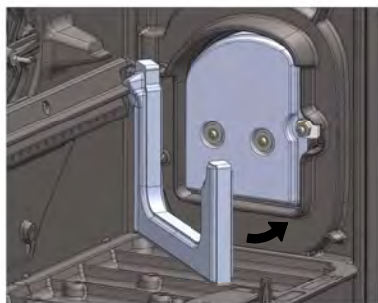

09-20024-005

Parete laterale in vermiculite DX in alto
03.77711.000

2.

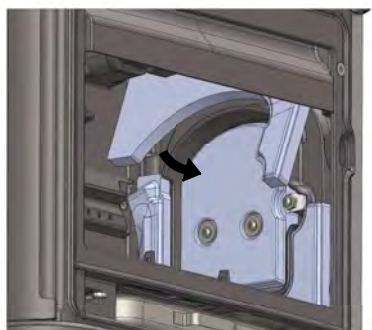

09-20024-006

Vermiculite parete posteriore DX
03.77700.000

3.

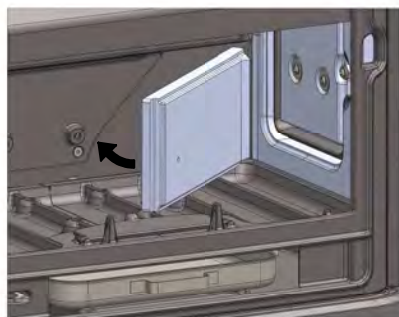

09-20024-007

Vermiculite parete posteriore SX
03.77701.000

4.

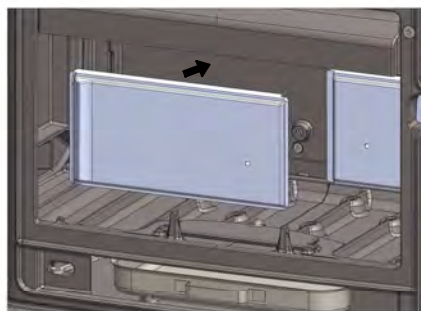

09-20024-008

Parete laterale in vermiculite SX in basso
03.77703.000

5.

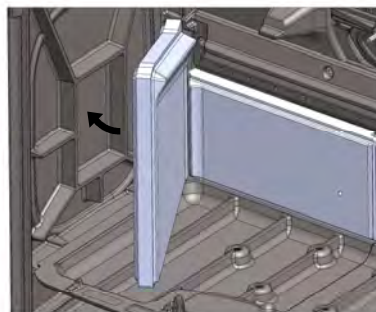

09-20024-009

Parete laterale in vermiculite SX in alto
03.77712.000

6.



Vermiculite tagliafiamma DX in basso
03.77704.000

9.



Vermiculite tagliafiamma SX in alto
03.77713.000

7.

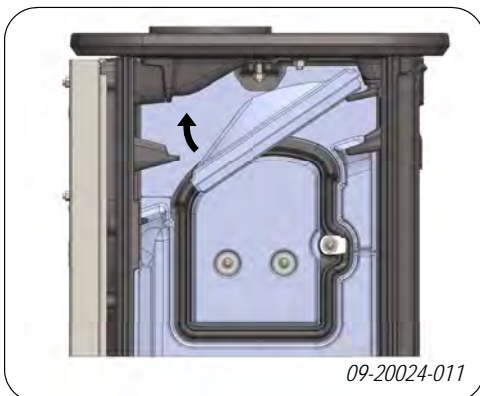

Vermiculite tagliafiamma SX in basso
03.77705.000

10.

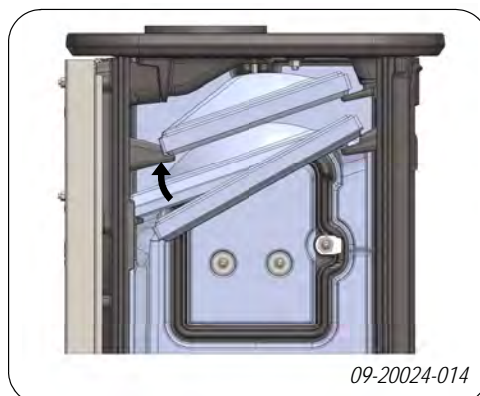

Vermiculite tagliafiamma SX in alto
03.77714.000

8.

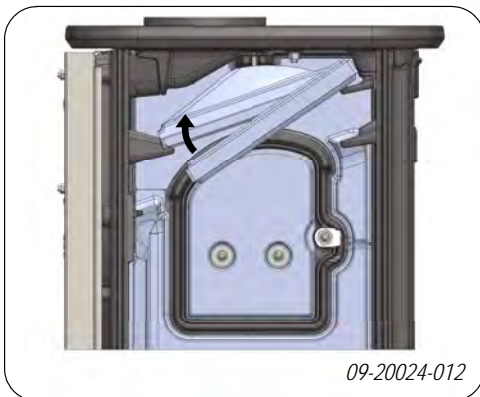

Vermiculite sportello di carico 03.77708.000

11.

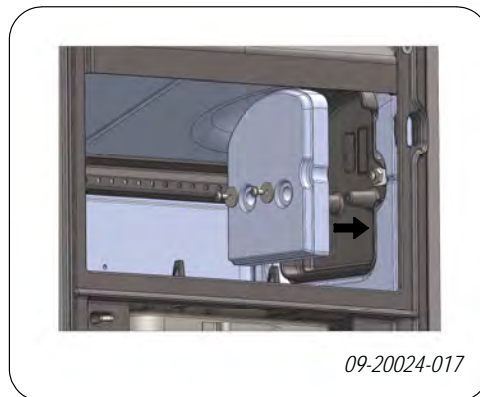

⚠ Prestare attenzione affinché i tagliafiamma poggino sulle superfici corrette:



09-20024-015

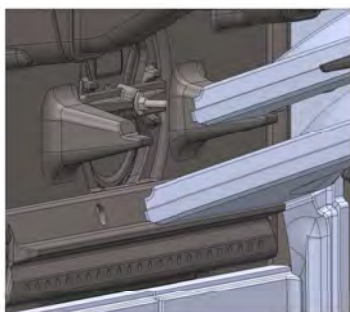

09-20024-016

Parti di ricambio

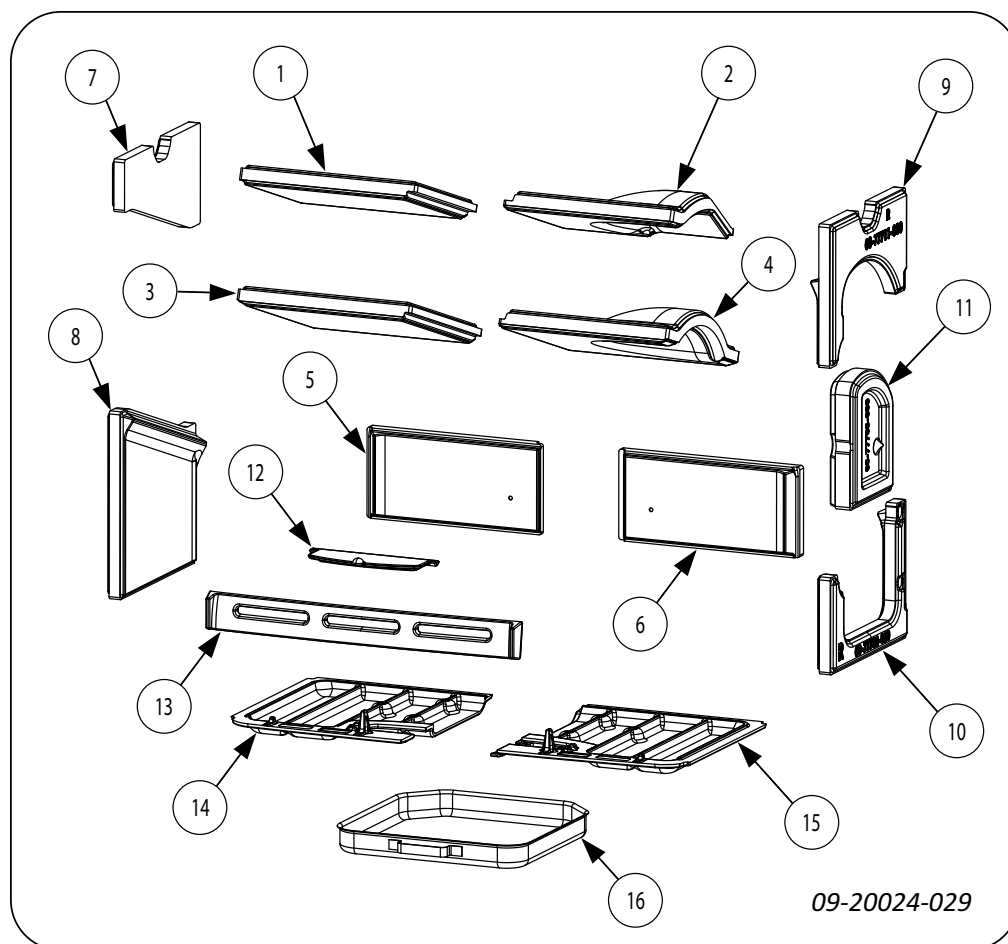

1.	03.77714	Vermiculite tagliafiamma a sinistra in alto	9.	03.77711	Vermiculite parete laterale a destra in alto
2.	03.77713	Vermiculite tagliafiamma a destra in alto	10.	03.77702	Vermiculite parete laterale a destra in basso
3.	03.77705	Vermiculite tagliafiamma a sinistra in basso	11.	03.77708	Vermiculite sportello di carico laterale
4.	03.77704	Vermiculite tagliafiamma a destra in basso	12.	03.05407	Sportello cenere
5.	03.77701	Vermiculite parete posteriore a sinistra	13.	03.77486	Paracenera
6.	03.77700	Vermiculite parete posteriore a destra	14.	03.66592	Piastra di combustione sinistra
7.	03.77712	Vermiculite parete laterale a sinistra in alto	15.	03.66591	Piastra di combustione destra
8.	03.77703	Vermiculite parete laterale a sinistra in basso	16.	03.05215	Cassetto raccogli cenere

Allegato 1: Dati tecnici

Dati tecnici secondo UE305/2011 (prodotti da costruzione); UE2015/1185 (progettazione ecocompatibile) e UE2015/1186 (etichettatura).

Modello		SAGA301	
Tipo (EN-16510-1)		BE	
Collegamento canna fumaria (Ø)		150	mm
Designazione del camino Tclass		T400G	
Sostenere il peso della canna fumaria		120	kg
Peso		200	kg
Dimensioni (mm)		720x740x535	
Combustibile consigliato		Legna	
Caratteristica combustibile, lunghezza max.		45	cm
Isolamento protettivo (insert)		-	mm
Alimentazione elettrica		-	V
Distanza dai materiali non combustibili (mm)		100	mm
Distanza sicurezza	Anteriore	1000	mm
	Indietro	300	mm
	Lato	500	mm
	Sotto	N/A	mm
	Soffitto	750	mm
	Radiazione Sotto	400	mm
	Radiazione Lato	500	mm
Emissioni			Parziale
Potenza		10,5	kW
Emissione di CO (13% O ₂)		742	mg/Nm ³
Emissione di NOx (13% O ₂)		113	mg/Nm ³
Emissione di OGC (13% O ₂)		46	mg/Nm ³
Emissione di polveri(13% O ₂)		22,5	mg/Nm ³
Rendimento		79	%
Temperatura dei fumi di combustione		295	°C
Tiraggio minimo		12	Pa
Portata massima dei fumi di combustione		10	g/s
Consumo elettrico		0	kW
Rendimento stagionale		69	%
Indice di efficienza energetica		104,55	
Classe di efficienza energetica		A	

Allegato 2: Dimensioni

SAGA 301

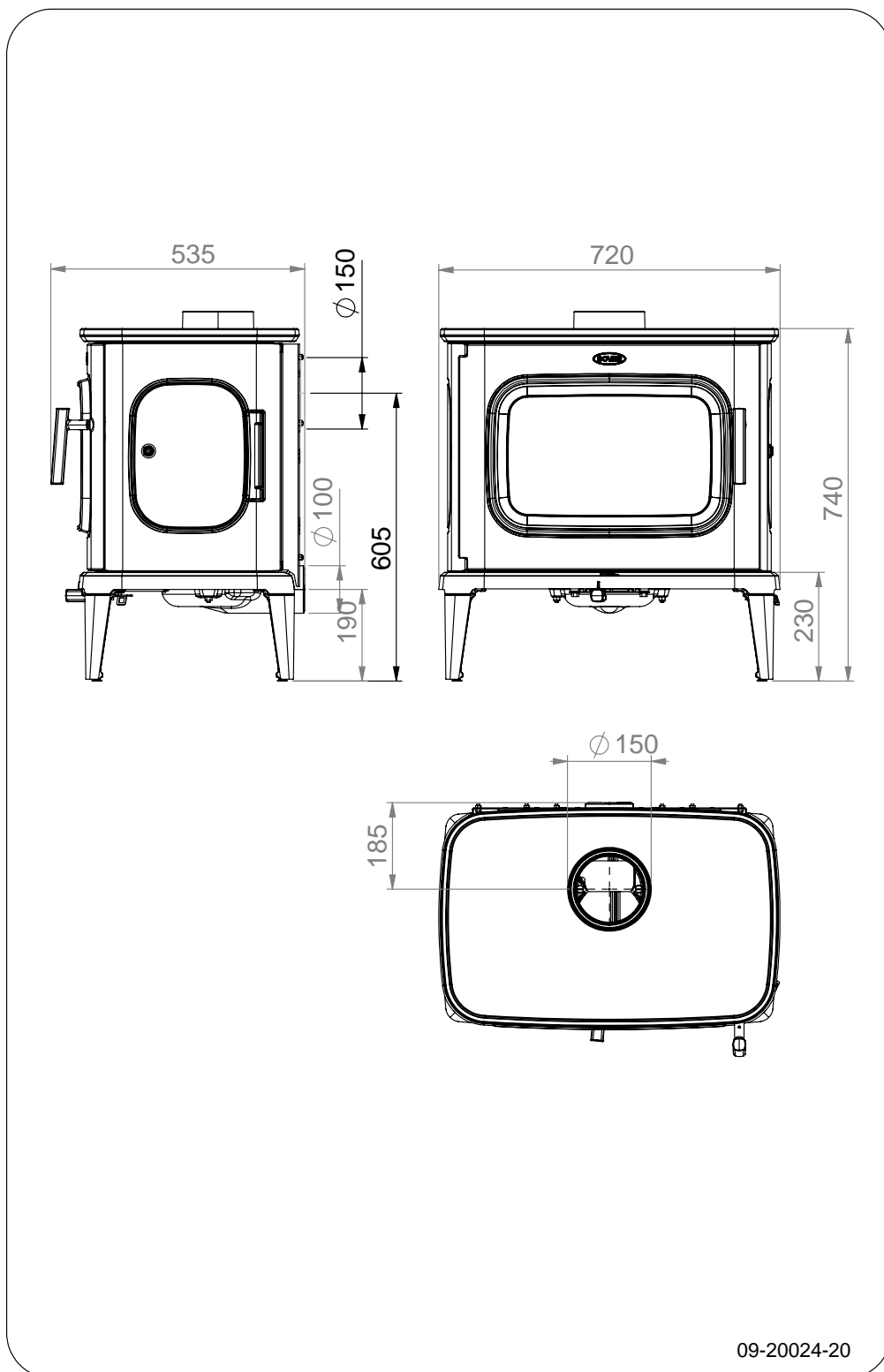

Allegato 3: Distanza da materiali infiammabili

SAGA 301 - Distanze minime in millimetri

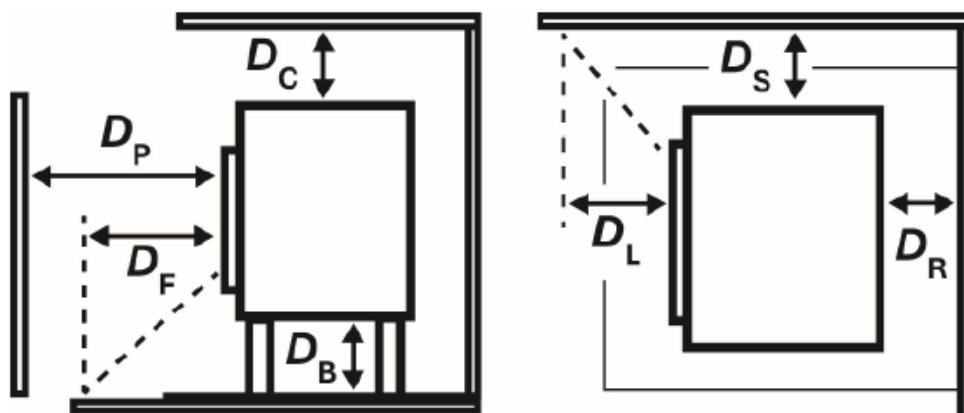

Anteriore (D_p)	1000	mm
Indietro (D_r)	300	mm
Lato (D_s)	500	mm
Sotto (D_b)	N/A	mm
Soffitto (D_c)	750	mm
Radiazione Sotto (D_f)	400	mm
Radiazione Lato (D_l)	500	mm

SAGA 301 - Dimensioni della piastra salvapavimenti

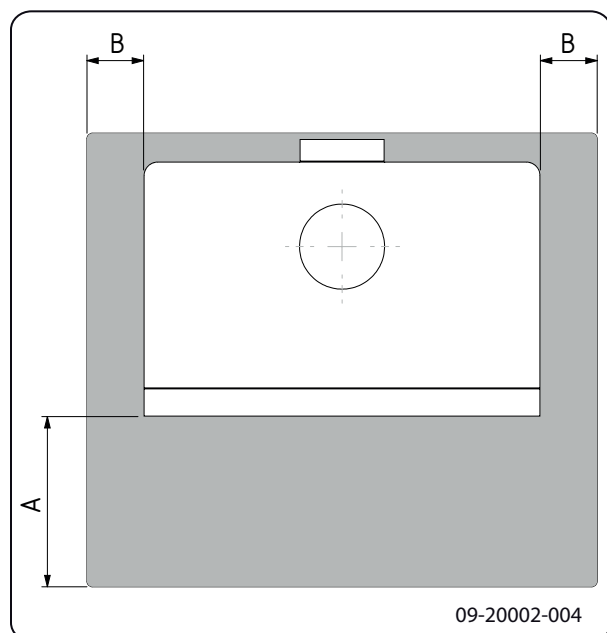

Dimensioni minime della piastra salvapavimenti

	A (mm)	B (mm)
Din 18891	500	300
Germania	500	300
Finlandia	400	100
Norvegia	300	100

Allegato 4: Schema diagnostico

					Problema	
●					La legna non brucia bene	
	●				Scalda poco	
		●			Ritorno del fumo durante il caricamento	
			●		L'apparecchio funziona a regime troppo elevato, non regolabile	
				●	Il vetro si sporca	
					possibile causa	possibile rimedio
●	●	●		●	Tiraggio insufficiente	Quando la canna fumaria è fredda, talvolta il tiraggio non è sufficiente. Seguire le istruzioni per l'accensione nel capitolo "Uso"; aprire una finestra.
●	●	●		●	La legna è troppo bagnata	Usare legna con un tasso di umidità inferiore al 20%.
●	●	●		●	Ceppi troppo grossi	Usare legnetti accendifuoco. Usare ceppi spaccati, con una circonferenza massima di 30 cm.
●	●	●	●	●	Legna non accatastata correttamente.	Accatastare la legna di modo che l'apporto di aria fra i ceppi sia sufficiente (accatastamento incrociato, si veda "Accendere con legna").
●	●	●		●	Insufficiente tiraggio della canna fumaria	Controllare che la canna fumaria soddisfi i requisiti: altezza minima 4 metri, diametro giusto, isolata bene, parete interna liscia, poche curve, libera da ostruzioni (nidi d'uccello, cumuli di fuliggine), tenuta stagna (senza fessure).
●	●	●		●	Posizione non idonea della canna fumaria	L'altezza giusta rispetto al colmo del tetto, nessun ostacolo nelle vicinanze.
●	●	●	●	●	Regolazione scorretta delle prese d'aria	Aprire completamente le prese dell'aria.
●	●	●		●	Collegamento scorretto dell'apparecchio alla canna fumaria	Il collegamento deve essere a tenuta stagna.
●	●	●		●	Depressione nel locale dove si trova l'apparecchio	Spegnere tutti i sistemi di aspirazione e ventilazione.
●	●	●		●	Apporto d'aria insufficiente	Provvedere a un buon apporto di aria, eventualmente per mezzo di una presa d'aria esterna.
●	●	●		●	Condizioni meteorologiche sfavorevoli? Inversione (flusso d'aria inverso nella canna fumaria a causa di elevate temperature esterne), vento forte	In caso di inversione, è meglio non usare l'apparecchio. Eventualmente installare un antivento sul comignolo.
		●			Corrente d'aria nel locale	Evitare correnti d'aria nel locale; non installare l'apparecchio nelle vicinanze di una porta o di canali d'aerazione.
				●	Le fiamme vengono in contatto con il vetro	Assicurarsi che la legna non sia troppo vicina al vetro. Chiudere ulteriormente la presa dell'aria primaria.
			●		Esce aria dall'apparecchio	Controllare la guarnizione della porta e le giunture dell'apparecchio.

Indice

A	
Accatastamento dei ceppi di legna	13
Accendere	12
Aerazione	9
regola	9
Aerazione del fuoco	14
Alle intemperie, non accendere l'apparecchio ..	15
Altezza di caricamento della stufa	13
Attenzione	
aerazione	9
forzare la porta	6
Avvertenza	
condizioni assicurative	8
detergente vetri per stufe	16
incendi di camino	12
piastre ignifughe interne	11
piastre interne	11
Avvertimento	
disposizioni	6
incendio della canna fumaria	6
materiali infiammabili	6
superficie a temperatura elevata	6
ventilazione	6
vetro rotto o crepato	6, 16
Avviso	
incendio della canna fumaria	14
C	
Calore, insufficiente	15, 25
Canna fumaria	
altezza	8
collegamento a	11
diametro di collegamento	21
manutenzione	15
requisiti	8
Cappello canna fumaria	8
Cappello sulla canna fumaria	8
Caricamento del combustibile	14
ritorno del fumo	25
Catrame	14
Collegamento	
posteriore	10-11
superiore	11
Collegare	
dimensioni	22

Combustibile	
adatto	12
aggiungere	13-14
inadatto	12
legna	12
quantità	15
Combustibile adatto	12
Combustibile inadatto	12
Creosoto	14
D	
Detergente vetri per stufe	15
Dimensioni	22
E	
Emissione di polveri	21
Essiccazione della legna	12
F	
Fessure nell'apparecchio	16
Foschia, non accendere l'apparecchio	15
Fumi di combustione	
temperatura	5
Fumo	
al primo utilizzo	12
Fumo di combustione	
portata massima	21
Funzionamento	13
a regime troppo elevato	25
aggiungere combustibile	14
calore insufficiente	15
poco calore	25
regolazione insoddisfacente	25
riempire di combustibile	13
Fuoco	
accensione	12
estinguere	14
Fuoco iniziale	12
Fuoriuscita di fuoco	14
G	
Grasso per ingrassaggio	16
Griglia di aerazione	9
Guarnizione dello sportello	16
I	
Immagazzinamento della legna	12

Ingrassaggio	16
Innalzamento della temperatura	
sezione di misura	21
Installare	
dimensioni	22

L

Legna	12
essiccazione	12
non brucia bene	25
stoccare	12
tipi adatti	12
umida	12
Legna di conifere	12
Legna umida	12
Legnetti accendifuoco	25

M

Manutenzione	
canna fumaria	15
guarnizione	16
ingrassaggio	16
piastre interne	15
pulizia del vetro	15
pulizia dell'apparecchio	15
smalto	16
Materiale infiammabile	
distanza da	23
Misure antincendio	
distanza da materiale infiammabile	23
Muri	
sicurezza antincendio	9

N

Nebbia, non accendere l'apparecchio	15
---	----

P

Pareti	
sicurezza antincendio	9
Parti di ricambio	20
Pavimenti	
portata di carico	9
sicurezza antincendio	9
Peso	21
Piastre ignifughe interne	
avvertenza	11

Piastre interne	
avvertenza	11
manutenzione	15
vermiculite	10
Portata di carico del pavimento	9
Potenza nominale	15, 21
Preso d'aria esterna	
collegamento a	11
Prevenire l'incendio della canna fumaria	14
Pulizia	
apparecchio	15
vetro	15
Pulizia della canna fumaria	15

R

Regolare l'apporto d'aria	14
Regolazione dell'aria di combustione	14
Regolazione dell'aria	14
Rendimento	5, 21
Rimozione della cenere	14
Rimuovere	
cenere	14
Rimuovere la cenere	14
Risoluzione problemi	15, 25
Ritorno del fumo	25
Ritorno di fumo	8
Rivestimento, manutenzione	16

S

Sicurezza antincendio	
mobili	9
pareti	9
pavimento	9
Smalto	
manutenzione	16
Spifferi d'aria	16
Sportello	
guarnizione	16

T

Tappeto	9
Temperatura	21
Tiraggio	21

V

Vermiculite	
ignifuga	10
Vernice	12
Vetri	
pulizia	15
sporco	25
Vetro	
pulizia	15
sporco	25

Innhold

Innledning	3
Ytelseserklæring	4
Sikkerhet	6
Produktbeskrivelse	6
Informasjon om ildstedet	6
Bruk av kaldhåndtaket	6
Monteringsvilkår	8
Generelt	8
Skorstein	8
Ventilasjon av rommet	8
Gulv og vegger	9
Montering	10
Forberedelser	10
Forberede tilknytning til skorstein	10
Bruke direkte tilførsel av forbrenningsluft	11
Plassering og tilkobling	11
Bruk	11
Første gangs bruk	11
Brensel	12
Opptenning	12
Fyring med ved	12
Regulering av forbrenningsluft	13
Bålet slukker	14
Tømme aske	14
Tåke	14
Eventuelle problemer	14
Vedlikehold	15
Skorstein	15
Rengjøring og annet regelmessig vedlikehold	15
Plassere og fjerne vermikulittsteiner i/fra ildstedet	16
Utskiftingsdeler	19
Vedlegg 1: Tekniske data	20
Vedlegg 2: Mål	21
Vedlegg 3: Avstand til brennbart materiale	22
Vedlegg 4: Diagnoseskjema	24
Indeks	25

Innledning

Kjære bruker,

Ved å kjøpe dette ildstedet fra DOVRE har du valgt et kvalitetsprodukt. Dette produktet inngår i en ny generasjon med energieffektive og miljøvennlige ildsteder. Disse ildstedene gjør optimal bruk av både konveksjonsvarmen og strålingsvarmen.

- ▶ Ditt DOVRE ildsted er produsert ved hjelp av de mest moderne produksjonsmetoder. Hvis det skulle være noe i veien med ditt ildsted, kan du alltid få hjelp av DOVRE service.
- ▶ Ildstedet må ikke modifiseres; bruk kun originale deler.
- ▶ Ildstedet er beregnet på installasjon i en stue. Ildstedet må tilkobles til en skorstein som fungerer godt.
- ▶ Vi anbefaler at ildstedet tilsluttes av en autorisert installatør.
- ▶ DOVRE kan ikke holdes ansvarlig for problemer eller skade som skyldes feil montering.
- ▶ Ved montering og bruk må man følge sikkerhetsforskriftene som beskrives nedenfor.

I denne anvisningen leser du hvordan du monterer, bruker og vedlikeholder ditt DOVRE ildsted. Hvis du ønsker mer informasjon eller tekniske data eller hvis det oppstår problemer under monteringen, bør du først ta kontakt med leverandøren.

© 2025 DOVRE NV

Ytelseserklæring

I samsvar med byggevereforordning 305/2011 nr. 063-CPR-2025

1. Unik identifikasjonskode for varetypen:

SAGA 301

2. Type-, parti- eller serienummer, eller annen identifiseringsmåte for byggeproduktet, som foreskrevet i paragraf 11, fjerde ledd:

Unikt serienummeret.

3. Tilsiktet bruk av byggeproduktet, i overensstemmelse med den gjeldende harmoniserte tekniske spesifikasjonen, slik det er bestemt av produsenten:

Ildsted fyrt med fast brensel uten produksjon av varmtvann i henhold til EN 16510.

4. Navn, registrert handelsnavn eller registrert handelsmerke og kontaktadresse til produsenten, som foreskrevet i paragraf 11, femte ledd:

Dovre N.V. Nijverheidsstraat 18 2381 Weelde Belgium.

5. Hvis aktuelt, navn og kontaktadresse til fullmaktshaver hvis mandat omfatter de oppgaver nevnt i paragraf 12, andre ledd:

-

6. Systemet eller systemene for bedømmelse og verifisering av prestasjonsbestandigheten til byggevaren, nevnt i vedlegg V:

Systemet 3

7. Hvis ytelseserklæringen gjelder et byggeprodukt som faller under den harmoniserte normen:

Kontrollorganet GAS.BE, registrert under nummer 2013, har under engasjement utført en typegodkjenning under system 3 og har levert testrapporter nr. 2025-0067.

8. Hvis ytelseserklæringen gjelder et byggeprodukt som det er avgitt en europeisk teknisk bedømmelse av:

-

9. Angitt prestasjon:

Der harmoniserte normen		EN16510-1:2022, EN16510-2-1:2022	
Skorsteins vektkapasitet		120	kg
Skorsteinsbetegnelse Tclass		T400G	
Sikkerhetsavstander	Front	1000	mm
	Bakside	300	mm
	Side	500	mm
	Bunn	N/A	mm
	Topp	750	mm
	Stråling Bunn	400	mm
	Stråling Side	500	mm
Beskyttende isolasjon (insert)		-	mm
			SILCA
Utslipp		Nominell	Delvis
CO-utslipp(13% O ₂)		742	mg/Nm ³
NOx-utslipp (13% O ₂)		113	mg/Nm ³
OGC-utslipp (13% O ₂)		46	mg/Nm ³
PM-utslipp (13% O ₂)		22,5	mg/Nm ³
Røykgasser temperatur		295	°C
Minimumstrekk		12	Pa
Gjennomstrømming av røykgasser		10	g/s
Ytelse		10,5	kW
Effektivitet		79	%
Strømforbruk		0	kW
Sesongmessige Effektivitet		69	%
Energi-effektivitet-indeks		104,55	
Energi-effektivitet-klasse		A	

10. Prestasjonene til produktet som er beskrevet i punkt 1 og 2 oppfyller kravene til prestasjonene i punkt 9.

Denne ytelseserklæringen gis under det eksklusive ansvaret til fabrikanten meldt i punkt 4:



12/11/2025 Weelde

Tom Gehem
CEO

På grunn av fortløpende produktutvikling forbeholder vi oss retten til å endre spesifikasjonene i denne brosjyren uten forutgående kunngjøring.

DOVRE N.V.

Nijverheidsstraat 18 Tlf.: +32 (0) 14 65 91 91

B-2381 Weelde

Belgia

E-post : info@dovre.be

Sikkerhet

-  NB! Alle sikkerhetsregler må følges nøye.
-  Les nøye anvisningene om montering, bruk og vedlikehold som medleveres til ildstedet, før du tar ildstedet i bruk.
-  Ildstedet må monteres i samsvar med reglene som gjelder i ditt land.
-  Alle lokale forskrifter og bestemmelser i nasjonale og europeiske standarder må overholdes ved montering av ildstedet.
-  Vi anbefaler at ildstedet monteres av en autorisert installatør. Denne kjenner til de gjeldende bestemmelsene og forskriftene.
-  Ildstedet er konstruert for oppvarming. Alle overflater, også glasset og tilkoblingsrøret, kan bli svært varme (over 100°C)! Bruk et kaldhåndtak eller en varmebestandig hanske.
-  Sørg for tilstrekkelig avskjerming hvis små barn, funksjonshemmede, eldre eller dyr befinner seg i nærheten av ildstedet.
-  Sikkerhetsavstandene til brennbart materiale må nøye overholdes.
-  Legg ikke gardiner, klær, klesvask eller annet brennbart materiale på eller i nærheten av ildstedet.
-  Bruk ikke lett antenkelige eller eksplosive stoffer i nærheten av ildstedet mens det er i bruk.
-  Forebygg pipebrann ved å få utført regelmessig feiing av skorsteinen. Fyr aldri mens ildstedets dør er åpen.
-  Ved pipebrann: steng ildstedets luftregulatorer og tilkall brannvesenet.
-  Hvis ildstedets glass er knust eller sprukket, må glasset skiftes før ildstedet brukes igjen.
-  Ikke bruk makt på døren, unngå at barn trekker i den åpne døren, sitt eller stå aldri på den åpne døren, og plasser aldri tunge gjenstander på den.
-  Sørg for at det er tilstrekkelig ventilasjon i rommet hvor ildstedet står. Ved utilstrekkelig ventilasjon blir forbrenningen ufullstendig, slik

at det kan komme giftige gasser inn i rommet. Se kapitlet "Monteringsvilkår" for mer informasjon om ventilasjon.

Produktbeskrivelse

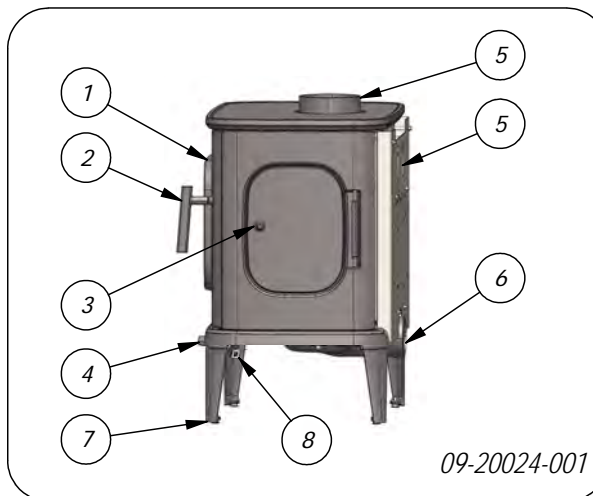

1. Dør
2. Lukkemekanisme
3. Sidedør
4. Trekkåpning
5. Røykgasstilkobling (bak eller over)
6. Direkte tilførsel av forbrenningsluft
7. Justeringsbein
8. Holderlås

Informasjon om ildstedet

- ▶ Ildstedet kan tilknyttes skorsteinen på baksiden eller oversiden.
- ▶ Bunnen av brennkammeret har et rillemønster. Asken som samler seg mellom rillene sørger for et isolasjonslag og beskyttelseslag for bunnen i brennkammeret.

Bruk av kaldhåndtaket

Du kan selv bestemme om du vil feste håndtaket permanent til ildstedet, eller om du vil bruke det som et avtakbart håndtak.

A. Permanent feste (leveres slik på døren):

-  Pass opp for brannskår! Håndtaket blir varmt. Bruk den medfølgende hansken ved åpning

og lukking av ildstedet. Vi anbefaler at det brukes som kaldhåndtak, se nedenfor.

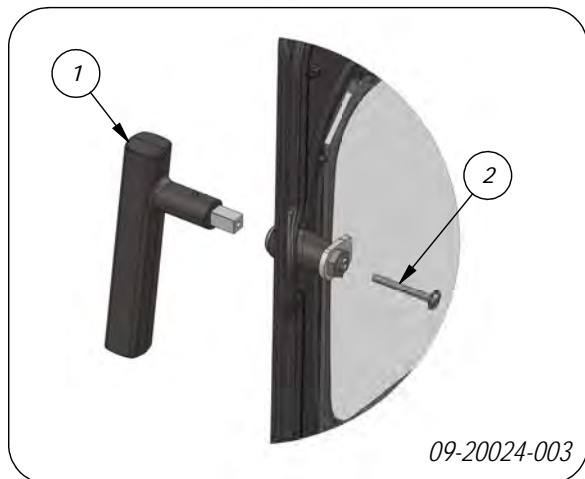

B. Ekstrautstyr avtakbart håndtak (levert slik på sidedøren).

Du kan skru av håndtaket (se skru 2 på Figur 09-20024-003). Deretter kan du ta av håndtaket etter at du har åpnet eller lukket døren.

⚠ Ikke glem å tette hullet som oppstår i døren etter at du har tatt ut håndtaket med en medfølgende anti-lekkasjeskrue (1) på figur 09-20024-004. Hvis du ikke gjør dette, vil skadelig røyk unnslippe og ildstedet vil ikke fungere som det skal.

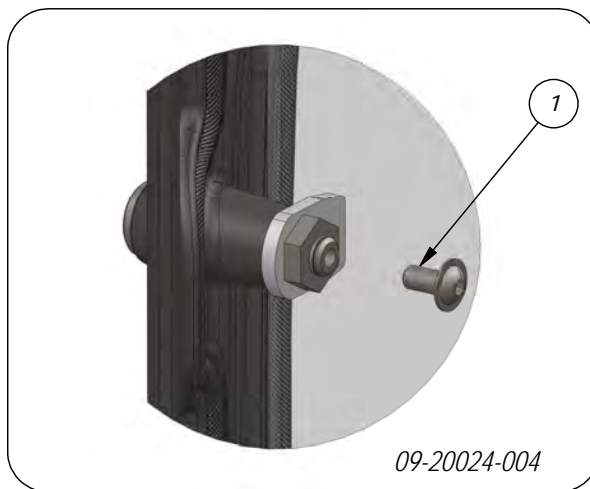

Det følger med en håndtakholder (4) med ildstedet. Du kan montere denne under et forbein ved hjelp av den ekstra medfølgende sekskantmutteren (5).

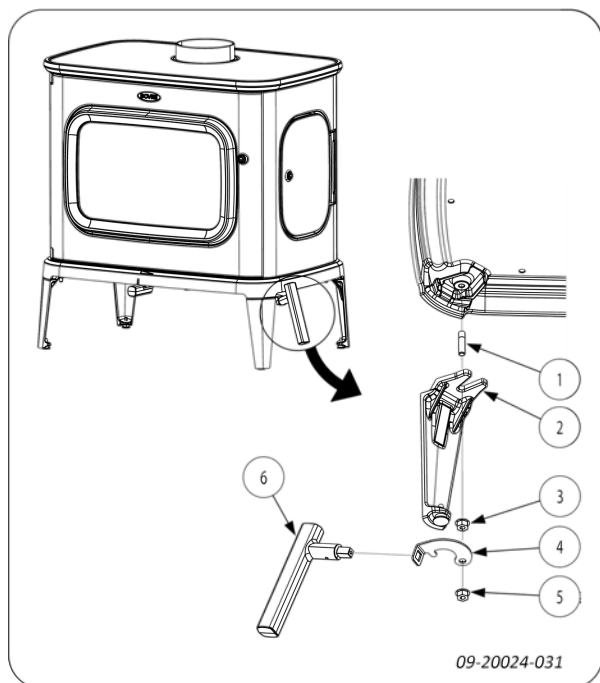

Monteringsvilkår

Generelt

- ▶ Ildstedet må tilkobles til en skorstein som fungerer godt.
- ▶ For tilkoblingsmålene: se vedlegget "Tekniske data".
- ▶ Forhør deg med brannvesenet og/eller forsikringsselskapet om eventuelle spesifikke krav og forskrifter.

Skorstein

Skorsteinen er nødvendig for:

- ▶ Fjerning av røykgassene ved naturlig trekk.
 - i** Den varme luften i skorsteinen er lettere enn uteluften og vil derfor stige.
- ▶ Inntak av luft som er nødvendig for forbrenningen av brenselet i ildstedet.

En skorstein som ikke fungerer godt kan forårsake røyk i rommet når døren åpnes. Skade på grunn av tilbakeslag av røyk dekkes ikke av garantien.

- ⚠** Ikke tilknytt flere ildsteder (f.eks. sentralfyrkjele) på den samme skorsteinen, med mindre lokale eller nasjonale forskrifter tillater det. Hvis to ildsteder skal tilknyttes må det være en høydeforskjell på minimum 200 mm mellom dem.

Rådfør deg med din installatør vedrørende råd om skorsteinen. Se den europeiske standarden EN13384 for riktig beregning av skorsteinen.

Skorsteinen må oppfylle følgende **krav**:

- ▶ Skorsteinen må være laget av ildfast materiale, helst keramikk eller rustfritt stål.
- ▶ Skorsteinen må være lufttett, godt feid og ha tilstrekkelig trekk.
 - i** 15 - 20 Pa trekk/undertrykk ved normal belastning er ideelt.
- ▶ Skorsteinen må være mest mulig vertikal, fra ildstedets røykuttak. Bend og horisontale deler forstyrrer utslippet av røykgasser og kan føre til opphoping av sot.

- ▶ Den innvendige diameteren må ikke være for stor, for å unngå at røykgassene blir for mye avkjølt slik at trekken avtar.
- ▶ Skorsteinen bør helst ha samme diameter som røykrørstussen.
 - i** For nominelle diameteren : se vedlegget "Tekniske data". Hvis skorsteinen er godt isolert, kan diameteren eventuelt være større (maksimalt det doble tverrsnittet av røykrørstussen).
- ▶ Tverrsnittet på skorsteinen må være konstant. Videre deler og (særlig) innsnevring forstyrrer utslippet av røykgasser.
- ▶ Ved bruk av pipehatt/røykhatt: Pass på at pipehatten ikke innsnevrer skorsteinens utløp og at pipehatten ikke hindrer røykgassene.
- ▶ Skorsteinens munning må befinne seg i en sone som ikke forstyrres av bygninger, trær eller andre hindringer i nærheten.
- ▶ Den delen av skorsteinen som befinner seg utenfor huset må være isolert.
- ▶ Skorsteinen må ha en høyde på minst 4 meter.
- ▶ En tommelfingerregel: 60 cm over takets høyeste punkt.
- ▶ Hvis takets høyeste punkt befinner seg mer enn 3 meter fra skorsteinen: følg målene som vises i neste figur. A = takets høyeste punkt innenfor en avstand på 3 meter.

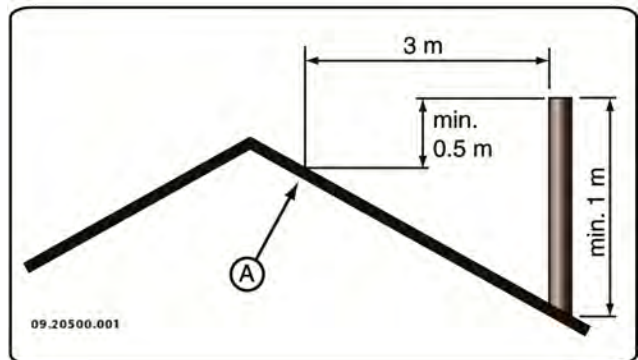

Ventilasjon av rommet

Ildstedet trenger luft (oksygen) for å oppnå god forbrenning. Luften tilføres fra rommet hvor ildstedet står gjennom luftregulatorer.

- ⚠ Ved utilstrekkelig ventilasjon blir forbrenningen ufullstendig, slik at det kan komme giftige gasser inn i rommet.

Tommelfingerregelen er at lufttilførselen skal være 5,5 cm²/kW. Det kreves ekstra ventilasjon hvis:

- ▶ Ildstedet står i et godt isolert rom.
- ▶ I rom med mekanisk ventilasjon, f.eks. sentralt avtrekkssystem eller avtrekksvifte i et åpent kjøkken.

Det oppnås ekstra ventilasjon ved å montere en ventilasjonsrist i ytterveggen.

Sørg for at annet utstyr som bruker luft (f.eks. tørketrommel, et annet ildsted eller baderomsvifte) har egen tilknytning til friskluft, eller er slått av når du fyrer med ildstedet.

Dette ildstedet har også en direkte tilførsel av forbrenningsluft. Om mulig anbefaler vi bruk av denne.

Gulv og vegger

Gulvet som ildstedet monteres på må ha tilstrekkelig bæreevne. For ildstedets vekt: se vedlegget "Tekniske data".

- ⚠ Beskytt et brennbart gulv med en brannsikker gulvplate mot varmestråling. Se vedlegget "Avstand til brennbart materiale".
- ⚠ Fjern brennbart materiale som linoleum, teppe osv. under den brannsikre gulvplaten.
- ⚠ Sørg for tilstrekkelig avstand mellom ildstedet og brennbart materiale som f.eks. trevegger og møbler.
- ⚠ Tilkoblingsrøret utstråler også varme. Sørg for tilstrekkelig avstand og avskjerming mellom tilkoblingsrøret og brennbare materialer. Tommelfingerregelen for et enkeltvegget rør er en avstand på tre ganger diameteren. Hvis det er en kledning rundt røret, er en avstand som tilsvarer diameteren tillatt.
- ⚠ Et teppe må ligge minimal 80 cm fra ilden.
- ⚠ Beskytt et brennbart gulv foran ildstedet med en brannsikker gulvplate mot aske som kan falle ut av ildstedet. Gulvplaten må oppfylle den nasjonale standarden.

- ⚠ For målene til den ikke-brennbare gulvplaten: se vedlegget: se vedlegget "Avstand til brennbare materialer".

- ⚠ For andre krav i forbindelse med brann-sikkerhet: se vedlegget "Avstand til brennbare materialer".

Montering

Forberedelser

- ▶ Kontroller ildstedet på (transport)skade og eventuelle andre mangler umiddelbart etter at det er levert.

⚠ Hvis du konstaterer (transport)skade eller mangler, må du ikke ta ildstedet i bruk men varsle leverandøren.

- ▶ Fjern de demonterbare delene (indre brennplater, brenselrist, kubbestopper, askeluke og askeskuff) fra ildstedet før du monterer ildstedet.

i Ved å fjerne de demonterbare delene, blir det lettere å flytte ildstedet og unngå skader.

⚠ Pass på deres opprinnelige posisjon når du fjerner demonterbare deler, slik at de kan monteres på riktig sted senere.

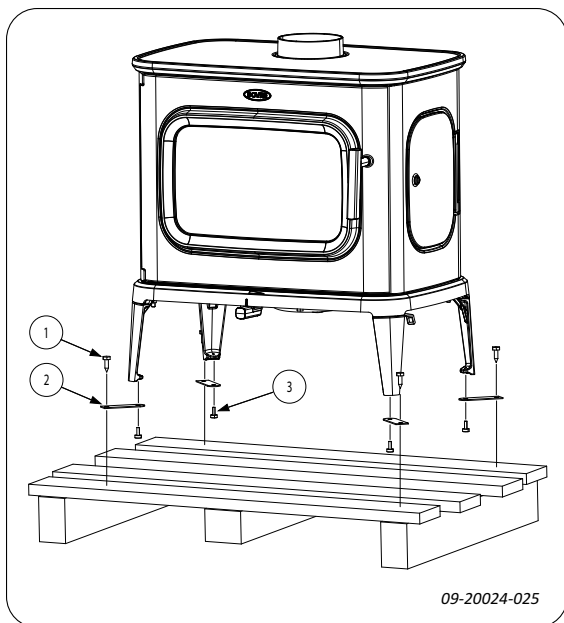

1. Ta ildstedet av pallen ved å fjerne boltene (1).
2. Fjern traversene (2) ved å skru ut justeringsbeinene (3).
3. Monter justeringsbeinene (3) igjen.

i Ildfaste indre brennplater av vermikulitt har lav vekt og er som regel okerfarget ved levering.

De isolerer brennkammeret slik at forbrenningen blir bedre.

Forberede tilknytning til skorstein

Ved tilkobling av ildstedet til skorsteinen kan du velge mellom tilkobling på toppen eller på baksiden. Se avsnittet "Koble til på baksiden" og "Koble til på toppen".

Tilkobling på baksiden

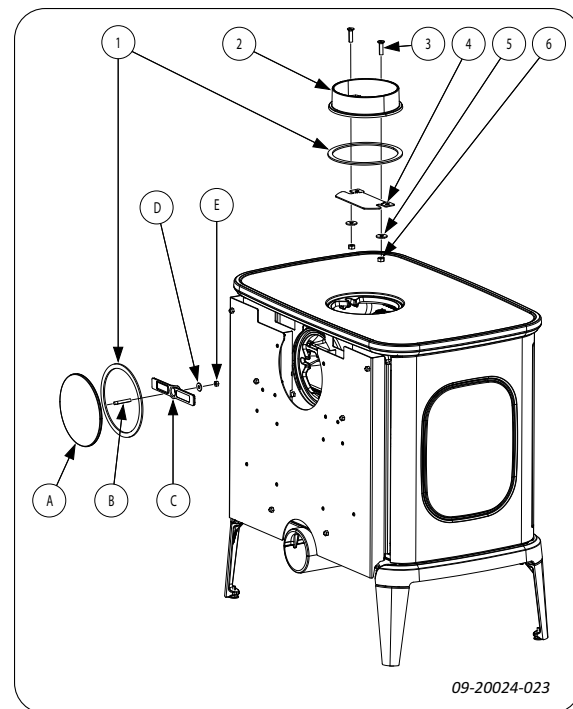

1. Fjern røykrørstussen (2) og bremseplaten (4) fra toppen av ildstedet.
2. Fjern blindlokket (A) fra ildstedets bakside, etter at du har fjernet bryteplaten i varmeskjoldet.

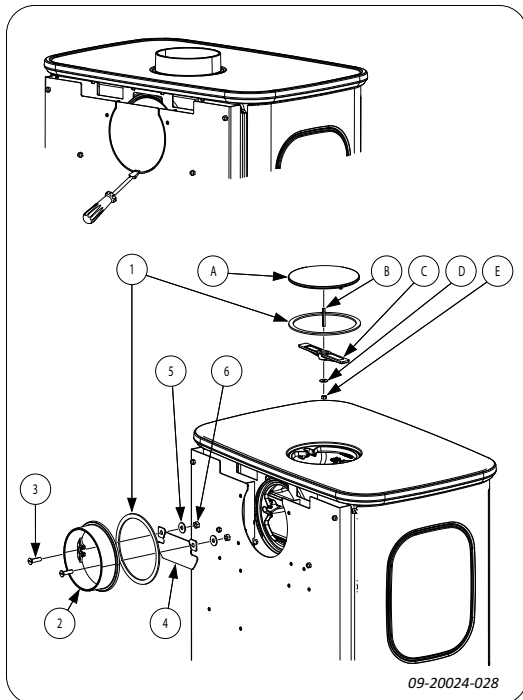

3. Monter røykrørstussen (2) og bremseplaten (4) med festematerialene (3, 5, 6) til bakveggen.
4. Monter blindlokket (A) med festematerialene (B,C,D,E) til topplaten.
5. Sørg for at tetningsmaterialet (1) alltid er riktig plassert.

Tilkobling til toppen

Ildstedet leveres standard med rørstussen montert for tilkobling på toppen, se neste figur.

Ved levering er tilknytningen på baksiden lukket. Det er derfor ikke nødvendig å montere et blindlokk på baksiden.

- ⚠ På grunn av avstanden til (den brennbare) veggen, må avskjermingsplaten i ryggen ikke fjernes.

Bruke direkte tilførsel av forbrenningsluft

Hvis ildstedet monteres i et rom med utilstrekkelig ventilasjon, kan du montere tilkoblingssettet for frisklufttilførsel på ildstedet. Lufttilførselsrøret har en diameter på 100 mm. Hvis det brukes et glatt rør kan det ha en lengde på maks. 12 meter. Hvis det brukes deler som bend o.l. skal det trekkes fra 1 meter fra den maksimale lengden (12 meter) for hvert bend o.l. Sørg for at tilførselen av forbrenningsluften kan

stenges, slik at den kan stenges når den ikke er i bruk, for å hindre tilførsel av fuktig luft.

Plassering og tilkobling

1. Sett ildstedet på riktig sted, jevnt og i vater. Ildstedet har justeringsben som allerede er montert til ildstedet eller leveres løse. Bruk disse justeringsbena slik at ildstedet kan justeres helt i vater. Hvis ildstedet står på et glatt underlag, kan du plassere de fire antiskliputene under justeringsbeinene for å unngå at ildstedet forskyves, se neste bilde.

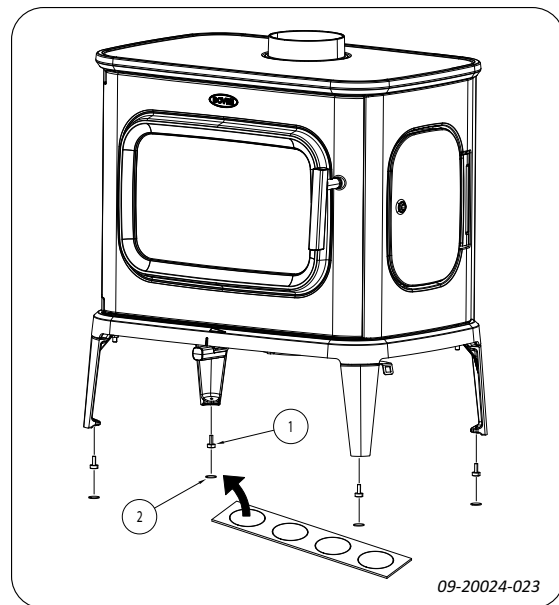

2. Koble ildstedet hermetisk tett på skorsteinen.
3. Sett alle delene som er demontert tilbake på riktig sted i ildstedet.

- ⚠ Ildstedet må aldri brukes uten de indre brennplatene.

Ildstedet kan nå tas i bruk.

Bruk

Første gangs bruk

Fyr godt i noen timer første gang du bruker ildstedet. Det sørger for at den varmebestandige lakken herder. Det kan oppstå litt røyk og lukt under denne prosessen. Luft eventuelt rommet hvor ildstedet står ved å åpne vinduer og dører en liten stund.

Brensel

Dette ildstedet er kun egnet til fyring med naturlig ved; kappet og kløyvd og tilstrekkelig tørr.

Bruk ikke annen brensel, for det kan føre til alvorlig skade på ildstedet.

Det er ikke tillatt å bruke følgende brensel fordi det forurensrer miljøet, og fordi det i høy grad forurensrer ildstedet og skorsteinen slik at det kan oppstå pipebrann:

- ▶ Behandlet tre, f.eks. rivningsvirke, malt virke, impregnert tre, kryssfiner og sponplater.
- ▶ Plastikk, papiravfall og husholdningsavfall.

Ved

- ▶ Bruk helst hard løvved som eik, bøk, bjørk og frukttrær. Slik ved brenner langsomt og med rolige flammer. Bartrær har høyere innhold av sevj, brenner raskere og gir mer gnister.
- ▶ Bruk tørr ved med et vanninnhold på maks. 20 %. Det betyr at veden må ha tørket i minst 2 år.
- ▶ Sag veden i passende lengder og kløyv veden mens den er fersk. Fersk ved er lettere å kløyve og tørker bedre. Veden skal lagres under et tak slik at vinden får fritt spill.
- ▶ Ikke bruk rå ved. Rå ved gir ikke varme fordi all energien brukes til fordamping av vannet. Det gir mye røyk og sotbelegg på ildstedets dør og i skorsteinen. Vanddampen som kondenserer i ildstedet kan lekke ut gjennom sprekker slik at det oppstår svarte flekker på gulvet. Vanddampen kan også kondensere i skorsteinen slik at det dannes kreosot. Kreosot er meget brennbart og kan føre til pipebrann.

Opptenning

Du kan kontrollere om det er tilstrekkelig trekk i skorsteinen ved å tenne på litt sammenkrøllet avis-papir over hvelvplaten. Når skorsteinen er kald er det ofte for dårlig trekk i skorsteinen slik at det kommer røyk inn i rommet. Ved opptenning som beskrevet nedenfor unngår du dette problemet.

1. Legg to lag med middels store vedskier ved siden av hverandre på brenselristen.

2. På toppen av veden legges to lag med opptenningsved i kryss over hverandre.
3. Legg en opptenningsbrikett i det underste laget opptenningsved og tenn på opptenningsbriketten iht. anvisningen på emballasjen.

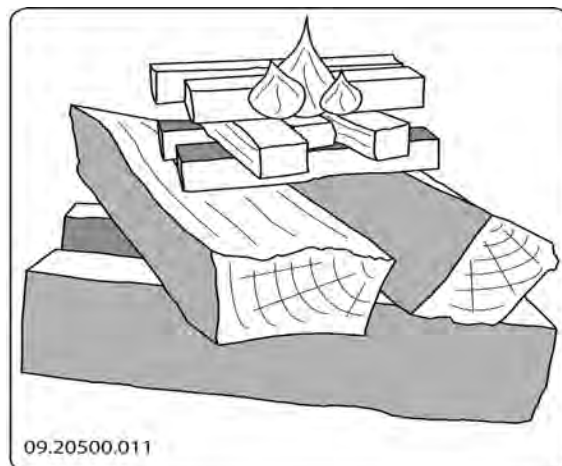

4. Lukk ildstedets dør og åpne luftregulatoren (se 1 på figuren nedenfor) helt. Åpen er helt til venstre (se angivelse 2 på figuren nedenfor). Et merketegn på bunnplaten angir den ideelle maksimumsposisjonen.
5. La opptenningsbålet brenne godt til det oppstår et glødende lag med trekull. Deretter kan du legge i neste påfylling og regulere ildstedet; se avsnittet "Fyring med ved".



Fyring med ved

Etter at du har fulgt anvisningene for opptenning:

1. Åpne langsomt ildstedets dør.
2. Fordel trekullaget jevnt over brenselristen.
3. Legg noen vedskier på trekullaget.

Løst ilegg

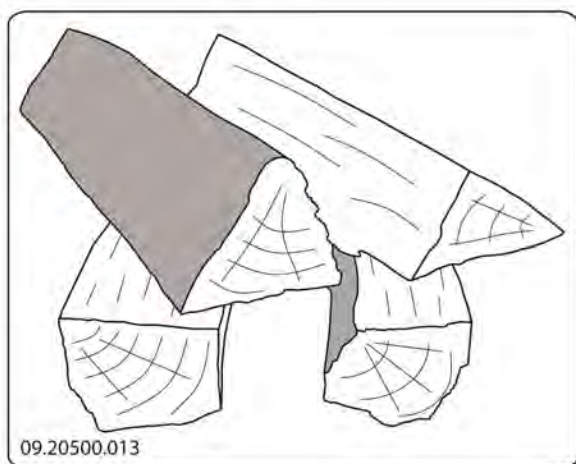

Ved løst ilegg forbrenner veden raskt fordi det lettere kommer oksygen til hver treski. Bruk løst ilegg hvis du skal fyre en kort stund.

Kompakt ilegg



Ved kompakt ilegg forbrenner veden saktere fordi det kommer oksygen til bare noen av vedskiene. Bruk kompakt ilegg hvis du skal fyre lengre.

4. Lukk ildstedets dør.
5. Reguler ilden med luftregulatoren under døren.

⚠ Maksimal vedmengde per 45-minutters innlegging: 2,3 kg.

⚠ Unngå sterk røykutvikling f.eks. like etter at du har lagt inn ved. Ved plutselig antennelse av disse gassene kan det oppstå kraftige trykkbølger / smell. Sett luftreguleringen i maksimumsposisjonen eller sett om nødvendig døren på gløtt.

Regulering av forbrenningsluft

Ildstedet har flere muligheter for luftregulering; se neste figur.

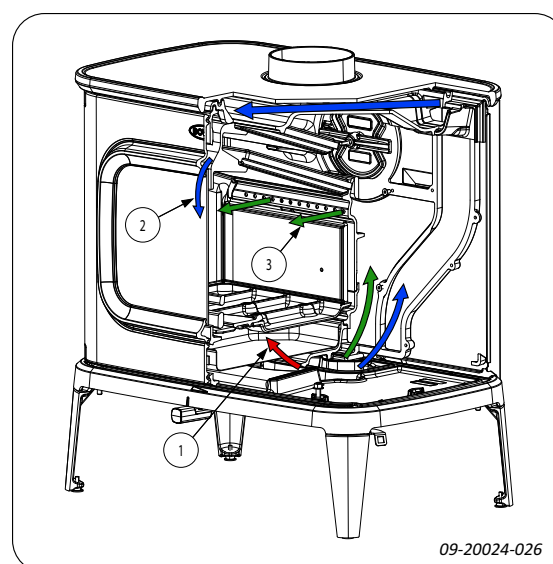

Ildstedet har én trekkventil som regulerer både den primære og sekundære luften. Hvis trekkventilen står i den ytterste venstre posisjonen, er både det primære og sekundære luftinntaket åpent. Etter hvert som trekkventilen flyttes mot høyre, lukkes først det primære luftinntaket og deretter det sekundære luftinntaket. Hvis trekkventilen står i posisjonen helt til høyre, vil det fortsatt være en liten luftåpning som sørger for luft til etterbrenningen under hvelvplaten.

Råd

⚠ Fyr aldri med åpen dør.

⚠ Fyr kraftigere i ildstedet med jevne mellomrom.

Hvis du fyrer lenge med svak varme, kan det

dannes tjære og kreosot i skorsteinen. Tjære og kreosot er meget brennbart. Hvis det dannes for mye av disse stoffene, kan det oppstå pipebrann ved en plutselig høy temperatur. Ved å fyre kraftigere med jevne mellomrom, forsvinner eventuelle belegg av tjære og kreosot.

Dessuten kan det oppstå tjærebelegg på ildstedets glass og dør hvis man fyre med for lav temperatur.

Ved en høyere utetemperatur er det derfor bedre å fyre godt i ildstedet et par timer enn å fyre lenge med lav temperatur.

- ▶ Reguler lufttilførselen med luftregulatoren.

i Sekundærluftregulatoren tilfører forbrenningsluft og sørger samtidig for spyling av glasset for å redusere sotbelegget.

- ▶ Åpne de primære lufttilførselen midlertidig hvis det er utilstrekkelig lufttilførsel gjennom den sekundære lufttilførselen eller hvis du ønsker å stimulere bålet.
- ▶ Det er bedre å legge inn litt ved med jevne mellomrom enn mange vedkubber på en gang.

Bålet slukker

Ikke legg på brensel og la ildstedet slukke av seg selv. Hvis man demper flammene ved å strupe lufttilførselen, frigjøres skadelige stoffer. La derfor ilden brenne ut av seg selv. Pass på bålet til det er helt slukket. Når bålet er helt slukket kan man lukke alle luftregulatorer.

Tømme aske

Etter fyring med ved oppstår det en relativt liten mengde aske. Dette askebedet er en god isolator for brenselristen og gir bedre forbrenning. La derfor gjerne et tynt askelag ligge igjen på brenselristen.

Lufttilførselen gjennom brenselristen må imidlertid ikke hindres og aske må ikke akkumuleres bak en indre brennplate. Fjern derfor regelmessig overskuddet av aske.

1. Åpne ildstedets dør.
2. Bruk askeraken (1) for å åpne askeluken (3) i fyringsgulvet: se følgende figur.

3. Skyv den overflødig asken gjennom askeluken til askeskuffen (2) under med askeraken.
4. Lukk askeluken.
5. Ta ut askeskuffen ved hjelp av den medleverte hansken og tøm askeskuffen.
6. Sett askeskuffen tilbake og lukk døren til ildstedet.

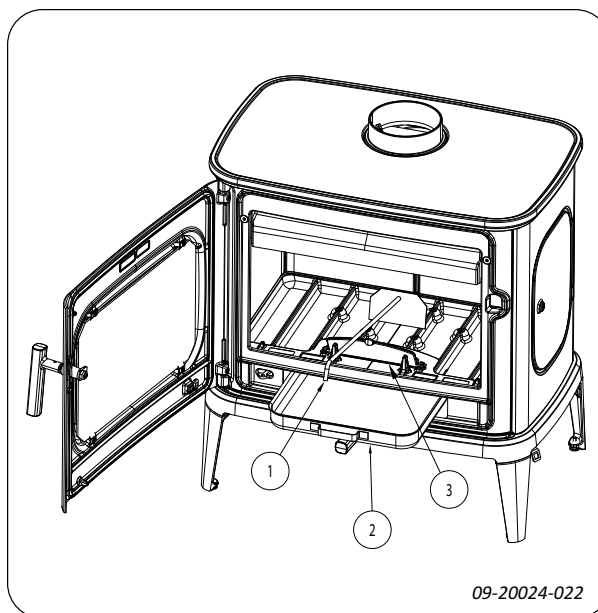

Tåke

Tåke hindrer strømmen av røykgasser ut av skorsteinen. Det kan oppstå røyknedslag som gir plagsom lukt. Hvis det ikke er nødvendig, bør man ikke fyre i ildstedet mens det er tåke.

Eventuelle problemer

Se vedlegget "Diagnoseskjema" for å løse eventuelle problemer i forbindelse med bruk av ildstedet.

Vedlikehold

Følg vedlikeholdsanvisningene i dette kapitlet for å holde ildstedet i god stand.

Skorstein

I mange land er det lovpålagt krav til kontroll og vedlikehold av skorsteinen.

- ▶ Ved starten av fyringssesongen: la en autorisert feier feie skorsteinenr.
- ▶ I løpet av fyringssesongen og etter at skorsteinen ikke har vært brukt på lang tid: la skorsteinen bli kontrollert mht. sotbelegg.

Rengjøring og annet regelmessig vedlikehold

- ⚠ Ikke rengjør ildstedet mens det fremdeles er varmt.
- ▶ Rengjør ildstedet utvendig med en tørr klut som ikke loer.

Etter at fyringssesongen er avsluttet kan ildstedet rengjøres grundig innvendig:

- ▶ Fjern først de indre brennplatene.
- ▶ Rengjør eventuelt lufttilførselskanalene.

Kontroll av indre brennplater

De indre brennplatene er forbruksdeler som utsettes for slitasje. Kontroller brennplatene med jevne mellomrom og skift dem om nødvendig.

- ▶ Se kapitlet «Plassere vermikulittsteiner i ildstedet» for anvisninger om fjerning og plassering av brennplatene.
- ⚠ Ildstedet må aldri brukes uten de indre brennplatene.

Rengjøre frontglasset

Hvis glasset (frontglasset i døren) er grundig rengjort blir det mindre fort skittent. Gå fram på følgende måte:

1. Fjern støv og løstsittende sot med en tørr klut.
 2. Rengjør glasset med et rengjøringsmiddel for ovnsglass:
 - a. Ha rengjøringsmiddel for ovnsglass på en kjøkkensvamp, påfør på hele glassoverflaten og la middelet virke litt.
 - b. Fjern skitten med en fuktig klut eller tørkepapir.
 3. Rengjør glasset en gang til med et vanlig rengjøringsmiddel for glass.
 4. Tørk glasset med en tørr klut eller tørkepapir.
- ▶ Ikke bruk slipende eller etsende produkter til rengjøring av glasset.
 - ▶ Bruk husholdningshansker for å beskytte hendene.
 - ⚠ Hvis ildstedets glass er knust eller sprukket, må glasset skiftes før ildstedet brukes igjen.
 - ⚠ Unngå at det renner rengjøringsmiddel for ovnsglass mellom glasset og døren.

Vedlikehold ildsted

Smøring

Selv om støpejern er litt selvsmørende, må de bevegelige delene smøres regelmessig.

- ▶ Smør de bevegelige delene (slik som førings-systemer, hengseltapper, hendler og luftregulatorer) med varrefast fett som kan kjøpes i spesialforretninger.

Etterbehandling av lakkskader

Små lakkskader kan behandles med varmebestandig spesiallakk på sprayboks som kan kjøpes hos din forhandler.

- ⚠ Sørg for at ildstedet ikke overbelastes. Ved overbelastning blir overflatetemperaturen svært høy og det kan oppstå varige skader.

Kontroller tetning

- ▶ Kontroller at dørpakningen fremdeles tetter godt. Pakningen slites og må skiftes i tide.
- ▶ Kontroller om ildstedet lekker luft. Eventuelle sprekker tettes med ovnskitt.

 La kittet herde skikkelig før ildstedet brukes, ellers ekspanderer fuktigheten i kittet slik at det oppstår en ny lekkasje.

Plassere og fjerne vermikulittsteiner i/fra ildstedet

 Numrene er angitt på baksiden og er ikke lenger synlige etter at vermikulitten er plassert. Følg følgende trinn for å plassere vermikulittsteiner i ildstedet. Fjerningen av vermikulittsteinene skjer i motsatt rekkefølge.

Rekkefølge for plassering av vermikulittsteiner:

Vermikulitt sidevegg R under 03.77702.000

1.

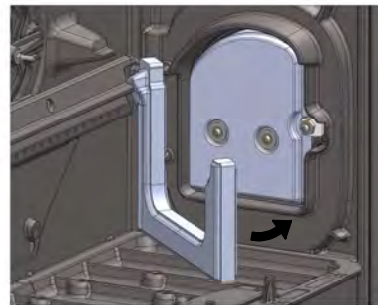

09-20024-005

Vermikulitt sidevegg R over 03.77711.000

2.



09-20024-006

Vermikulitt bakvegg R 03.77700.000

3.

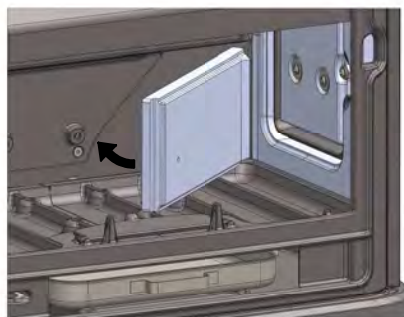

09-20024-007

Vermikulitt bakvegg L 03.77701.000

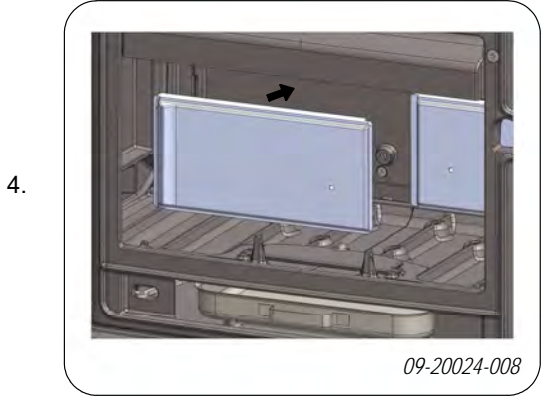

Vermikulitt hvelvplate L over 03.77714.000

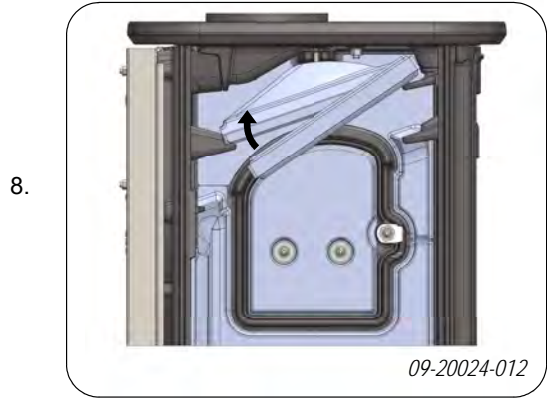

Vermikulitt sidevegg L under 03.77703.000

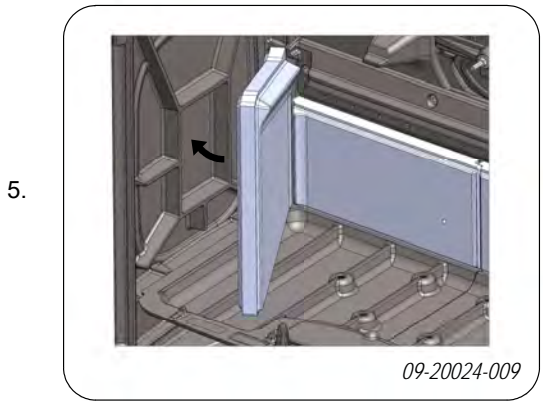

Vermikulitt hvelvplate R under 03.77704.000

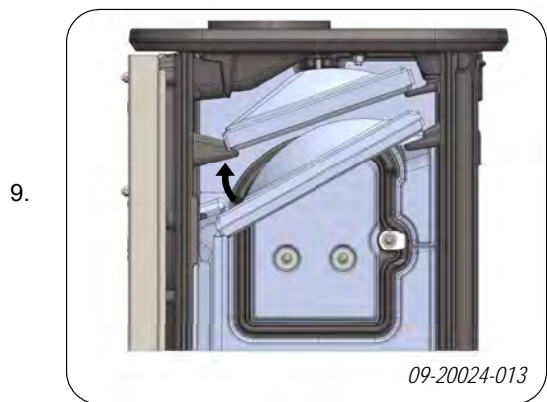

Vermikulitt sidevegg L over 03.77712.000



Vermikulitt hvelvplate L under 03.77705.000



Vermikulitt hvelvplate R over 03.77713.000

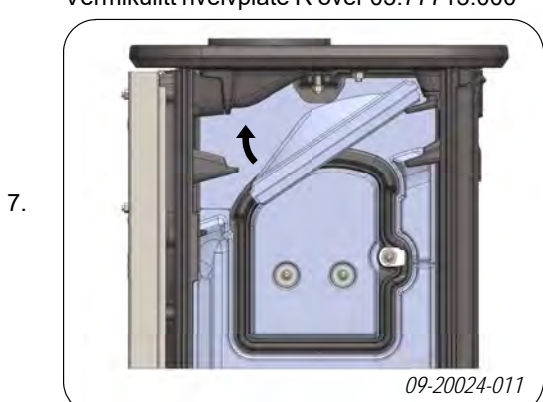

Vermikulitt påfyllingsdør L 03.77708.000

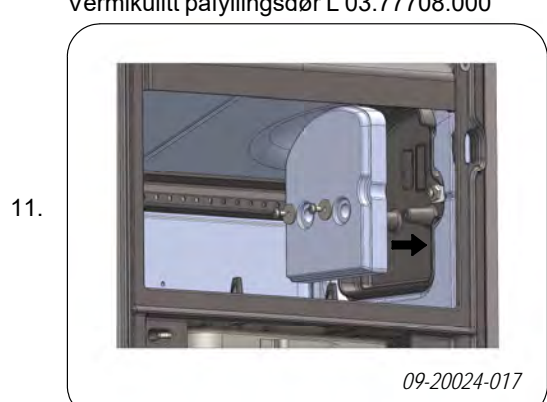

 Pass på at hvelvplatene hviler på de riktige støtteflatene:



09-20024-015

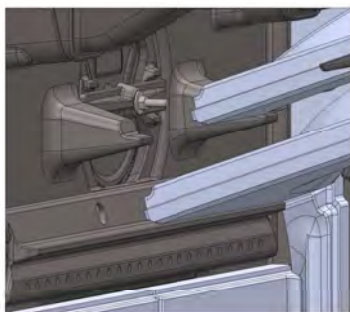

09-20024-016

Utsiftingsdeler

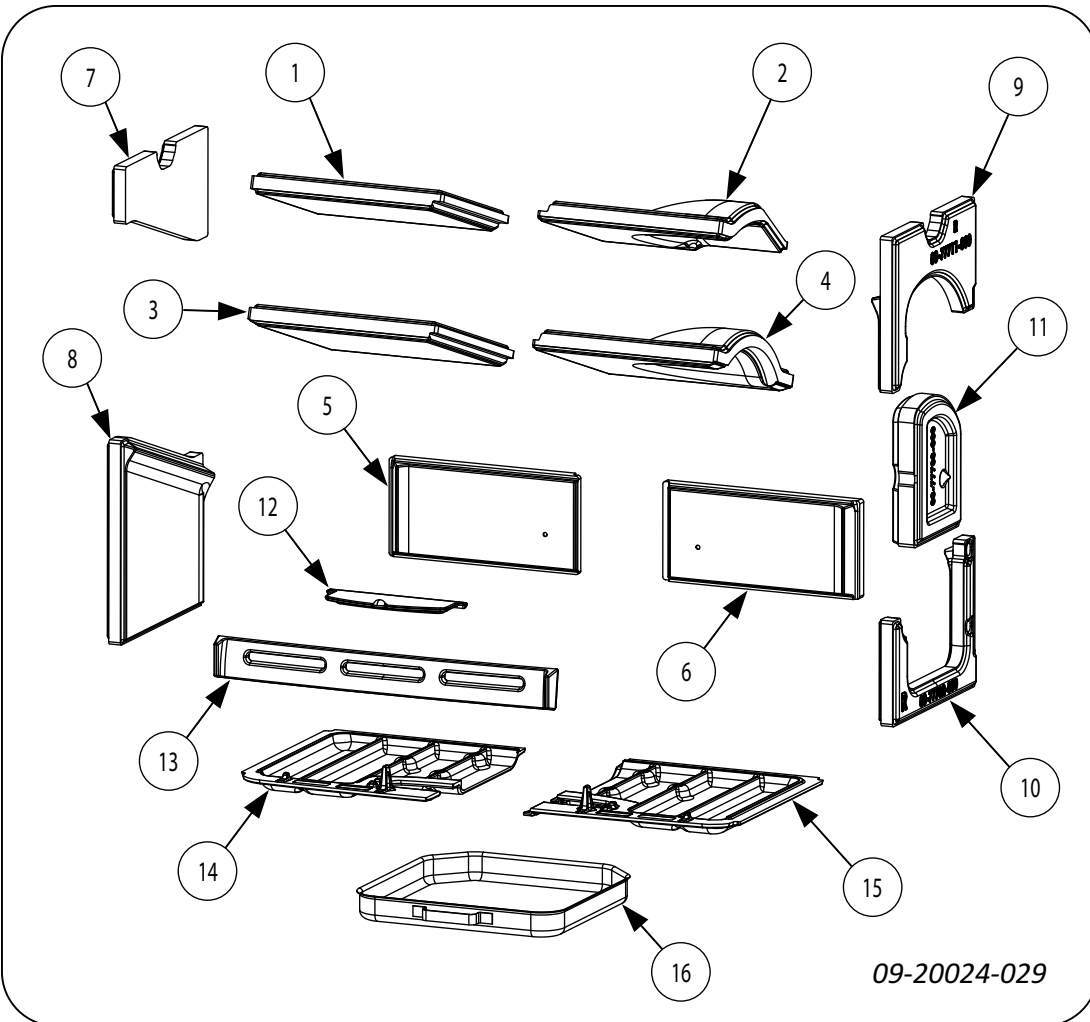

1.	03.77714	Vermikulitt hvelvplate venstre over	9.	03.77711	Vermikulitt sidevegg høyre over
2.	03.77713	Vermikulitt hvelvplate høyre over	10.	03.77702	Vermikulitt sidevegg høyre under
3.	03.77705	Vermikulitt hvelvplate venstre under	11.	03.77708	Vermikulitt påfyllingssidedør
4.	03.77704	Vermikulitt hvelvplate høyre under	12.	03.05407	Askeluke
5.	03.77701	Vermikulitt bakvegg venstre	13.	03.77486	Kubbestopper
6.	03.77700	Vermikulitt bakvegg høyre	14.	03.66592	Brenselrist venstre
7.	03.77712	Vermikulitt sidevegg venstre over	15.	03.66591	Brenselrist høyre
8.	03.77703	Vermikulitt sidevegg venstre under	16.	03.05215	Askeskuff

Vedlegg 1: Tekniske data

Tekniske data i henhold til EU 305/2011 (byggevarer), EU2015/1185 (øcodesign) en EU2015/1186 (energimerking).

Modell		SAGA301		
Type (EN-16510-1)		BE		
Skorsteininstilkobling (Ø)		150	mm	
Skorsteinsbetegnelse Tclass		T400G		
Skorsteins vektkapasitet		120	kg	
Vekt		200	kg	
Dimensjoner (mm)		720x740x535		
Anbefalt brensel		Ved		
Kjennetegn brensel, maks. lengde		45	cm	
Beskyttende isolasjon (insert)		-	mm	SILCA
Strømforsyning		-	V	
Avstand til ikke-brennbare materialer		100	mm	
Sikkerhetsavstander	Front	1000	mm	
	Bakside	300	mm	
	Side	500	mm	
	Bunn	N/A	mm	
	Topp	750	mm	
	Stråling Bunn	400	mm	
	Stråling Side	500	mm	
Utslipp		Nominell	Delvis	
Ytelse		10,5		kW
CO-emissie (13% O ₂)		742		mg/Nm ³
NOx-emissie (13% O ₂)		113		mg/Nm ³
OGC-emissie (13% O ₂)		46		mg/Nm ³
PM-emissie (13% O ₂)		22,5		mg/Nm ³
Effektivitet		79		%
Røykgasser temperatur		295		°C
Minimumstrekk		12		Pa
Gjennomstrømming av røykgasser		10		g/s
Strømforbruk		0		kW
Sesongmessige Effektivitet		69	%	
Energi-effektivitet-indeks		104,55		
Energi-effektivitet-klasse		A		

Vedlegg 2: Mål

SAGA 301

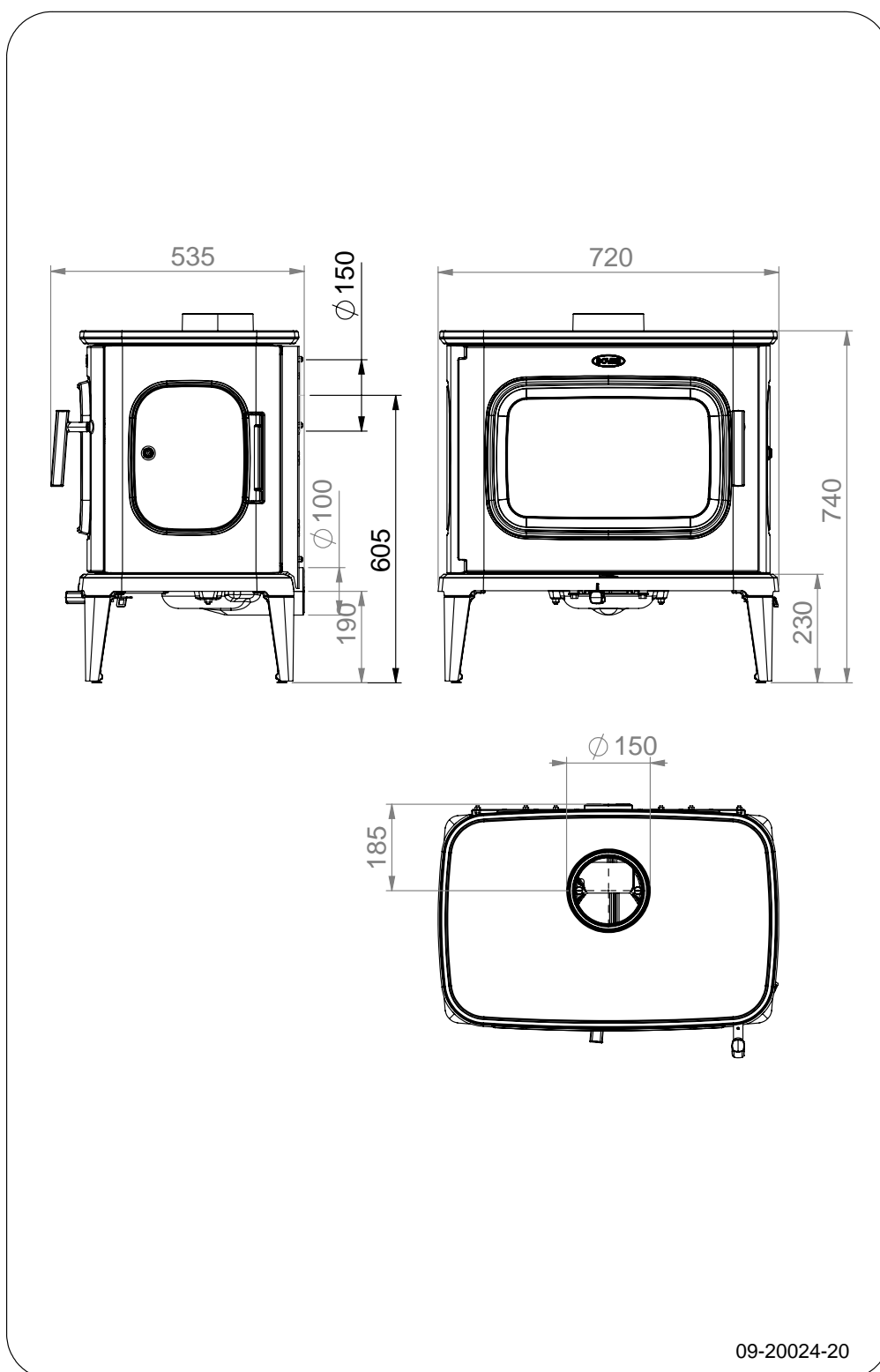

Norsk

Vedlegg 3: Avstand til brennbart materiale

SAGA 301- Minimumsavstander i millimeter

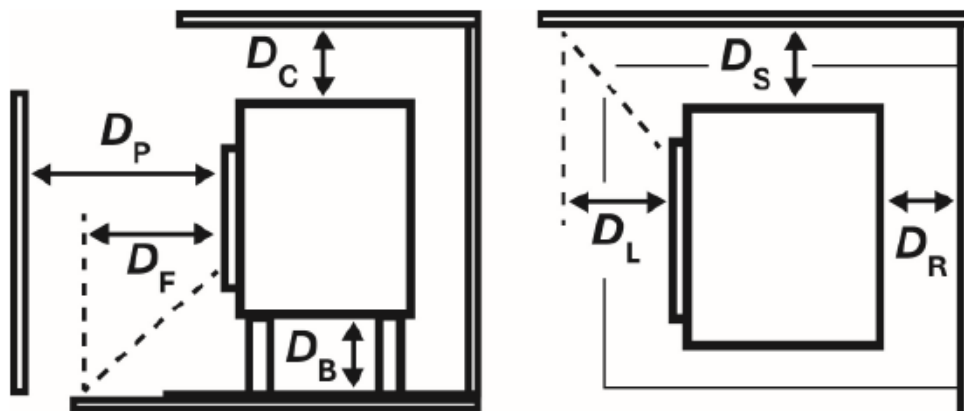

Front (D_P)	1000	mm
Bakside (D_R)	300	mm
Side (D_S)	500	mm
Bunn (D_B)	N/A	mm
Topp (D_C)	750	mm
Stråling Bunn (D_F)	400	mm
Stråling Side (D_L)	500	mm

SAGA 301 - Mål ikke-brennbar gulvplate

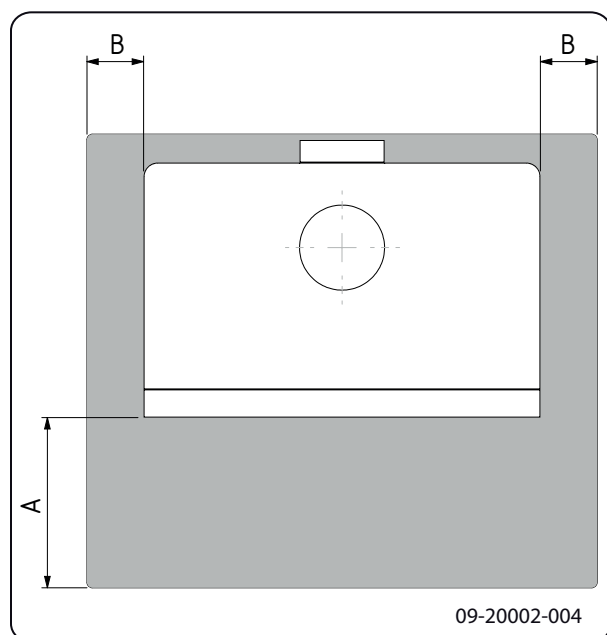

Minimumsmål ikke-brennbar gulvplate

	A (mm)	B (mm)
Din 18891	500	300
Tyskland	500	300
Finland	400	100
Norge	300	100

Vedlegg 4: Diagnoseskjema

					Problem	
●					Veden fortsetter ikke å brenne	
	●				For dårlig varme	
		●			Ildstedet ryker inn under påfylling	
			●		Ildstedet brenner for kraftig, vanskelig å regulere	
				●	Sotdannelse på glass	
					mulig årsak	mulig løsning
●	●	●		●	For dårlig trekk	En kald skorstein gir ofte for dårlig trekk. Følg instruksjonene for opptenning i kapitlet "Bruk"; åpne et vindu.
●	●	●		●	For fuktig ved	Bruk ved med maks. 20 % fuktighet.
●	●	●		●	For stor ved	Bruk finkløyvd opptenningsved. Bruk kløyvd ved med en omkrets på maks. 30 cm.
●	●	●	●	●	Veden er lagt feil i	Veden er lagt i slik at det kan strømme tilstrekkelig med luft mellom vedskiene (løst ilegg, se "Fyring med ved").
●	●	●		●	For dårlig trekk i skorsteinen	Minst 4 meter høy, riktig diameter, godt isolert, glatt innvendig, ikke for mange bend, ingen hindringer i skorsteinen (fulgereir, for mye sotbelegg), lufttett (uten sprekker).
●	●	●		●	Skorsteinens utløp er ikke riktig	Tilstrekkelig høyde over taket, ingen hindringer i nærheten.
●	●	●	●	●	Luftregulatorer feil innstilt	Åpne luftregulatoren helt.
●	●	●		●	Ildstedets tilknytning til skorsteinen er ikke riktig	Tilknytningen må være lufttett.
●	●	●		●	Undertrykk i rommet der ildstedet står	Slå av kjøkkenvifte.
●	●	●		●	Utilstrekkelig tilførsel av forbrenningsluft	Sørg for tilstrekkelig tilførsel av frisk luft, bruk om nødvendig tilknytningen for direkte tilførsel av forbrenningsluft.
●	●	●		●	Ugunstige værforhold?- Inversjon (omvendt luftstrøm i skorsteinen pga. høy utetemperatur), ekstrem vindhastighet	Ved inversjon frarådes bruk av ildstedet. Monter eventuelt skorsteinshatt på skorsteinen.
		●			Trekk i rommet der ildstedet står	Unngå trekk i rommet; ildstedet må ikke plasseres i nærheten av en dør eller varmluftkanaler.
				●	Flammer berører glasset	Pass på at veden ikke ligger for nær glasset. Steng den primære luftregulatoren enda mer.
			●		Ildstedet lekker luft	Kontroller tetningen til ildstedets dør samt ildstedets sprekker.

Indeks

A	
Advarsel	14
belaste dør	6
brennbart materiale	6
forsikringsvilkår	8
forskrifter	6
glass knust eller sprukket	6, 15
indre brennplater	11
indre ildfaste brennplater	11
pipebrann	6, 12
rengjøringsmiddel for ovnsglass	15
varm overflate	6
ventilasjon	6, 9

B	
Bål	
slukke	14
Bålet slukker	14
Bartre	12
Brannsikkerhet	
avstand til brennbart materiale	22
gulv	9
møbler	9
vegger	9
Brennbart materiale	
avstand til	22
Brennstoff	
fylle	12, 14
Brensel	
nødvendig mengde	14
påfylling	13
passende	12
uegnet	12
ved	12

D	
Dør	
pakning	15
Dørpakning	15

E	
Emalje	
vedlikehold	15

F	
Feiing av skorsteinen	15
Fett til smøring	15

Fjerne	
aske	14
Fjerne aske	14
Fylle brennstoff	12, 14
Fyllhøyde ildsted	13
Fyre	
fylle brennstoff	12, 14
Fyring	
for dårlig varme	24
ildstedet brenner for kraftig	24
ildstedet er vanskelig å regulere	24
opptenning	12
utilstrekkelig varme	14

G	
Glass	
rengjøring	15
sotdannelse	24
Glassdør	
rengjøring	15
Gulv	
bæreevne	9
brannsikkerhet	9
Gulvets bæreevne	9
Gulvteppe	9

H	
Hatt på skorsteinen	8

I	
Ildfaste indre brennplater	
advarsel	11
Ildstedetdet ryker inn	24
Indre brennplater	
advarsel	11
vedlikehold	15
vermikulitt	10

K	
Koble til	
bakside	10-11
topp	11
Kreosot	14

L	
Lagring av ved	12
Lakk	11
Legg vedskier	13

Løse problemer	14
Luftte ilden	14
Luftlekkasje	15
Luftregulering	13

M

Mål	21
-----------	----

N

Nominell effekt	14, 20
-----------------------	--------

O

Oppstilling	
mål	21
Opptenning	12
Opptenningsbål	12
Opptenningsved	24
Overflatefinsh, vedlikehold	15

P

Påfylling av brensel	
ildstedet ryker inn	24
Partikkelutslipp	20
Passende brensel	12
Pipebrann	14
Problemløsning	24

R

Rå ved	12
Regulere lufttilførsel	14
Regulering av forbrenningsluft	13
Rengjøre	
ildsted	15
Rengjøring	
glass	15
Rengjøringsmiddel for glass	15
Røyk	
ved første gangs bruk	11
Røykgass	
temperatur	5
Røykgasser	
gjennomstrømming	20
Ruter	
sotdannelse	24

S

Skorstein	
høyde	8
koble til	11
krav	8
tilkoblingsdiameter	20
vedlikehold	15
Skorsteinshatt	8
Smøring	15
Sprekker i ildstedet	15

T

Tåke, ikke fyr i ildstedet	14
Temperatur	20
Temperaturstigning	
måleseksjon	20
Tilbakeslag av røyk	8
Tilkoble	
mål	21
Tjære	14
Tømming av aske	14
Tørking av ved	12
Trekk	20

U

Uegnet brensel	12
Unngå pipebrann	14
Utelufttilførsel	
koble til	11
Utnyttelse	5, 20
Utskiftingsdeler	19

V

Værforhold, ikke fyr i ildstedet	14
Varme, for dårlig	24
Varme, utilstrekkelig	14
Ved	
egnet type	12
fortsetter ikke å brenne	24
oppbevaring	12
rå	12
tørking	12
Vedlikehold	
emalje	15
indre brennplater	15
rengjøre ildsted	15
rengjøring av glass	15

skorstein	15
smøring	15
tetning	15
Vegger	
brannsikkerhet	9
Vekt	20
Ventilasjon	8
tommelfingerregel	8
Ventilasjonsrist	8
Vermikulitt	
ildfast	10